

Joie™

birth to 15kg

# commuter™

## travel cot

- GB Instruction Manual
- ES Manual de instrucciones
- PT Manual de Instruções
- NL Handleiding
- FR Manuel d'utilisateur
- DE Bedienungsanleitung
- IT Manuale di istruzioni
- TR Kullanma klavuzu
- AR دليل التعليمات
- CH 說明書
- HU Használati utasítás
- CZ Návod k obsluze
- SK Návod na použitie

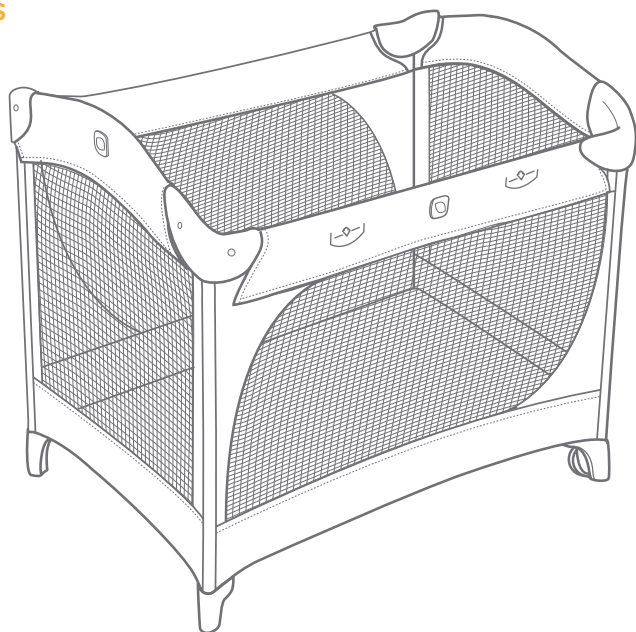

# ! IMPORTANT RETAIN FOR FUTURE REFERENCE: READ CAREFULLY.

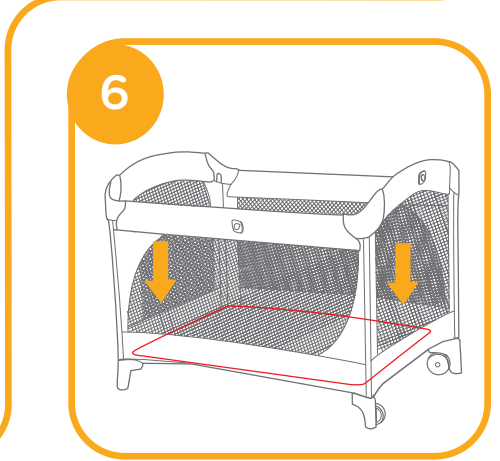
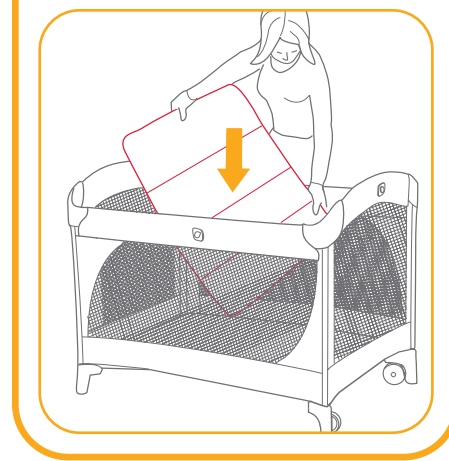
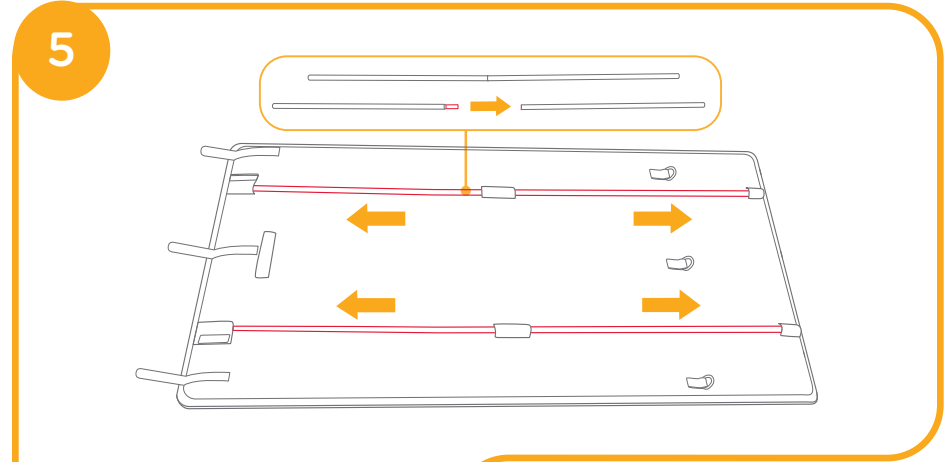
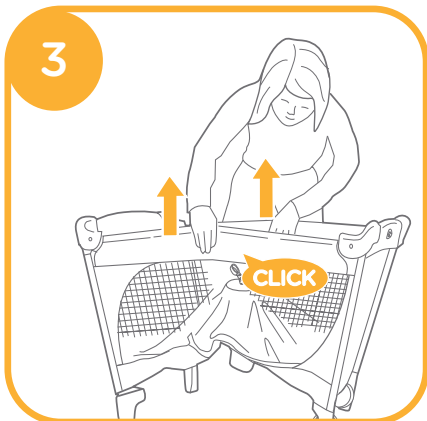
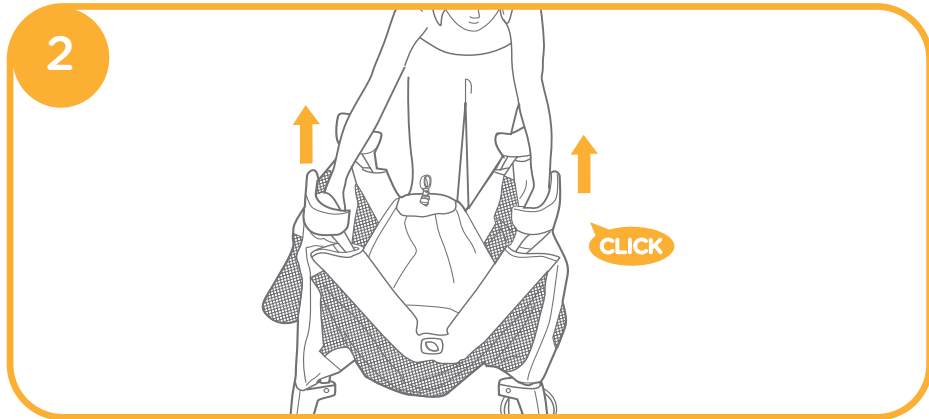
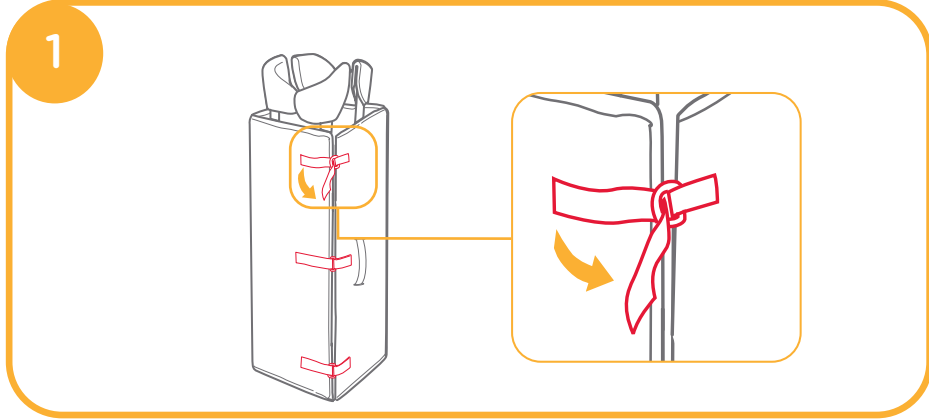

## Fold Travel Cot

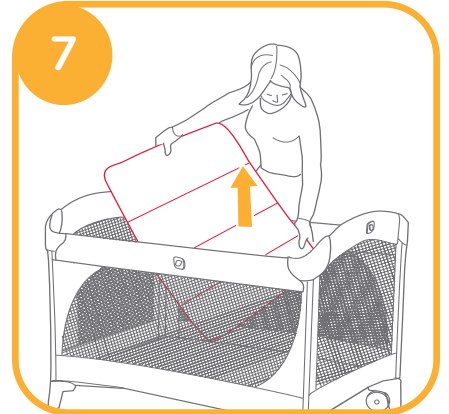

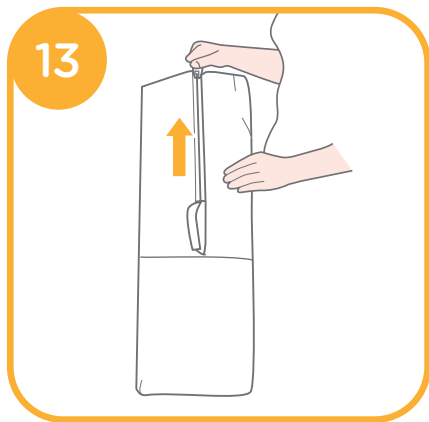
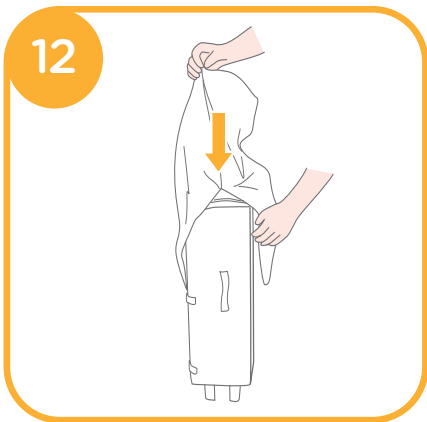
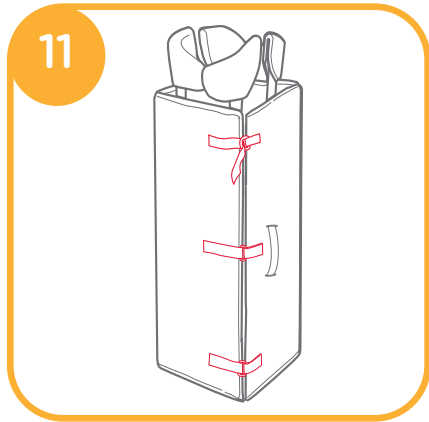
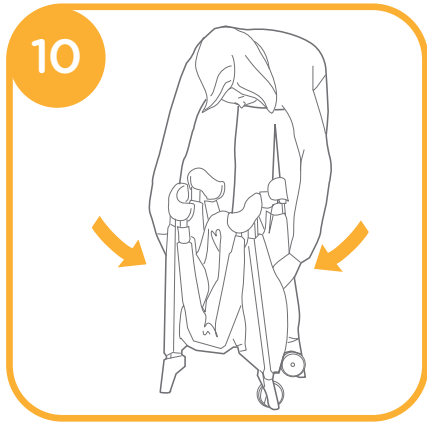
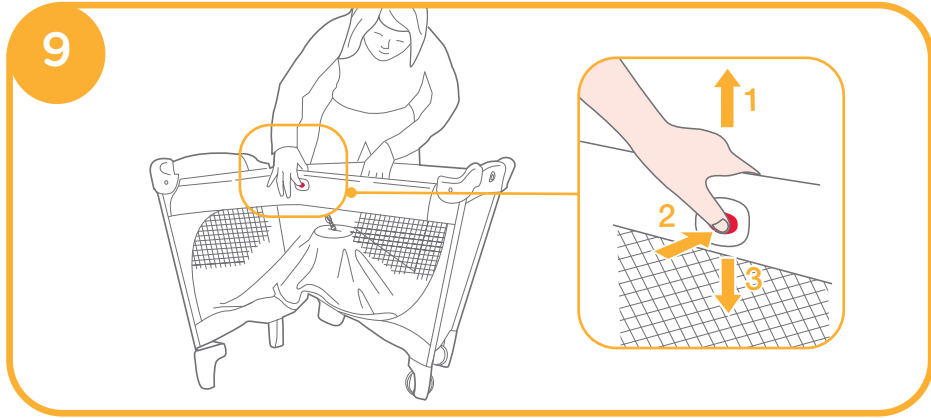

### Accessories (May not be included in purchase)

Accessories may be sold separately or may not be available depending on region.

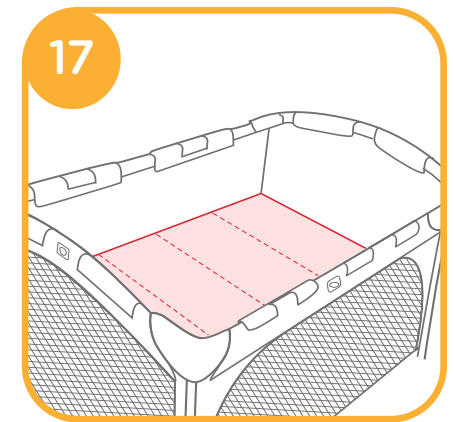
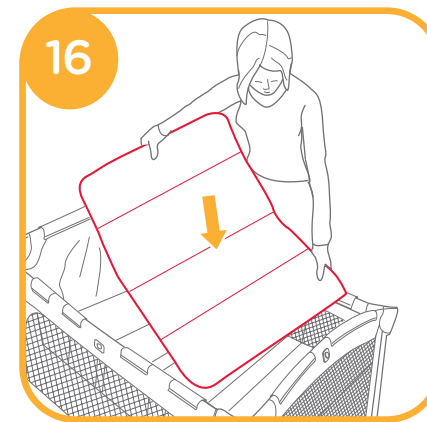
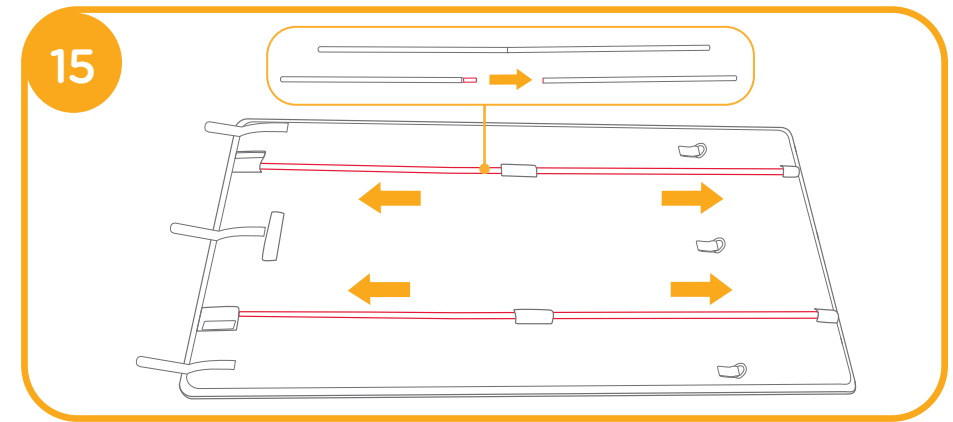
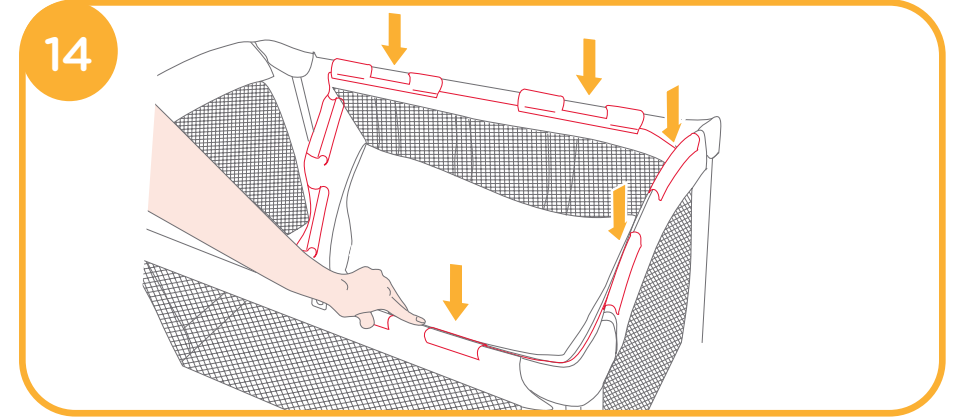

Congratulations on becoming part of the Joie family! We are so excited to be part of your life with your little one. While using the Joie commuter™, your baby is enjoying a high quality, fully certified travel cot, approved to European safety standards EN 716-1:2017+AC:2019. This product is suitable for use with children weighing under 15kg (approximately 0-4 years). Please carefully read this manual and follow each step to ensure a comfortable sleeping and best protection for your child.

Please keep the Instruction Manual handy for future reference.

Visit us at [Joiebaby.com](http://Joiebaby.com) to download manuals and see more exciting Joie products.

**! IMPORTANT  
RETAIN FOR FUTURE  
REFERENCE: READ CAREFULLY.**

## Emergency

In case of emergency or accident, immediately seek medical attention for your child.

## Product Information

Read all the instructions in this manual before using this product. If you have any further questions, please consult the retailer. Some features may vary depending on model.

Product	Commuter Travel Cot
Suitable for	Discontinue using travel cot when child reaches 15 kg (approximately 0 - 48 months) or is able to climb out
Materials	Plastics, metal, fabrics
Patent No.	Patents pending
Made in	China
Brand Name	Joie
Website	<a href="http://www.joiebaby.com">www.joiebaby.com</a>
Manufacturer	Allison GmbH

## Parts List

Make sure all parts are available before assembly. If any part is missing, please contact local retailer. No tools are required for assembly.

- |              |                   |              |
|--------------|-------------------|--------------|
| 1 Travel Cot | 5 Corner          | 9 Short Rail |
| 2 Mattress   | 6 Foot            | 10 Wheels    |
| 3 Carry Bag  | 7 Folding Webbing | 11 Tube      |
| 4 Long Rail  | 8 Latch Button    |              |

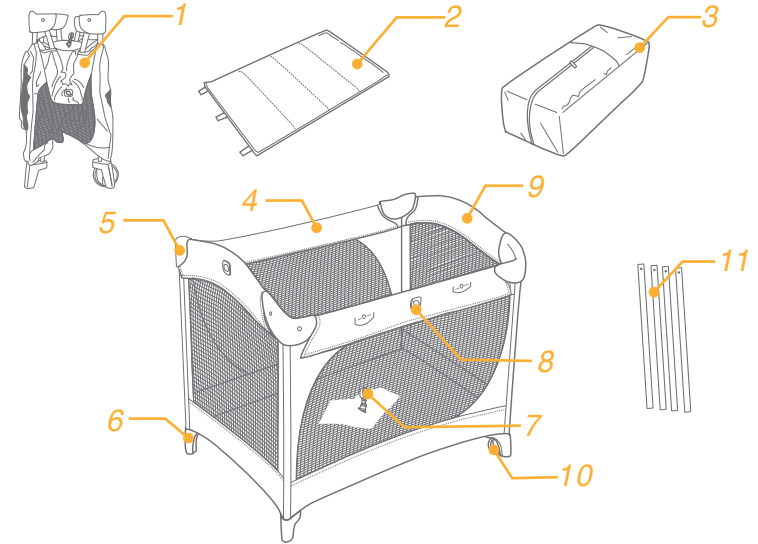

## Accessories (May not be included)

Make sure all parts are available before assembly. If any part is missing, please contact local retailer. No tools are required for assembly.

- 1 Bassinet

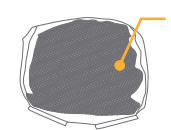

Accessories may be sold separately or may not be available depending on region.

## WARNING

- ! Adult assembly required.
- ! Please save instruction manual for future reference.
- ! Read all the instructions in this manual before using product.
- ! Discontinue using travel cot when child reaches 15 kg (approximately 86 cm in height) or is able to climb out.
- ! Discontinue using bassinet when child can sit, kneel or roll over or pull itself up (approximately 0 - 6 months).
- ! The lowest position of the mattress is the safest. The mattress should always be used in the lowest position as soon as the baby is old enough to sit up.
- ! Failure to follow these warnings and instructions could result in danger.
- ! DO NOT make any modifications to this travel cot or use it with component parts from other manufacturers.
- ! Warning: Do not use the cot if any part is broken, torn or missing and use only spare parts approved by the manufacturer.
- ! NEVER leave your child unattended. Always keep your child in view.
- ! Use the travel cot with only one child at a time.
- ! Do NOT use more than one mattress in the travel cot.
- ! Once the bassinet is installed, DO NOT place child under the bassinet.
- ! DO NOT leave anything in the travel cot or place the travel cot close to another product, This could provide a foothold or present a danger of suffocation or strangulation, e.g. strings, blind curtain cords etc.
- ! Always use travel cot on a flat, level floor.
- ! Be aware of the risk of open fire and other sources of strong heat such as electric bar fires, gas fires, etc in the near vicinity of the product.
- ! To avoid strangulation, DO NOT place items with a string around your child's neck, suspend strings from this product.
- ! All assembly fittings should always be tightened properly and that fittings should be checked regularly and retightened as necessary.
- ! Regularly inspect the product for damaged hardware, loose joints, missing parts or sharp edges.
- ! DO NOT move the travel cot with your child in it.
- ! Make sure the product has been folded or unfolded completely before letting your child approach the travel cot.
- ! You must attend to your child while it is in the bassinet. Do not place the bassinet in a dangerous place.
- ! Do not replace Joie mattress with other mattress or soft pad.
- ! Should the padded rim be split or bitten through to expose the padding, do not use the travel cot.
- ! The cot is ready for use only when the locking mechanisms are engaged and to check carefully that they are fully engaged before using the folding cot.
- ! Always keep accessories out of child's reach. Remove the accessories when child is able to pull itself up in the travel cot.
- ! DO NOT use the bassinet as a napper before assembling with mattress.
- ! DO NOT store the bassinet in the travel cot while not in use.
- ! You must follow the instructions in this manual when using the product.
- ! To avoid suffocation, remove plastic bag and packaging materials before using this product. The plastic bag and packaging materials should then be kept away from babies and children.
- ! Only use the mattress sold with this cot, do not add a second mattress on this one, suffocation hazards.
- ! To prevent injury from falls that when the child is able to climb out of the cot, the cot shall no longer be used for that child.

## IMPORTANT! KEEP FOR FUTURE REFERENCE.

### Travel Cot Assembly

see images 1 - 6

Lock the rails

1. Pull the short rails up until both become rigid. If not rigid, pull up again until they are rigid. 2
2. Latch the long rails. 3
3. Push the center of floor down. 4
  - ! Be sure all rails have locked before lowering center.
4. Install mattress. 5
  - ! Install mattress, soft side up.
5. See image 6

### Fold Travel Cot

see images 7 - 13

- ! Do not unlock rails yet. Center of floor must be halfway up before rails will unlock.
- ! Do not force fold.
- ! Both tubes must be released for the rail to fold, if rail does not fold completely, please lift the center of floor higher, and then try again from step 3.
- ! If unit will not fold, look for a partially latched rail. Squeeze the latch button to release the rail.

### Accessories (May not be included)

#### Bassinet Assembly

see images 14 - 17

### Care and Maintenance

1. The covering material is not removable.
2. Your travel cot can be spot cleaned with a sponge and soapy water.
3. Do not use undiluted neutral detergent, gasoline or other organic solvent to wash the travel cot. It may cause damage to the travel cot.
4. To wash carry bag, machine wash in lukewarm water and drip-dry. Do not use bleach.
5. At the beach or in the garden, clean sand and grit off your travel cot. Sand in the top rail locks may cause damage.
6. From time to time, check your travel cot for worn parts, torn material or stitching. Replace or repair the parts as needed.
7. If the travel cot is not in use for a long period of time, please put it in the shade where your child cannot access it.

## ES Bienvenido a Joie™

¡Enhorabuena por haberse unido a la familia de Joie! Estamos encantados de formar parte de su vida y la de su pequeño. Cuando utilice la cuna commuter™ de Joie, su bebé disfrutará de una cuna de viaje de alta calidad, totalmente certificada y aprobada por las normas de seguridad europeas EN 716-1:2017+AC:2019. Este producto es adecuado para niños con un peso inferior a 15kg (aproximadamente con una edad de 0 a 4 años). Lea detenidamente este manual y siga cada paso para garantizar que su bebé duerma cómodamente y esté protegido de la mejor manera posible.

Tenga a mano este manual de instrucciones para futuras consultas.

Visítenos en [Joiebaby.com](http://Joiebaby.com) para descargar manuales y conocer otros fantásticos productos de Joie.

# ! IMPORTANTE CONSERVELO PARA FUTURAS CONSULTAS: LÉALO DETENIDAMENTE

## Emergencia

En caso de emergencia o accidente, acuda inmediatamente a un médico para que examine a su hijo.

## Información del producto

Lea todas las instrucciones incluidas en este manual antes de utilizar este producto. Si tiene alguna duda, póngase en contacto con su proveedor. Algunas características pueden variar según el modelo.

Producto	Cuna de viaje Commuter
Apto para	Deje de utilizar la cuna de viaje cuando el niño alcance los 15 kg de peso (aproximadamente desde los 0 a los 48 meses) o cuando sea capaz de trepar
Materiales	Plástico, metal, tela
Patente n.º	Pendiente de patente
Fabricado en	China
Nombre de la marca	Joie
Sitio Web	<a href="http://www.joiebaby.com">www.joiebaby.com</a>
Fabricante	Allison GmbH

## Lista de piezas

Asegúrese de que están disponibles todas las piezas antes de montar el producto. Si falta alguna pieza, póngase en contacto con su proveedor local. No se necesita ninguna herramienta para el montaje.

- |                    |                     |                    |
|--------------------|---------------------|--------------------|
| 1 Cuna de viaje    | 5 Esquina           | 9 Barandilla corta |
| 2 Colchón          | 6 Pata              | 10 Ruedas          |
| 3 Bolsa de viaje   | 7 Cincha de pliegue | 11 Tubo            |
| 4 Barandilla larga | 8 Botón de bloqueo  |                    |

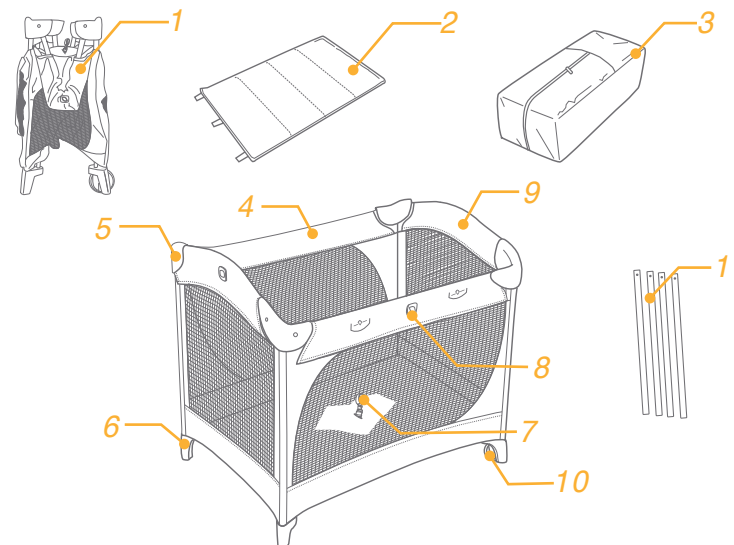

## Accesorios (es posible que no estén incluidos)

Asegúrese de que están disponibles todas las piezas antes de montar el producto. Si falta alguna pieza, póngase en contacto con su proveedor local. No se necesita ninguna herramienta para el montaje.

- 1 Moisés

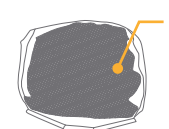

Es posible que los accesorios se vendan por separado o no estén disponibles, dependiendo de la región.

## ADVERTENCIAS

- ! El ensamblaje tiene que ser realizado por un adulto.
- ! Guarde el manual para referencias futuras.
- ! Lea todas las instrucciones de este manual antes de usar el producto.
- ! Deje de usar la cuna de viaje si el niño llega a 15 kg (aproximadamente 86 cm de altura) o si el niño se puede gatear.
- ! Deje de usar la cuna si el niño puede estar sentado, puede arrodillarse o se puede levantar.
- ! La posición más baja del colchón es la más segura y la base se va a utilizar siempre en esta posición hasta que el niño es bastante grande para levantarse.
- ! Si no se respetan estas advertencias o instrucciones de uso pueden aparecer peligros.
- ! NO modifique la cuna de viaje y no use partes componentes de otros productos.
- ! ADVERTENCIA: no utilice la cuna si falta alguna de sus piezas o si alguna de ellas está rota o desgastada, utilice únicamente piezas de recambio aprobadas por el fabricante.
- ! No deje el niño desatendido. Mantenga el niño siempre a la vista.
- ! Use la cuna de viaje para un solo niño.
- ! No use más de un colchón en la cuna de viaje.
- ! Si la cuna está instalada, NO ponga el niño debajo de ella.
- ! NO deje artículos en la cuna de viaje y no ponga la cuna de viaje cerca de otro producto que pueda causar el prendimiento de las piernas o que pueda provocar un peligro de estrangulación o asfixia, por ejemplo cordones, cable de la celosía etc.
- ! Use la cuna de viaje en un suelo derecho, nivelado.
- ! Tenga cuidado que no exista el riesgo de fuego o otras fuentes de calor fuerte como el de los cables eléctricos, llama de gas etc. alrededor de la cuna de viaje.
- ! Para evitar la estrangulación, NO ponga artículos con cordones alrededor del cuello del niño, no agarre cordones del producto y no ponga cordones en los juguetes.
- ! El ensamblaje debe realizarse apretando bien todas las piezas y debe verificarse regularmente. Si es necesario se deberán reapretar las piezas.
- ! Verifique con regularidad si el producto no tiene componentes metálicos dañados, conexiones sueltas, partes que faltan o márgenes puntiagudas.
- ! NO mueva la cuna de viaje mientras el niño está adentro.
- ! Asegúrese que la cuna de viaje ha sido plegada o desplegada completamente antes de dejar el niño cerca de ella.

- ! Tiene que supervisar el niño mientras está en la cuna. No ponga la cuna en lugares peligrosos.
- ! No reemplace el colchón Joie con otros colchones o almohadas.
- ! No use la cuna de viaje si la margen acolchada es deshecha o rota y el forro está a la vista.
- ! La cuna sólo puede usarse cuando los mecanismos de bloqueo están correctamente fijados. Debe verificar cuidadosamente que el bloqueo esté perfectamente efectuado antes de usar la cuna.
- ! Mantenga los accesorios fuera del alcance de los niños. Quite los accesorios cuando el niño se puede levantar por sí solo.
- ! NO use la cuna como lugar para dormir antes de ensamblar el colchón.
- ! NO deposite la cuna en la cuna de viaje si no está en uso.
- ! Tiene que respetar las instrucciones de este manual cuando usa la cuna de viaje y la cuna.
- ! Para evitar la asfixia, descarte la bolsa de plástico y los materiales del embalaje antes de usar el producto. La bolsa de plástico y el embalaje tienen que ser guardadas lejos de los bebés y los niños.
- ! Utilice únicamente el colchón vendido con esta cuna y no añada un segundo colchón, existe peligro de asfixia.
- ! Para evitar lesiones por caídas cuando el niño pueda salirse de la cuna, esta ya no se utilizará para ese niño.



## ¡IMPORTANTE! GUARDE ESTE MANUAL PARA FUTURAS CONSULTAS.

### Montaje de la Cuna de viaje

consulte las imágenes 1 - 6

Bloquee las barandillas

1. Empuje las barandillas cortas hacia arriba hasta que las dos queden rígidas. Si no quedan rígidas, empújelas de nuevo hacia arriba hasta que queden sujetas. 2
2. Bloquee las barandillas largas. 3
3. Empuje el centro del suelo hacia abajo. 4
  - ! Asegúrese de que todas las barandillas están bloqueadas antes de empujar hacia abajo el centro.
4. Instale el colchón. 5
  - ! Instale el colchón con la parte suave hacia arriba.
5. consulte las imágenes 6

### Plegar la cuna de viaje

consulte las imágenes 7 - 13

- ! No desbloquee las barandillas todavía. El centro del suelo debe estar en la mitad antes de desbloquear las barandillas.
- ! No lo pliegue a la fuerza.
- ! Deberá quitar los dos tubos de la barandilla para plegarla. Si la barandilla no se pliega del todo, levante más el centro del suelo y repita el procedimiento desde el paso 3.
- ! Si el producto no se pliega, compruebe si alguna de las barandillas está bloqueada parcialmente. Apriete el botón de bloqueo para desbloquear la barandilla.

### Accesorios (es posible que no estén incluidos)

#### Montaje del moisés

consulte las imágenes 14 - 17

### Cuidados y mantenimiento

1. No se puede retirar el material que la recubre.
2. Si su cuna de viaje se mancha, puede limpiarla con una esponja y agua jabonosa.
3. No utilice detergentes neutros sin diluir, gasolina u otros disolventes orgánicos para limpiar la cuna de viaje. Si lo hace, puede dañar la cuna de viaje.
4. Para limpiar la bolsa de transporte, lávela a máquina con agua tibia y déjela escurrir. No utilice lejía.
5. En la playa o en el jardín, limpie su cuna de viaje de arena y polvo. La arena puede dañar los bloqueos de las barandillas superiores.
6. Periódicamente, examine su cuna de viaje por si tuviera partes desgastadas, materiales dañados o descosidos. Sustituya o repare las partes que lo requieran.
7. Si no va a utilizar la cuna de viaje durante un periodo prolongado de tiempo, manténgala alejada de la luz del sol y fuera del alcance de los niños.

## PT Bem-vindo a Joie™

Parabéns por ter se tornado parte da família Joie! Estamos muito animados por fazer parte da sua vida com o seu pequeno. Enquanto estiver usando o Joie commuter™, seu bebê está apreciando um berço de viagem de alta qualidade, totalmente certificado, aprovado com os padrões europeus de segurança EN 716-1:2017+AC:2019. Este produto é adequado para o uso com crianças com peso de 15kg (aproximadamente 0-4 anos de idade). Por favor, leia atentamente este manual e siga cada passo para garantir um passeio confortável e a melhor proteção para o seu filho.

Por favor, mantenha o Manual de Instruções à mão para referência futura.

Visite-nos em [joiebaby.com](http://joiebaby.com) para baixar manuais e ver mais emocionantes produtos Joie!

# ! IMPORTANTE GUARDE PARA O FUTURO REFERÊNCIA: LEIA COM ATENÇÃO

## Emergência

Em caso de emergência ou acidente, procure imediatamente atendimento médico para seu filho.

## Informações do Produto

Leia todas as instruções deste manual antes de utilizar o produto. Se você tiver quaisquer dúvidas, favor contate o revendedor. Os recursos podem variar dependendo do modelo.

Produto	Berço de Viagem Commuter
Adequada para	Pare de usar berço de viagem quando a criança atingir os 15 kg (cerca de 0 - 48 meses) ou for capaz de escalar
Materiais	Plásticos, metais, tecidos
Patente nº.	Patente pendente
Feito em	China
Nome da marca	Joie
Website	<a href="http://www.joiebaby.com">www.joiebaby.com</a>
Fabricante	Allison GmbH

## Lista de peças

Certifique-se de que todas as peças estão disponíveis antes da montagem. Se alguma parte estiver faltando, entre em contato com o representante local. Não são necessárias ferramentas para a montagem.

- |                       |                   |                |
|-----------------------|-------------------|----------------|
| 1 Berço de Viagem     | 5 Canto           | 9 Trilho Curto |
| 2 Colchão             | 6 Pé              | 10 Rodas       |
| 3 Bolsa de Transporte | 7 Tecido Dobrável | 11 Bisnaga     |
| 4 Trilho Longo        | 8 Botão de Trava  |                |

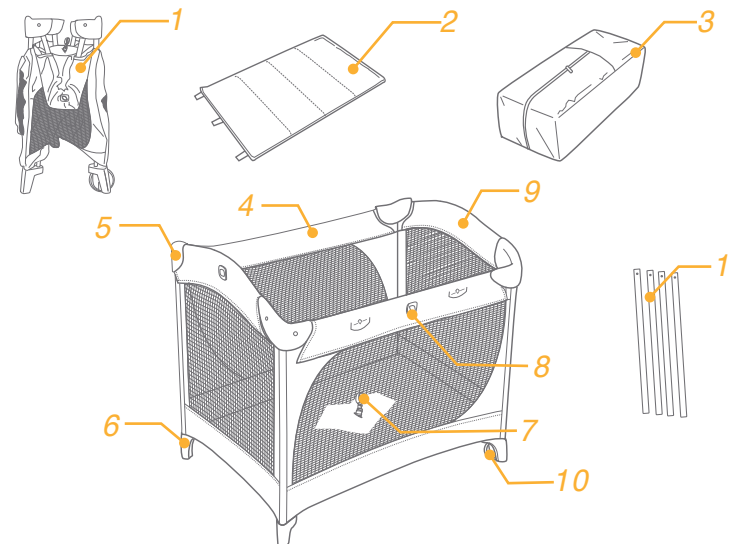

## Acessórios (podem não estar incluídos)

Certifique-se de que todas as peças estão disponíveis antes da montagem. Se alguma parte estiver faltando, entre em contato com o representante local. Não são necessárias ferramentas para a montagem.

- 1 Moises

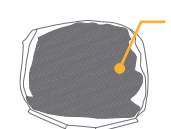

Os acessórios podem ser vendidos separadamente ou podem não estar disponíveis dependendo da região.

## ADVERTÊNCIAS

- ! É necessário o montagem por um adulto.
- ! Guarde o manual de instruções para referências futuras.
- ! Leia todas as instruções deste manual antes de usar o produto.
- ! Não use mais o berço de viagem se a criança chegar a 15 kg (quase 86 cm de altura) ou se isto pode escalar.
- ! Não utilize mais o cesto quando a criança pode sentar-se, ajoelhar-se ou levantar-se.
- ! A posição mais baixa do colchão é a mais segura e a base será usada sempre nesta posição logo que a criança é grande o suficiente para levantar-se.
- ! Não-conformidade com estes avisos ou instruções de uso pode levar a perigos.
- ! NÃO modifique o berço de viagem e não o use com peças componentes de outros produtores.
- ! ALERTA: não use o carrinho se alguma das peças estiver quebrada, torta ou faltando e use apenas sobresalentes aprovadas pelo fabricante.
- ! Não deixe a criança sem supervisão. Supervisione sua criança em todos os momentos.
- ! Utilize o berço de viagem para só uma criança.
- ! Não use mais de um colchão no berço de viagem.
- ! Se o cesto estiver montado, não coloque a criança embaixo do cesto.
- ! NÃO deixe coisas no berço de viagem e não coloque o berço perto de outro produto que poderia causar a captura das pernas ou que poderia causar perigo de asfixia ou estrangulamento, por exemplo cordas, cabos de cortinas etc.
- ! Utilize o berço de viagem em um soalho em linha reta e nivelado.
- ! Certifique-se que não há riscos de chamas ou outras fontes de calor tais como o fogo produzido de cabos elétricos, chama de gás etc. perto do berço de viagem.
- ! Para evitar o perigo de estrangulamento, NÃO coloque artigos com cordas em volta do pescoço da criança não prende os cabos ao produto e não conecte cabos dos brinquedos.
- ! Todos os acessórios de montagem devem ser sempre apertados corretamente e os encaixes devem ser verificados de forma adequada e reapertados conforme necessário.
- ! Verifique regularmente se o produto tiver peças de metal danificados, conexões soltas, peças faltando ou bordas afiadas.
- ! Não remova o berço de viagem enquanto a criança estiver dentro.
- ! Assegure-se que a cadeira está completamente dobrado ou desdobrado antes de deixar sua criança aproximar-se.
- ! Deve supervisionar a criança enquanto estiver no cesto. Não coloque o cesto em lugares perigosos.
- ! Não substituir o colchão Joie com outros colchões ou almofadas.
- ! Não use o berço de viagem se o lado acolchoado é descolado ou quebrado e o forro é exposto.
- ! O berço está pronto para uso somente quando os mecanismos de bloqueio estão engatados e para verificar com cuidado que eles estão totalmente encaixados antes de usar o berço dobrável.
- ! Não deixe os acessórios para crianças. Remova os acessórios quando o bebê pode levantar-se sozinho no berço.
- ! NÃO use o cesto como lugar de dormir antes de montar o colchão.
- ! NÃO armazenar o cesto no berço de viagem se não seja usado.
- ! Deve respeitar as instruções deste manual ao usar o berço de viagem e o cesto.
- ! Para evitar sufocamento, remova o saco de plástico e a embalagem antes de usar este produto. O saco de plástico e as embalagens devem ser mantidos longe de bebês e crianças.
- ! Use apenas o colchão vendido com este berço, não adicione um segundo colchão sobre este, riscos de asfixia.
- ! Para evitar ferimentos provocados por quedas, interrompa a utilização do berço assim que a criança conseguir trepar e sair.

**IMPORTANTE!**  
**GUARDE PARA REFERÊNCIA FUTURA.**

## Conjunto de Berço de Viagem

ver imagens 1 - 6

Travar as grades

1. Puxe as grades curtas até que ambas fiquem rígidas. Se não rígidas, puxe para cima novamente até que fiquem rígidas. 2
2. Trave as grades longas. 3
3. Empurre o centro do piso para baixo. 4  
! Se certifique que as grades travaram antes de baixar o centro.
4. Instale o colchão. 5  
! Instale o colchão com a parte macia acima.
5. veja imagens 6

## Dobrar o Berço de Viagem

ver imagens 7 - 13

- ! Não destrave as grades ainda. O centro do piso deve estar pela metade antes das grades destravarem.
- ! Não force para dobrar.
- ! Ambos os tubos devem ser liberados para a grade para dobrar, se não dobrar na grade totalmente, por favor, tire o centro do piso superior e, em seguida, tente novamente a partir da etapa 3.
- ! Se a unidade não dobrar, procure uma grade parcialmente travada. Torça o botão de trava para liberar a grade.

## Acessórios (podem não estar incluídos)

### Conjunto Moises

ver imagens 14 - 17

## Cuidado e Manutenção

1. O material de cobertura é removível.
2. Seu berço de viagem pode ser limpo com uma esponja e água com sabão.
3. Não use detergente neutro não diluído, gasolina ou outro solvente orgânico para lavar o berço de viagem. Pode danificar o berço de viagem.
4. Para lavar a bolsa de viagem, lava à máquina em água morna e seque em varal. Não use alvejante.
5. Na praia ou no jardim, limpe a areia e asseie seu berço de viagem. Areia nas travas da grade longa pode causar dano.
6. De tempos em tempos, verifique seu berço de viagem para peças gastas, material ou costura rasgados. Substitua ou repare as peças como necessário.
7. Se o berço de viagem não estiver em uso por um período longo de tempo, coloque-o na sombra onde sua criança não possa acessá-lo.

## NL Welkom bij Joie™

Gefeliciteerd dat u nu lid bent van de Joie-familie! Het doet ons veel genoegen om deel uit te kunnen maken van uw leven met uw kleintje. Tijdens het gebruik van de Joie commuter™ geniet uw baby van het gebruik van een volledig gecertificeerde kwaliteitswieg, goedgekeurd volgens de Europese veiligheidsnorm EN 716-1:2017+AC:2019. Dit product is geschikt voor gebruik met kinderen die minder dan 15 (ongeveer 0 tot 4 jaar oud). Lees deze handleiding zorgvuldig en volg elke stap om voor een comfortabel slaapje en de beste bescherming van uw kind te zorgen.

Bewaar deze handleiding voor later gebruik.

Bezoek ons op [joiebaby.com](http://joiebaby.com) om handleidingen te downloaden en voor nog meer interessante producten van Joie.

# BELANGRIJK BEWAREN VOOR TOEKOMSTIG GEBRUIK: ZORGVULDIG LEZEN

## Noodsituatie

In noodsituaties of bij ongelukken direct medische hulp voor uw kind zoeken.

## Productinformatie

Lees alle aanwijzingen in deze handleiding voordat u het product gebruikt. Als u vragen hebt, kunt u contact opnemen met de verkoper. Sommige functies kunnen verschillen, afhankelijk van het model.

Product	Reiswieg voor woon-werkverkeer
Geschikt voor	Gebruik de reiswieg niet langer als het kind 15 kg weegt (ongeveer 0 tot 48 maanden) of als het er uit kan klimmen
Materialen	Kunststoffen, metaal, geweven stoffen
Patent nr	Patenten aangevraagd
Gemaakt in	China
Merknaam	Joie
Website	<a href="http://www.joiebaby.com">www.joiebaby.com</a>
Producent	Allison GmbH

## Onderdelenlijst

Zorg dat alle onderdelen voor het opslaan droog zijn. Als er items ontbreken of beschadigd zijn, kunt u contact opnemen met uw leverancier. Voor de montage is geen gereedschap nodig.

- |              |                     |              |
|--------------|---------------------|--------------|
| 1 reiswieg   | 5 hoekstuk          | 9 korte rail |
| 2 matras     | 6 Voet              | 10 wielen    |
| 3 draagtas   | 7 Opvouwbare gordel | 11 Buis      |
| 4 lange rail | 8 Vergrendelknop    |              |

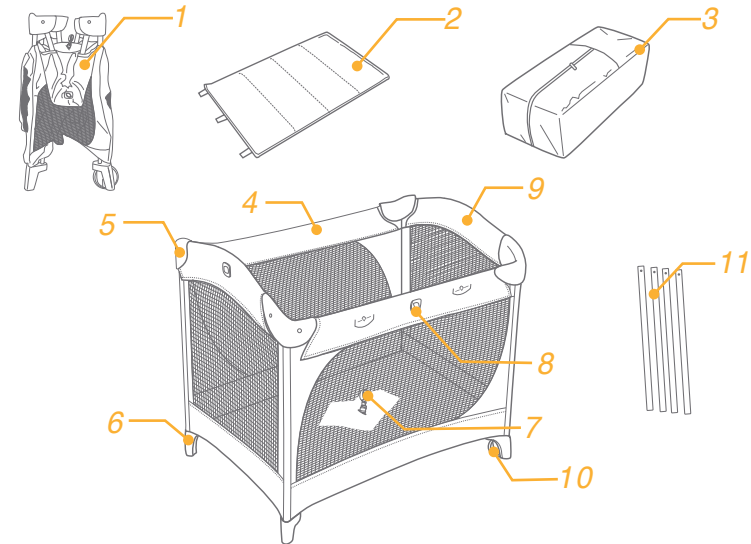

## Toebehoren (zijn mogelijk niet meegeleverd)

Zorg dat alle onderdelen voor het opslaan droog zijn. Als er items ontbreken of beschadigd zijn, kunt u contact opnemen met uw leverancier. Voor de montage is geen gereedschap nodig.

- 1 Wieg

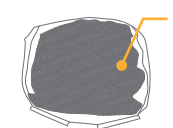

Accessoires kunnen al dan niet apart leverbaar zijn, afhankelijk van de regio.

## WAARSCHUWING

- ! Het is noodzakelijk dat eenvolwassene de montageverwezenlijkt..
- ! Bewaarhandleidingvoortekomstiggebruik.
- ! Leesalleinstructies in dezehandleidingvoordat u dit product gebruik.
- ! Stop methetgebruikvan kinderbedjealshetkindeeftbereikt 15 kg (ongeveer 86 cm hoog) of in staatis om eruit te klimmen.
- ! Stop methetgebruik van uwwiegalshetkindkanzitten, knielen of trekzelf op.
- ! Laagste positie van de matras is de veiligste en de basis wordt gebruikt telkens in deze positie zodra het kind oud genoeg is te staan.
- ! Nietopvolgen van dezewaarschuwingen en instructieskanleiden totgevaar.
- ! WAARSCHUWING: gebruik de wieg niet als onderdelen ontbreken, gebroken of gescheurd zijn en gebruik alleen vervangende onderdelen die zijn goedgekeurd door de fabrikant.
- ! Gebruik NIET de kinderbedjealseronderdelengebroken, gescheurd of ontbrekenis.
- ! Laatuwkindnootzondertoezicht. Houduwkind in beeld.
- ! Gebruik de kinderbedjemetslechtseenkindtegelijk.
- ! bruiknietmeer dan eenmatras in de kinderbedje.
- ! Zodra de wiegisgeïnstalleerd, plaatsuwkind NIET onderde wieg.
- ! Laatniets in de kinderbedje of plaatstde kinderbedjenietdichtbijeinander product, dat eenvoetaan de grondzoukunnenbieden of eengevaarvoorverstikking of wurging te presenteren, bijv. snaren, blindgordijnkordenetc.
- ! GebruikaltijdKinderbedje op eenvlakkevloer.
- ! Weesbewust van de risico's van open vuur en anderesterkewarmtebronnenzoalselektrischekachels, gashaarden, etc in de buurt van de kinderbedje.
- ! Om verstikking te voorkomen, geenobjecten te plaatsenmeteentouwte om de nek van uwkind, op te schortensnaren van dit product, of bevestigstrings tot speelgoed.
- ! Alle vergrendelingen moeten correct bevestigd zijn, regelmatig gecontroleerd worden en zo nodig opnieuw vastgezet worden.
- ! Controleerregelmatighet product voorschadeaan hardware, losseverbindingen, ontbrekendedelen of scheperanden.
- ! Verplaas NIET de kinderbedjemetuwkinderin.
- ! Zorgervoor dat het product isgevouwen of volledigontvouwdevoorlaten van uwkindbenadering van de kinderbedje.
- ! U moetwonen om jekind, terwijlhet in de wiegis. Gebruik de wiegniet in eengevaarlijkeplaats.
- ! NietvervangenJoiematrasmetanderematras of eenzachtepad..
- ! Gebruik de kinderbedje NIET inden de gewatteerderandgespletenoggebeten en daardoor de opvullingblootgelegen.
- ! Het bed is klaar voor gebruik als de vergrendelingen correct vastzitten. Controleert u dat svp goed voor gebruik.
- ! Houdaccessoiresbuitenheterbereik van hetkind. Verwijder de accessoiresbijhetkind dat in staatischzelfin de kinderbedjeomhoog te trekken.
- ! Gebruikt de wieg NIET alsleepervoor de montage van de matras.
- ! Bewaar NIET de wieg in de kinderbetje, terwijldezewordtnietgebruikt.
- ! U moet de aanwijzingen in dezehandleidingbijhetgebruik van hetreisbedje en de wievolgen.
- ! Om verstikking te voorkomen, verwijdert u plastic zak en verpakkingsmateriaalvoorhetgebruik van dit product. De plastic zak en verpakkingsmaterialenmoet dan uit de buurt van baby's en kinderen.
- ! Gebruik alleen de meegeleverde matras in dit reisbed. Gebruik geen extra matres bovenop deze wegens verstikkingsgevaar.
- ! Voor het voorkomen van letsel door vallen, mag de wieg niet meer worden gebruikt voor een kind dat uit de wieg kan klimmen.

## BELANGRIJK! BEWAREN VOOR LATER GEBRUIK.

### Montage reiswieg

zie afbeeldingen 1 - 6

Vergrendel de rails

1. Trek de korte rails omhoog tot ze beide vast staan. Als ze niet vast staan, trekt u ze verder omhoog tot ze vast staan. 2
2. Vergrendel de lange rails. 3
3. Druk het midden van de bodem omlaag. 4  
! Controleer of alle rails vast zitten voordat u het midden omlaag brengt.
4. Installeerde matras. 5  
! Installeer dematras, met dezachtekantnaarboven.
5. zie afbeeldingen 6

### Reiswieg opvouwen

zie afbeeldingen 7 - 13

- ! Maak de rails nog niet los. Het midden van de bodem moet halverwege omhoog zijn voordat de rails ontgrendelen.
- ! Opvouwen niet forceren.
- ! Beide buizen moeten ontgrendeld zijn opdat de rails kunnen opvouwen, als de rails niet volledig opvouwen moet u het midden van de bodem hoger optrekken en het opnieuw proberen vanaf stap 3.
- ! Als de eenheid niet opvouwt, moet u kijken of een rail nog gedeeltelijk vergrendeld is. Druk op de ontgrendelknop om de rail vrij te geven.

### Toebehoren (zijn mogelijk niet meegeleverd)

#### Montage wieg

zie afbeeldingen 14 - 17

### Verzorging en onderhoud

1. Het afdek materiaal kan niet worden verwijderd.
2. U kunt vlekken van de reiswieg verwijderen met een spons en zeepwater.
3. Gebruik geen onverdund neutraal schoonmaakmiddel, benzine of andere organische materialen om de reiswieg te wassen. Dat kan de reiswieg beschadigen.
4. Was de draagzak in een machine in lauwwarm water en druppeldroog. Niet bleken.
5. Veeg op het strand of in de tuin zand en grind van de reiswieg. Zand in de sloten van de bovenste rails kan schade veroorzaken.
6. Controleer de reiswieg van tijd tot tijd op slijtage, scheuren en beschadigde naden. Vervang of herstel de onderdelen als dat nodig is.
7. Als de reiswieg gedurende langere tijd niet gebruikt wordt, plaats hem dan in de schaduw waar uw kind er niet bij kan.

## FR Joie™ vous souhaite la bienvenue

Félicitations d'avoir rejoint la famille Joie™. Nous sommes ravis de faire partie de votre vie aux côtés de votre petit ange. Lorsque vous utilisez le Joie commuter™, vous utilisez un lit de voyage de haute qualité, pleinement certifié et approuvé selon les normes de sécurité européennes EN 716-1:2017+AC:2019. Ce produit est approprié à une utilisation avec des enfants de moins de 15 kg (entre 0 et 4 ans). Veuillez lire ce manuel attentivement et suivre chaque étape pour assurer un trajet confortable et la meilleure protection possible à votre enfant.

Gardez ce manuel d'instruction dans un endroit pratique d'accès dans le cas où vous souhaitez vous y référer ultérieurement.

Visitez notre site [Joiebaby.com](http://Joiebaby.com) pour télécharger les manuels et découvrir bien d'autres produits Joie passionnants.

# ! IMPORTANT A CONSERVER POUR RÉFÉRENCE ULTERIEURE: LIRE ATTENTIVEMENT

## Urgence

En cas d'urgence ou d'accident, faites immédiatement consulter un médecin à votre enfant.

## Informations sur le produit

Veuillez lire toutes les instructions de ce manuel avant d'utiliser ce produit. Pour toute question supplémentaire, veuillez consulter le revendeur. Certaines caractéristiques peuvent dépendre du modèle.

Produit	Lit de voyage
Approprié pour	Arrêtez d'utiliser le lit de voyage lorsque l'enfant dépasse 15 kg (entre environ 0 et 48 mois) ou est capable de l'escalader
Matériaux	Plastique, métal, tissu
No. brevet	Brevets en attente
Fabriqué en	China
Nom de marque	Joie
Site Web	<a href="http://www.joiebaby.com">www.joiebaby.com</a>
Fabricant	Allison GmbH

## Liste des pièces

Assurez-vous que toutes les pièces sont disponibles avant l'assemblage. Si une pièce est manquante, veuillez contacter votre revendeur local. Le montage ne nécessite aucun outil.

- |                    |                          |              |
|--------------------|--------------------------|--------------|
| 1 Lit de voyage    | 5 Coin                   | 9 Rail court |
| 2 Matelas          | 6 Pied                   | 10 Roues     |
| 3 Sac de transport | 7 Filet pliable          | 11 Tube      |
| 4 Rail long        | 8 Bouton de verrouillage |              |

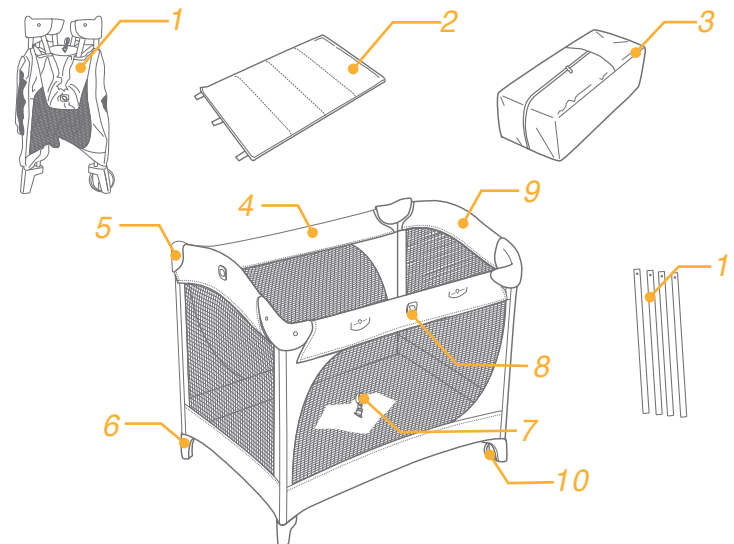

## Accessoires (peuvent ne pas être inclus)

Assurez-vous que toutes les pièces sont disponibles avant l'assemblage. Si une pièce est manquante, veuillez contacter votre revendeur local. Le montage ne nécessite aucun outil.

- 1 Bassinet

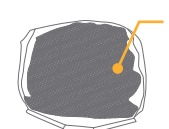

Les accessoires peuvent être vendus séparément ou ne pas être disponibles selon la région.



## MISES EN GARDE

- ! L'assemblage doit être réalisé par un adulte.
- ! Veuillez garder le mode d'emploi pour consultation dans l'avenir.
- ! Lisez tous les instructions du manuel avant d'utiliser ce produit.
- ! N'utilisez plus le lit pour voyage lorsque l'enfant pèse 15 kg (environ 86 cm de hauteur) ou lorsqu'il peut descendre lui-même.
- ! N'utilisez plus le berceau tresse lorsque l'enfant peut se tenir droit, agenouiller ou se tirer en haut sans aide.
- ! La position la plus basse du matelas est la plus sûre et la base sera utilisée à chaque fois dans cette position immédiatement que l'enfant est assez grand pour s'élever.
- ! Manquer de suivre ces mises en garde et ces instructions peut résulter en danger.
- ! Ne modifiez pas ce lit pour le voyage et ne l'utilisez pas avec des composants d'autres fabricants.
- ! **AVERTISSEMENT:** n'utilisez pas le lit d'enfants dont une pièce est cassée, déchirée ou manquante ; utilisez uniquement des pièces détachées agréées par le fabricant.
- ! Ne laissez pas l'enfant sans surveillance. Surveillez toujours l'enfant
- ! Utilisez le lit avec un seul enfant à la fois.
- ! N'utilisez pas plus d'un matelas dans le lit.
- ! Après avoir installé le berceau tressé, NE placez pas l'enfant sous le berceau tressé.
- ! NE laissez rien dans le lit et ne rangez le lit dans la proximité d'un autre produit qui pourrait constituer une prise de pied ou être un danger d'étouffement ou d'étranglement, par exemple des ficelles, des cordes des stores etc.
- ! Utilisez toujours le lit sur une surface plate et plane.
- ! Soyez conscients du risque de flamme ouverte et d'autres sources de chaleur excessive telles que des feux provoqués par les barres électriques, les feux déclenchés par les gaz etc. dans la proximité du lit pour le bébé.
- ! Pour éviter l'étranglement, NE placez pas des éléments avec des ficelles autour du cou de l'enfant, suspendez les cordes de ce produit, ou attachez les ficelles aux jouets.
- ! Tous les éléments d'assemblage doivent toujours être serrés correctement et ces éléments doivent être vérifiés régulièrement et resserrés si nécessaire.
- ! Vérifiez régulièrement le produit pour des matériels endommagés, des jointures mal fixées ou des bords tranchants.
- ! NE déplacez pas le lit avec l'enfant à l'intérieur.
- ! Assurez-vous que le produit a été plié ou déplié complètement avant de laisser l'enfant dans la proximité du lit.
- ! Il faut surveiller l'enfant lorsqu'il se trouve dans le berceau tressé. Ne rangez pas le berceau tressé dans un endroit dangereux.
- ! Ne remplacez pas le matelas Joie avec un autre matelas ou avec un coussin tendre.
- ! Au cas où le bord matelassé est déchiré ou piqué pour exposer le remplissage, n'utilisez pas le lit.
- ! Le lit est prêt à être utilisé uniquement lorsque les mécanismes de verrouillage sont engagés et vous devez vérifier soigneusement qu'ils sont complètement engagés avant d'utiliser le lit pliant.
- ! Gardez toujours les accessoires hors de la portée des enfants. Enlevez les accessoires lorsque l'enfant peut se lever lui-même dans le lit.
- ! N'utilisez pas le berceau tressé comme lit à dormir avant de l'assembler avec le matelas.
- ! NE PAS ranger le berceau tressé dans le lit s'il n'est pas utilisé.
- ! Il faut respecter les instructions de ce mode d'emploi lorsque vous utilisez le lit et le berceau tressé.
- ! Pour éviter l'étouffement, enlevez la bourse en plastique et les matériaux pour l'emballage avant d'utiliser le produit. La bourse en plastique et les matériaux pour l'emballage doivent puis être tenus hors de la portée des bébés et des enfants.
- ! Utilisez uniquement le matelas vendu avec ce lit, n'ajoutez pas un deuxième matelas dessus, risques d'étouffement.
- ! Afin d'éviter les chutes et les blessures lorsque l'enfant est capable de sortir par lui-même, le lit bébé ne doit plus être utilisé avec cet enfant.

**IMPORTANT !  
À CONSERVER POUR RÉFÉRENCE FUTURE.**

## Montage du Lit de voyage

voir les images 1 - 6

Verrouiller les rails

1. Tirez sur les rails courts jusqu'à ce qu'ils deviennent rigides. S'ils ne sont pas rigides, tirez encore jusqu'à ce qu'ils le soient. 2
2. Verrouillez les rails longs. 3
3. Poussez le centre du fond vers le bas. 4  
! Vérifiez que les rails soient bien verrouillés avant d'abaisser le centre.
4. Installez le matelas. 5  
! Installez le matelas, le dos doux en haut.
5. voir les images 6

## Plier le Lit de voyage

voir les images 7 - 13

- ! Ne déverrouillez pas encore les rails. Le centre du plancher doit être à mi-hauteur avant de déverrouiller les rails.
- ! Ne forcez pas pour plier.
- ! Les deux tubes doivent être libérés pour pouvoir plier le rail, si le rail ne se plie pas complètement, veuillez lever plus haut la partie centrale du plancher, puis essayez à nouveau l'étape 3.
- ! Si l'unité ne se plie pas, cherchez un rail partiellement verrouillé. Appuyez sur le bouton de verrouillage pour relâcher le rail.

## Accessoires (peuvent ne pas être inclus)

### Assemblage du Bassinet

voir les images 14 - 17

## Entretien et maintenance

1. Le revêtement n'est pas amovible.
2. Le lit de voyage peut être lavé avec une éponge et de l'eau savonneuse.
3. N'utilisez pas de détergents neutres non dilués, de l'essence ou d'autres solvants organiques pour laver le lit de voyage. Vous pourriez endommager le lit.
4. Pour laver le sac de transport, lavez en machine à l'eau tiède et laissez sécher. N'utilisez pas d'eau de Javel.
5. Sur la plage et au jardin, retirez le sable et frottez le lit. Le sable présent dans les verrous des rails peut causer des dégâts.
6. Vérifiez régulièrement la présence de parties usées, de matériaux déchirés ou décousus sur le lit. Remplacez ou réparez les parties endommagées si besoin.
7. Si vous ne prévoyez pas d'utiliser le lit de voyage pendant une longue période, conservez-le à l'ombre, hors de portée des enfants.

## DE Willkommen bei Joie™

Glückwunsch, dass Sie ein Mitglied der Joie-Familie werden! Wir freuen uns sehr, Teil Ihres Lebens mit Ihrem Kleinkind zu sein. Mit der Verwendung des Joie commuter™ kommt Ihr Baby in den Genuß eines erstklassigen, voll zertifizierten Reisebetts, das gemäß den europäischen Sicherheitsstandards EN 716-1:2017+AC:2019 abgenommen wurde. Dieses Produkt eignet sich für Kinder mit einem Gewicht unter 15 kg (ca. 0-4 Jahre alt). Bitte lesen Sie diese Anleitung aufmerksam durch und beachten die einzelnen Schritte zur Gewährleistung eines komfortablen Schlafs und einer optimalen Sicherheit für Ihr Kind.

Bewahren Sie die Anleitung für eine spätere Bezugnahme bitte griffbereit auf.

Besuchen Sie uns unter [joiebaby.com](http://joiebaby.com), um Anleitungen herunterzuladen und um sich weitere aufregende Joie-Produkte anzuschauen.

# ! WICHTIG FÜR KÜNFTIGE BEZUGNAHME AUFBEWAHREN: SORGFÄLTIG LESEN

## Notfall

Suchen Sie bei einem Notfall oder Unfall umgehend einen Arzt für Ihr Kind auf.

## Produktinformationen

Lesen Sie alle Hinweise in dieser Anleitung, bevor Sie dieses Produkt verwenden. Bei weiteren Fragen wenden Sie sich bitte an Ihren Händler. Einige Merkmale können je nach Modell variieren.

Produkt	Commuter-Reisebett
Geeignet für	Verwenden Sie das Reisebett nicht mehr, wenn Ihr Kind das Gewicht von 15 kg erreicht hat (ca. 0 - 48 Monate) oder in der Lage ist, herauszuklettern.
Materialien	Kunststoff, Metall, Stoffe
Patent-Nr.	Patente angemeldet
Hergestellt in	China
Markenname	Joie
Website	<a href="http://www.joiebaby.com">www.joiebaby.com</a>
Hersteller	Allison GmbH

## Teileliste

Stellen Sie vor der Montage sicher, dass alle Teile vorhanden sind. Falls etwas fehlen sollte, wenden Sie sich bitte an Ihren Händler vor Ort. Für die Montage werden keine Werkzeuge benötigt.

- |                 |                |                 |
|-----------------|----------------|-----------------|
| 1 Reisebett     | 5 Eckstück     | 9 Kurze Schiene |
| 2 Matratze      | 6 Fuß          | 10 Räder        |
| 3 Tragetasche   | 7 Falzgurt     | 11 Rohr         |
| 4 Lange Schiene | 8 Einrasttaste |                 |

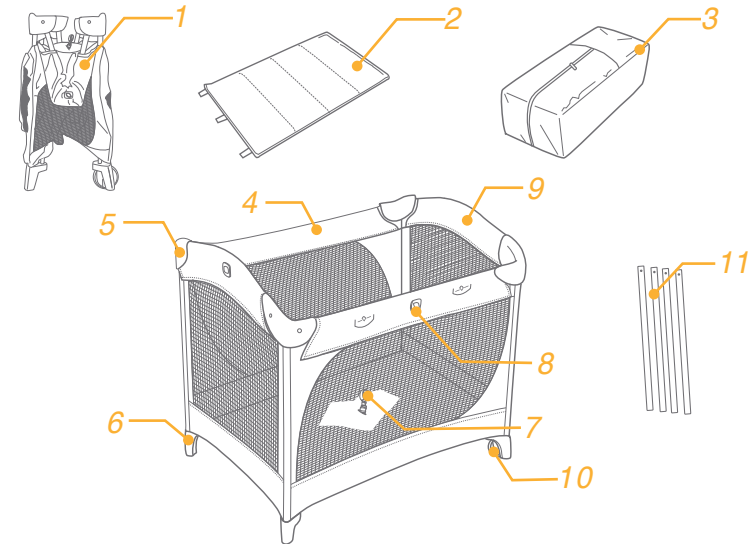

## Zubehör (im Kauf eventuell nicht enthalten)

Stellen Sie vor der Montage sicher, dass alle Teile vorhanden sind. Falls etwas fehlen sollte, wenden Sie sich bitte an Ihren Händler vor Ort. Für die Montage werden keine Werkzeuge benötigt.

- 1 Korbwiege

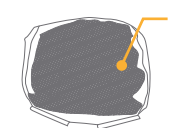

Zubehör wird möglicherweise separat verkauft oder ist je nach Region nicht verfügbar.

## ACHTUNG

- ! Es muss von einem Erwachsenen zusammengebaut werden.
- ! Bewahren Sie diese Anleitungen, um sie auch in der Zukunft durchzulesen.
- ! Lesen Sie alle Anweisungen in diesem Handbuch vor Gebrauch des Produkts.
- ! Verwenden Sie das Kinderbett nicht mehr, wenn das Kind 15 kg erreicht (etwa 86 cm Größe) oder er klettern kann.
- ! Verwenden Sie den Korb nicht, wenn das Kind sitzen kann oder sich aufstehen kann.
- ! Die geringste Matrazeposition ist die sicherste und die Basis jedem Mal in dieser Position benutzt wird, sofort als das Kind gross genug ist zu winden.
- ! Die Nichteinhaltung dieser Warnungen oder Anleitungen kann zu Gefahren führen.
- ! Ändern Sie das Kinderbett NICHT und verwenden Sie es mit anderen Bauteilen von anderen Herstellern nicht.
- ! WARNUNG: Verwenden Sie das Kinderbett nicht, falls es beschädigt, verschlissen oder unvollständig ist; nutzen Sie nur vom Hersteller zugelassene Ersatzteile.
- ! Lassen Sie das Kind unbeaufsichtigt nicht. Überwachen Sie das Kind ständig.
- ! Verwenden Sie das Bett für ein einziges Kind.
- ! Verwenden Sie nicht mehr als eine Matratze in dem Reisebett.
- ! Wenn der Korb aufgestellt ist, stellen Sie das Kind unter dem Korb nicht.
- ! Lassen Sie keine Dinge in dem Reisebett und legen Sie das Bett in der Nähe anderer Produkte, die die Befestigung der Füße verursachen können oder Ersticken oder Strangulierungsgefahr verursachen können, wie z.B Gurten, Jalousiekabeln usw.
- ! Verwenden Sie das Kinderbett auf einem geraden, planen Boden.
- ! Stellen Sie sich sicher, dass es kein offenes Feuer oder sonstige starke Wärmequellen wie Feuer wegen elektrischer Kabeln, Gasflamme usw in der Nähe des Reisebettes gibt.
- ! Vermeiden Sie Strangulierung, stellen Sie keine Gegenstände mit Gürtel rund um den Hals des Kindes nicht, hängen Sie Gurten bei diesem Produkt oder den Spielzeuge nicht auf.
- ! Stellen Sie sicher, dass alle Montageteile vollständig festgezogen sind. Bitte überprüfen Sie diese regelmäßig und ziehen Sie sie bei Bedarf nach.
- ! Prüfen Sie regelmäßig, ob das Produkt metallische beschädigte Teile, lose Verbindungen, fehlerhafte Teile oder scharfe Kanten hat.
- ! Bewegen Sie das Bett mit dem Kind hinein NICHT.
- ! Stellen Sie sich sicher, dass das Bett vollständig gefaltet oder entfaltet wurde, vor dem Kind in der Nähe des Bettes zu lassen.
- ! Überwachen Sie das Kind, wenn er in dem Bett steht. Stellen Sie das Bett in gefährlichen Plätzen nicht.
- ! Ersetzen Sie die Joie Matratze mit anderen Matratzen oder Kissen nicht.
- ! Verwenden Sie das Reisekinderbett nicht, wenn die bekleidete Seite los oder gebrochen ist und die Bekleidung gesehen kann werden.

- ! Bitte prüfen Sie vor der Benutzung sorgfältig den Verriegelungsmechanismus. Das Reisebett darf nur verwendet werden, wenn alle Verriegelungen vollständig eingerastet sind.
- ! Bewahren Sie die Zubehöre von den Kindern. Nehmen Sie die Zubehörde ab, wenn das Kind allein in dem Bett aufstehen kann.
- ! Verwenden Sie den Korb als Schlafenplatz vor Zusammenbau der Matratze nicht.
- ! Lagern Sie den Korb in dem Reisebett nicht, wenn es nicht verwendet wird.
- ! Sie müssen die Hinweise in dieser Anleitung bei Verwendung des Reisekinderbettes und des Korbes beachten.
- ! Um das Ersticken zu vermeiden, spülen Sie die Kunststofftasche und die Verpackung vor der Verwendung des Produkts auf. Die Kunststofftüte und das Verpackungsmaterial müssen weit von den Babys und Kinder bewahrt werden.
- ! Verwenden Sie nur die mit der Babywanne gelieferte Matratze; fügen Sie keine weitere Matratze hinzu.
- ! Damit das Kind nicht stürzt und sich verletzt, wenn es versucht, aus dem Bett zu klettern, darf das Bett für ein solches Kind nicht länger genutzt werden.

## WICHTIG! FÜR KÜNFTIGE BEZUGNAHME AUFBEWAHREN.

### Montage des Reisebetts

siehe Abbildungen 1 - 6

Rasten Sie die Schienen ein.

1. Ziehen Sie die kurzen Schienen hoch, bis sie einrasten. Andernfalls ziehen Sie sie nochmals hoch, bis sie einrasten. 2
2. Rasten Sie die langen Schienen ein. 3
3. Drücken Sie die Bodenmitte nach unten. 4
  - ! Vergewissern Sie sich, dass alle Schienen eingerastet sind, bevor Sie die Mitte absenken.
4. Stellen Sie die Matratze auf. 5
  - ! Stellen Sie die Matratze mit der weichen Seite nach oben auf.
5. Siehe Abbildungen 6

### Reisebett zusammenklappen

siehe Abbildungen 7 - 13

- ! Rasten Sie die Schienen noch nicht aus. Die Bodenmitte muss bis zur Hälfte angehoben sein, bevor sich die Schienen ausklinken.
- ! Nicht mit Gewalt zusammenklappen.
- ! Beide Rohre müssen ausgeklinkt sein, damit die Schiene einklappt; und wenn die Schiene nicht vollständig einklappt, heben Sie die Bodenmitte bitte etwas höher und versuchen Sie es erneut ab Schritt 3.
- ! Lässt sich das Bett nicht zusammenklappen, suchen Sie nach einer halb eingerasteten Schiene. Drücken Sie die Einrasttaste zusammen, um die Schiene auszuklinken.

### Zubehör (im Kauf eventuell nicht enthalten)

### Montage der Korbwiege

siehe Abbildungen 14 - 17

### Pflege und Wartung

1. Das Abdeckmaterial kann nicht abgenommen werden.
2. Reinigen Sie Ihr Reisebett mit einem Schwamm und Seifenlauge.
3. Reinigen Sie das Reisebett nicht mit unverdünntem, neutralen Reinigungsmittel, Benzin oder einem anderen organischen Lösungsmittel. Das Reisebett kann dadurch beschädigt werden.
4. Waschen Sie die Tragetasche in der Waschmaschine mit lauwarmem Wasser und hängen Sie sie nass zum Trocknen auf. Kein Bleichmittel verwenden.
5. Stand Ihr Reisebett am Strand oder im Garten, entfernen Sie den Sand und Kies vom Reisebett. Sand in den oberen Schienenverriegelungen kann diese beschädigen.
6. Untersuchen Sie Ihr Reisebett gelegentlich auf abgenutzte Teile, abgenutzte Materialien oder aufgerissene Nähte. Ersetzen oder reparieren Sie die Teile, falls erforderlich.
7. Wird das Reisebett längere Zeit nicht verwendet, stellen Sie es bitte in einen Unterstand, wo Ihr Kind es nicht erreichen kann.

# IT Benvenuto a Joie™

Congratulazioni per essere entrato a far parte della famiglia Joie! Siamo lieti di potervi accompagnare nella vostra vita insieme al vostro bambino. Grazie a Joie commuter, il vostro bambino può godersi un lettino da viaggio di alta qualità e completamente certificato secondo gli standard europei EN 716-1:2017+AC:2019. Questo prodotto è adatto per bambini di peso inferiore ai 15 kg (circa 0-4 anni). Leggere attentamente questo manuale e attenersi a ogni procedura per garantire un sonno confortevole e la migliore protezione per il bambino.

Tenere questo manuale di istruzioni a portata di mano per future consultazioni.

Visitate il nostro sito [joiebaby.com](http://joiebaby.com) per scaricare i manuali e conoscere altri eccezionali prodotti Joie!

## ! IMPORTANTE CONSERVARE PER RIFERIMENTI FUTURI: LEGGERE CON ATTENZIONE

### Emergenza

In caso di emergenza o di infortunio, rivolgersi immediatamente al medico per il vostro bambino.

### Informazioni sul prodotto

Leggere tutte le istruzioni del presente manuale prima di usare il prodotto. In caso di ulteriori domande, rivolgersi al rivenditore. Alcune funzioni potrebbero variare in base al modello.

Prodotto	Letto da viaggio Commuter
Adatto per	Interrompere l'utilizzo lettino da viaggio quando il bambino raggiunge i 15 kg (circa 0-48 mesi) o è in grado di arrampicarsi e uscire.
Materiale	Plastica, metallo, tessuto
N. brevetto	Brevetti in corso di concessione
Prodotto in	China
Marca	Joie
Sito web	<a href="http://www.joiebaby.com">www.joiebaby.com</a>
Produttore	Allison GmbH

### Elenco componenti

Assicurarsi che tutti i pezzi siano disponibili prima dell'assemblaggio. Se manca qualche pezzo, contattare il rivenditore locale. Per l'assemblaggio non è necessario nessun attrezzo.

- |                      |                      |               |
|----------------------|----------------------|---------------|
| 1 Lettino da viaggio | 5 Angolo             | 9 Guida corta |
| 2 Materassino        | 6 Piedini            | 10 Ruote      |
| 3 Borsone            | 7 Cinghia pieghevole | 11 Tubo       |
| 4 Guide lunghe       | 8 Pulsante di blocco |               |

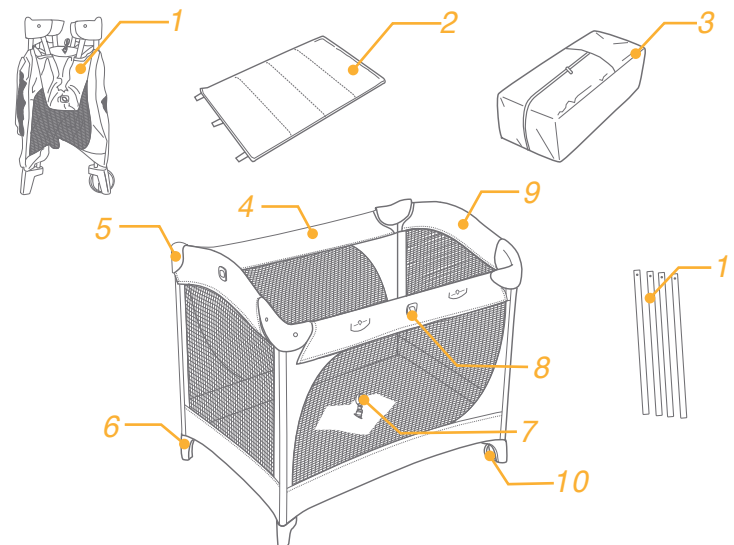

### Accessori (potrebbero non essere inclusi)

Assicurarsi che tutti i pezzi siano disponibili prima dell'assemblaggio. Se manca qualche pezzo, contattare il rivenditore locale. Per l'assemblaggio non è necessario nessun attrezzo.

- 1 Culla

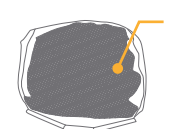

Gli accessori potrebbero essere venduti separatamente o non essere disponibili a seconda della regione.

## AVVERTENZE

- ! Il montaggio è richiesto da un adulto.
- ! Mantenete il manuale di istruzioni per un riferimento futuro.
- ! Leggete tutte le istruzioni di questo manuale prima di utilizzare il prodotto.
- ! Non usate il lettino da viaggio quando il bambino raggiunge i 15 kg (circa 86 cm di altezza) o se può salire.
- ! Non utilizzate più il carrello quando il vostro bambino può sedersi, inginocchiarsi o può sorgere.
- ! La posizione più bassa del materasso è la più sicura e la base sarà utilizzata ogni volta in questa posizione non appena che il bambino è abbastanza grande per stare in piedi.
- ! La mancata osservanza di queste avvertenze e istruzioni può causare pericoli.
- ! NON modificate il lettino da viaggio o utilizzare parti di altri produttori.
- ! **ATTENZIONE:** Non utilizzare la culla se alcune parti sono rotte, piegate o mancanti e utilizzare solo parti diricambio approvate dal produttore.
- ! NON lasciate il bambino incustodito. Sorvegliate il bambino in ogni momento.
- ! Usate il lettino da viaggio per un solo bambino.
- ! Non utilizzate più di un materasso nel lettino da viaggio.
- ! Se il cesto è montato, non posizionate il bambino sotto il cesto.
- ! Non lasciate cose nel lettino da viaggio e non posizionate il lettino in prossimità di un altro prodotto che può causare il serraggio della gamba o potrebbe causare un pericolo di soffocamento o di strangolamento, per esempio corde, cavi dalle persiane ecc.
- ! Utilizzate il lettino da viaggio su un piano rettilineo, a livello.
- ! Assicuratevi che non è alcun rischio di fiamme libere o altre fonti di calore forte come il calore prodotto dai cavi elettrici, fiamma del gas ecc. vicino al lettino da viaggio.
- ! Per evitare lo strangolamento, NON collocate oggetti con corde intorno al collo del bambino, non sospese corde di prodotti e non attaccati cavi ai giocattoli.
- ! Tutti i raccordi di montaggio devono essere sempre serrati correttamente e devono essere controllati periodicamente e serrati, se necessario.
- ! Controllare regolarmente se il prodotto ha parti metalliche danneggiati, connessioni allentate, parti mancanti o bordi taglienti.
- ! NON spostate il lettino da viaggio mentre il bambino si trova all'interno.
- ! Assicuratevi che il lettino da viaggio è stato ripiegato o aperto completamente prima di consentire al bambino di avvicinarsi.
- ! Dovete guardare il bambino mentre si trova nel cesto. Non posizionate il cesto in luoghi pericolosi.
- ! Non sostituite il materasso Joie con altri materassi o cuscini.
- ! Non usate il lettino da viaggio se il bordo rivestito è difetto o strappato e il rivestimento è esposto.
- ! La culla è pronta per l'uso solo quando i meccanismi di bloccaggio sono inseriti e controllare attentamente che siano completamente inseriti prima di utilizzare la culla pieghevole.

- ! Tenete gli accessori fuori dalla portata dei bambini. Rimuovete gli accessori quando il bambino si può sollevare solo in lettino.
- ! NON usate il cestino come posto per dormire prima di assemblare il materasso.
- ! NON immagazzinare il cesto nel lettino da viaggio se non viene utilizzato.
- ! È necessario seguire le istruzioni di questo manuale per utilizzare il lettino da viaggio e il cesto.
- ! Per evitare il soffocamento, rimuovete il sacchetto di plastica e la confezione prima di utilizzare questo prodotto. Il sacchetto.
- ! Utilizzare solo il materassino venduto con questa culla. Non utilizzare un secondo materasso sopra questo. Pericolo di soffocamento.
- ! Per evitare lesioni da caduta, quando il bambino è in grado di uscire dal lettino, il lettino non deve più essere utilizzato per quel bambino.

**IMPORTANTE! DA CONSERVARSI  
PER FUTURE CONSULTAZIONI.**

## Assemblaggio del lettino da viaggio

vedere le immagini 1 - 6

Bloccare le guide.

1. Tirare verso l'alto le guide corte finché non diventano rigide. Se non diventano rigide, tirare di nuovo verso l'alto. 2
2. Bloccare le guide lunghe. 3
3. Spingere verso il basso la parte centrale del lettino. 4  
! Assicurarsi di aver bloccato tutte le guide prima di abbassare la parte centrale.
4. Installate il materasso. 5  
! Installate il materasso con la parte morbida su.
5. vedere le immagini 6

## Come ripiegare il lettino da viaggio

vedere le immagini 7 - 13

- ! Non sbloccare ancora le guide. La parte centrale del lettino deve essere sollevata a metà prima di sbloccare le guide.
- ! Non piegare con forza.
- ! Entrambi i tubi devono essere rilasciati per poter ripiegare la guida, se la guida non si piega completamente, sollevare la parte centrale del lettino più in alto e quindi riprovare dal punto 3.
- ! Se l'unità non si piega, cercare una guida parzialmente bloccata. Premere il pulsante di blocco per sbloccare la guida.

## Accessori (potrebbero non essere inclusi)

### Assemblaggio della culla

vedere le immagini 14 - 17

## Cura e manutenzione

1. Il materiale della copertura non è rimovibile.
2. Il lettino da viaggio può essere pulito con una spugna e una soluzione di acqua e sapone.
3. Non usare un detergente neutro non diluito, benzina o altri solventi organici per lavare il lettino da viaggio. Potrebbero danneggiare il lettino da viaggio.
4. Lavare il borso in lavatrice con acqua tiepida e lasciarlo asciugare senza stirare. Non usare candeggina.
5. In spiaggia o in giardino, eliminare la sabbia dal lettino da viaggio. In caso di presenza di sabbia sui blocchi della guida lunga superiore, si potrebbero danneggiare.
6. Controllare periodicamente la presenza di componenti usurati, materiali strappati o scuciti nel lettino da viaggio. Se necessario, sostituire o riparare i componenti.
7. Se il lettino da viaggio non viene utilizzato per un periodo di tempo prolungato, conservarlo all'ombra fuori dalla portata dei bambini.



## TR Joie™ ye Hoş Geldiniz

Joie ailesine katıldığınız için tebrikler! Çocuğunuzla olan yolculuğunuzda size katılmaktan büyük bir heyecan duyuyoruz. Joie commuter™ kullanırken, bebeğiniz yüksek kaliteli, tam sertifikalı, EN 716-1:2017+AC:2019 Avrupa güvenlik standartlarıyla onaylanmış seyahat karyolasının keyfini çıkarır. Bu ürün, kilosu 15 kg altında olan (yaklaşık 0-4 yaş) çocuklar için kullanıma uygundur. Rahat bir uyku ve çocuğunuz için en iyi korumayı sağlamak üzere lütfen bu kılavuzu dikkatle okuyun ve her bir adımı izleyin.

İleride başvurmak için lütfen bu Talimat Kılavuzunu saklayın.

Kılavuzları indirmek ve daha heyecan verici Joie ürünlerine bakmak için joiebaby.com adresinde bizi ziyaret edin.

# ! ÖNEMLİ İLERİDE BAŞVURMAK İÇİN SAKLAYIN: DİKKATLİCE OKUYUN

## Acil durum

Acil durumda ya da kaza olduğunda, çocuğunuz için hemen tıbbi yardım alın.

## Ürün Bilgisi

Bu ürünü kullanmadan önce bu kılavuzdaki tüm talimatları okuyun. Sorularınız varsa lütfen satıcıyla iletişime geçin. Bazı özellikler modele bağlı olarak değişebilir.

Ürün Uygunluk	Commuter Seyahat Karyolası Çocuk 15 kg kiloya ulaştığında (yaklaşık 0-48 ay) veya tırmanabilmeye başladığında seyahat karyolasını kullanmayı bırakın.
Malzemeler	Plastik, metal, kumaş
Patent No.	Patentler beklemededir
Çin'de	China
Marka	Joie
Web sitesi	www.joiebaby.com
Üretici	Allison GmbH

## Parça Listesi

Montajdan önce tüm parçaların olduğundan emin olun. Eksik parça varsa lütfen yerel satıcınıza başvurun. Montaj için alet gerekli değildir.

- |                     |                  |                 |
|---------------------|------------------|-----------------|
| 1 Seyahat Karyolası | 5 Köşe           | 9 Kısa Korkuluk |
| 2 Şilte             | 6 Ayak           | 10 Tekerlekler  |
| 3 Taşıma Çantası    | 7 Katlama Ağı    | 11 Tüp          |
| 4 Uzun Korkuluk     | 8 Mandal Düğmesi |                 |

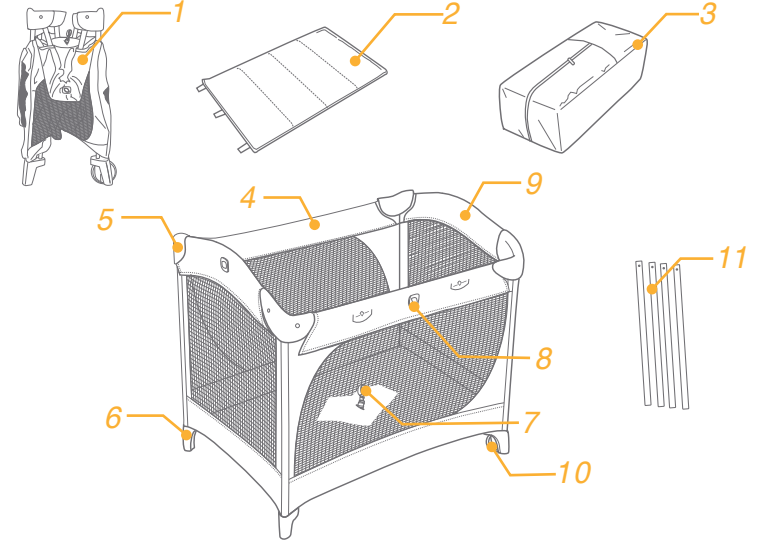

## Aksesuarlar (dahil olmayabilir)

Montajdan önce tüm parçaların olduğundan emin olun. Eksik parça varsa lütfen yerel satıcınıza başvurun. Montaj için alet gerekli değildir.

- 1 Beşik

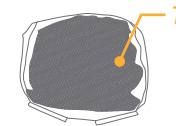

Aksesuarlar, bölgeye bağlı olarak ayrı satılabilir veya mevcut olmayabilir.

## AVVERTENZE

- ! Bu ürünü kullanmaya başlamadan önce olası tehlikeleri önlemek için bu kullanım talimatlarını dikkatle okuyun.
- ! Montajı yetkinler tarafından yapılır.
- ! Kullanım kılavuzunu ileride referans olarak kullanmak üzere.
- ! Cocuğun 15 Kg (yaklaşık 86 cm) veya cocuğun tirmaniyorsa seyahat için yatağı kullanmayın.
- ! Cocuğunu yerde oturuyorsa, sepetin kullanmayın çünkü ayakta kalkabilir.
- ! Dosek en düşük pozisyonunda olduğun zaman en güvenli olur ve çocuk ayaga kadar kalkarsa hemen baz bu pozisyona her zaman kullanılabilir.
- ! İşbu uyarıların ve kullanma kılavuzunun yazılanların uygulanmaması tehlikeye yol açabilir.
- ! Baska üreticilerden parçaların kullanmayın ve seyahat için yatağı değişiklikler yapmayın.
- ! UYARI: Herhangi bir parçası kırık, yırtık veya eksikse portatif karyolayı kullanmayın ve yalnızca üreticinin onayladığı yedek parçaları kullanın.
- ! Cocuğunuzu yalnız bırakmak tehlikeli olabilir. Her zaman cocuğunuzu bakın.
- ! İşbu seyahat için yatağı tek bir çocuğu için kullanın.
- ! Bir dosek ten fazla seyahat için yatağında koymayın.
- ! Eger, sepetin monte edilmiş olursa, cocuğun spet altından koymayın.
- ! Cocuğun ayakların tikanma olasılığını ortadan kaldırmak için mama sandalyesini kabloların, perde-lerin veya benzeri cisimlerin bulunabileceği pencere veya duvarların yakınında bırakmayınız.
- ! Ürünü sadece yatay ve sağlam bir yüzey üzerinde konumlandırınız.
- ! Yangın ve yanıkların önlemek için, seyahat için yatağı asla elektrikli alet, gazlı ısıtıcıların ya da baska herhangi bir ısı kaynağının yakınında bırakmayınız, ürünü elektrik kablolarından uzak bir yerde tutunuz.
- ! Cocuğun bogulma ve/veya tikanma olasılığını ortadan kaldırmak için kabloların, ve benzeri cisimlerin bulunabileceği cocuğun bogazın yanında ve seritli olan oyuncaklarının yanına bırakmayınız.
- ! Tüm bağlantı parçaları doğru olarak monte edilmeli ve sıkılmalıdır. Belli aralıklarla kontrol edilmeli ve gerekli ise tekrar sıkılmalıdır.
- ! Ürün demir parçaların bozukluğu, bagalanma yerleri zayıf olursa, eksik parka ve keskin kenarları olmaması için sürekli ürünün kontrol edin.
- ! Eger seyahat için yatağın içinde çocuğu varsa onun baska bir yerde taşınmayın.
- ! Cocuğu seyahat için yatağı yaklaşımadan önce onun katlamasına ve acmasına tam olduğuna emin olun.
- ! Cocuğun sepet içinde bulunduğun zaman sürekli izlenin. Tehlikeli yerlerde sepeti koymayın.
- ! Joie Dosesi baska bir dosek ve yastığı ile değiştirmeyin.
- ! Eger seyahat için yatağın kenarlarını dizilmiş olursa ozaman onun kullanayın.
- ! Ürün kilitleme mekanizmaları kitlendiğinde kullanıma hazırdır. Kullanmadan önce kilitlerin tam olarak kitlendiğinden emin olunuz.
- ! Çocukların yanına aksesuarlar bırakmayın. Eger cocuğun yataktan kendisi atlayabilirse ozaman aksesuarların baska bir yere bırakın.

- ! Eger sepetin kullanılmıyorsa, ozaman yatağa depolanmayın.
- ! Eger sepetin kullanılmıyorsa, ozaman yatağa depolanmayın .
- ! İşbu kullanma kılavuzundan seyahat için yatağı ve sepetin yazılan talimatların uygulanmasını gerkiyor.
- ! Cocuğun bogulmamasın için, işbu ürün kullanmadan önce plastik ambalajı çıkarın. Plastik torbaları ve ambalajları bebeklerden ve küçük çocukların uzak durmasına gerkiyor.
- ! Düşmeden kaynaklanan yaralanmaları önlemek için, çocuk karyoladan çıkabildiğinde karyola artık o çocukta kullanılmayacaktır.

## ÖNEMLİ! İLERİDE BAŞVURMAK İÇİN SAKLAYIN.

### Seyahat Karyolası Montajı

bkz. görüntü 1 - 6

Korkulukları kilitleyin

1. Her ikisi de sabit hale gelene kadar kısa korkulukları kendinize çekin. Sabit hale gelmezse, sabitleşene kadar yeniden çekin. 2
2. Uzun korkulukları mandalla kilitleyin. 3
3. Tabanın orta kısmını aşağı itin. 4  
! Orta kısım aşağı itilmeden önce tüm korkulukların kilitli durumda olduğundan emin olun.
4. Yatak yükleyin. 5  
! Doseğin yumusak tarafta yukardaki olması gerekiyor.
5. bk. Görüntüler 6

### Seyahat Karyolasını Katlama

bkz. görüntü 7 - 13

- ! Korkulukların kilidini açmayın. Korkulukların kilidi açılmadan önce tabanın orta kısmı yarıya kadar yükselmiş olmalıdır.
- ! Katlama işlemi sırasında aşırı güç kullanmayın.
- ! Korkuluğun katlanması için her iki tüp de çıkarılmalıdır. Korkuluk tamamen katlanmazsa, lütfen tabanın orta kısmını daha yükseğe kaldırın ve 3. adımdan itibaren tekrar deneyin.
- ! Birim katlanmıyorsa, mandalla tutturulmuş bir korkuluk olup olmadığını kontrol edin. Bu korkuluğu serbest bırakmak için mandal düğmesini sıkın.

### Aksesuarlar (dahil olmayabilir)

### Beşik Montajı

bkz. görüntü 14 - 17

## Bakım ve Koruma

1. Kaplama malzemesi takılıp çıkarılamaz.
2. Seyahat karyolanız bir sünger ve sabunlu su yardımıyla yerinde temizlenebilir.
3. Seyahat karyolasını değiştirmek için seyreltilmemiş deterjan, gaz ya da başka bir organik çözelti kullanmayın. Bu işlem seyahat karyolasına zarar verebilir.
4. Taşıma çantasını temizlemek için, ılık suda çamaşır makinesinde yıkayın ve asarak kurutun. Çamaşır suyu kullanmayın.
5. Karyolayı kumsalda ya da bahçede kullandıktan sonra kum ve çakıl taşlarını temizleyin. Üst korkuluk kilitlerine kum kaçması, ürüne zarar verebilir.
6. Seyahat karyolanızı eskimiş parçalar, yırtık malzeme ya da sökülmüş dikiş olup olmadığını tespit etmek için ara sıra kontrol edin. Gerek duyduğunuzda ilgili parçaları değiştirin ya da onarın.
7. Seyahat karyolası uzun süre kullanılmıyacaksa, lütfen karyolayı gölgede, çocuğunuzun erişemeyeceği bir yerde saklayın.

## AR مرحباً بك في علام Joie™

تهانينا على انضمامك إلى عائلة Joie. إننا في غاية السعادة لاشترائك في رحلتك مع طفلك الصغير. يتمتع طفلك بالنوم المريح أثناء استخدام سرير الطفل المتنقل عالي الجودة من commuter™ الذي تقدمه Joie حيث إنه مطابق لمعايير السلامة الأوروبية EN 716-1:2017+AC:2019 ويرجى العلم بأن هذا المنتج مناسب لحمل الأطفال الذين يقل وزنهم عن 15 كجم (منذ الميلاد حتى أربع سنوات تقريبا). الرجاء قراءة هذا الدليل بعناية واتباع كل خطوة فيه لضمان نوم مريح وأفضل حماية لطفلك.

الرجاء الاحتفاظ بدليل التعليمات في مكان قريب للرجوع إليه مستقبلاً.

تفضل بزيارتنا في موقع الويب Joiebaby.com لتنزيل أدلة التعليمات والاطلاع على مزيد من منتجات Joie الرائعة.

## مهم! احتفظ بهذا الدليل للرجوع إليه في المستقبل

### الطوارئ

في حالة الطوارئ أو الحوادث، اطلب الرعاية الطبية لطفلك فوراً.

### معلومات المنتج

اقرأ كل التعليمات الواردة في هذا الدليل قبل استخدام هذا المنتج. إذا كانت لديك أي استفسارات أخرى، فلجاء استشارة الموزع. قد تختلف بعض الميزات حسب الطراز.

المنتج	سرير طفل متنقل
الفئة المستهدفة	توقف عن استخدام سرير الطفل المتنقل عندما يصل وزن الطفل 15 كجم (منذ الميلاد وحتى 48 شهراً تقريباً) أو عندما يكون الطفل قادراً على الخروج منه بمفرده
الخامات	بلاستيك، معدن، قماش
رقم براءة الاختراع	في انتظار حصوله على براءة اختراع
صنّع في	الصين
اسم الماركة	Joie
موقع الويب	www.joiebaby.com
المصنّع	Allison GmbH

### قائمة الأجزاء

تأكد من توفر كل الأجزاء قبل التجميع. في حالة عدم توفر أي جزء، الرجاء الاتصال بلاموزع المحلي.

1 سرير الطفل المتنقل	4 حاجز طويل	8 زر المزلاج
2 المرتبة	5 زاوية	9 حاجز قصير
3 حقيبة الحمل	6 قدم	10 عجلات
	7 شريط الطي	11 وصلة

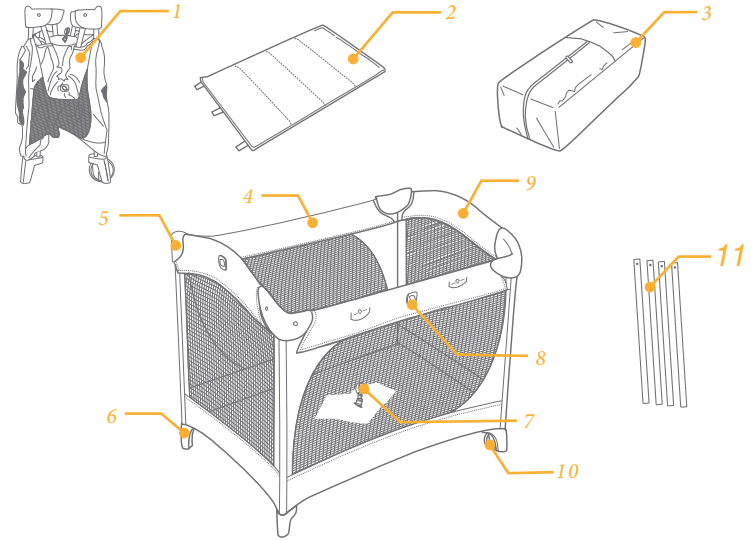

### الملحقات (قد لا تكون مرفقة)

تأكد من توفر كل الأجزاء قبل التجميع. في حالة عدم توفر أي جزء، الرجاء الاتصال بلاموزع المحلي. لا داعي لاستخدام أية أدوات لتثبيت العربة.

1 سُريرُ الوليد

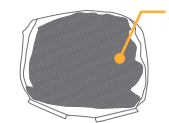

قد يتّاح الملحقات بشكل منفصل أو قد لا تتوفر حسب المنطقة.

## تحذير

! يجب التجميع بواسطة شخص بالغ.

! الرجاء الاحتفاظ بدليل التعليمات للرجوع إليه في المستقبل.

! يرجى قراءة كافة التعليمات الواردة في هذا الدليل قبل استخدام المنتج.

! توقف عن استخدام سرير الطفل المتنقل عندما يصل وزن الطفل 15 كجم (يصل ارتفاعه 86 سم تقريبا) أو عندما يكون الطفل قادرا على الخروج منه بمفرده.

! توقف عن استخدام سَريرِ الوَلِيد عندما يكون الطفل قادر على الجلوس أو الحبو بمفرده (منذ الميلاد وحتى 6 أشهر).

! بعد الوضع السفلي للمرتبة الوضع الأكثر أمانًا. لذا ينبغي دائما استخدام المرتبة في أدنى موضع عندما يستطيع الطفل الجلوس.

! عدم اتباع هذه التحذيرات والتعليمات يمكن أن يؤدي إلى حدوث خطر.

! تجنب إجراء أية تعديلات على هذا السرير ولا تستخدمه مع أجزاء من إنتاج مُصنِّعين آخرين.

! يكون سرير الطفل جاهز للاستخدام فقط عندما تكون آليات القفل مُعشقة والتحقق بحرص من أنها مُعشقة بشكل كامل قبل استخدام السرير القابل للطي.

! يحظر ترك طفلك دون مراقبة. واحرص دائما على وجوده على مرأى منك.

! استخدم السرير لحمل طفل واحد فقط في كل مرة.

! احرص على عدم استخدام أكثر من مرتبة واحدة في سرير الطفل المتنقل.

! تجنب وضع الطفل تحت الناموسية بعد تثبيتها مباشرةً.

! تجنب ترك أي جسم في سرير الطفل أو وضع السرير على مقربة من منتج آخر، حيث قد يعرض الطفل لخطر الاختناق أو الخنق، على سبيل المثال

تجنب ترك السلاسل أو حبال الستائر المتدلية وما إلى ذلك.

! احرص دائما على استخدام سرير الطفل المتنقل على أرضية مستوية ومسطحة.

! تنبه إلى خطر النيران المكشوفة ومصادر الحرارة القوية الأخرى، مثل نيران المدفآت الكهربائية ونيران مواقد الغاز، وما إلى ذلك، الموجودة بالقر

ب من المنتج.

! لتجنب الاختناق، لا تضع أي أشياء مزودة بحبل أو سلك حول عنق طفلك، أو تعلّق حبالاً أو أسلاكاً من هذا المنتج.

! يجب دائماً ربط كل قطع التجميع بإحكام ويجب فحصها بشكل دوري وإعادة ربطها حسبما يقتضي الأمر

! افحص المنتج بانتظام بحثاً عن أدوات تالفة أو مفصلات مرتخية أو أجزاء مفقودة أو حواف حادة.

! تجنب تحريك سرير الطفل أثناء وجود الطفل بداخله.

! تأكد من طي المنتج أو بسطه تماما قبل السماح للطفل بالاقتراب منه.

! يجب مراقبة الطفل أثناء وجوده تحت الناموسية. تجنب وضع الناموسية في مكان خطير.

! تجنب استبدال مرتبة Joie بمرتبة أو وسادة أخرى.

! تجنب استخدام السرير المتنقل في حال تقسيم الحافة المبطنّة أو قضمها وظهور الحشو الداخلي.

! يكون سرير الطفل جاهز للاستخدام فقط عندما تكون آليات القفل مُعشقة والتحقق بحرص من أنها مُعشقة بشكل كامل قبل استخدام السرير القابل للطي.

! احتفظ بالملحقات بعيدا عن متناول الأطفال. احرص على إزالة الملحقات عندما يكون الطفل قادرا على إخراج نفسه من سرير الطفل.

! تجنب استخدام الناموسية كغطاء قبل تركيبها مع المرتبة.

! تجنب تخزين الناموسية في سرير الطفل عندما لا تكون قيد الاستخدام.

! يجب اتباع التعليمات الواردة في هذا الدليل عند استخدام المنتج.

! لتجنب الاختناق، أزل الكيس البلاستيكي ومواد التغليف قبل استخدام هذا المنتج. ويتعين بعد ذلك الاحتفاظ بالكيس البلاستيكي ومواد التغليف بعيداً

عن متناول الرضع والأطفال.

! لا تستخدم سوى المرتبة التي تباع مع سرير الطفل هذا، ولا تضيف مرتبة ثانية على هذه المرتبة؛ وإلا فقد يعرض ذلك الطفل لخطر الاختناق.

! لمنع الإصابة بسبب السقوط عندما يصبح الطفل قادراً على التسلق خارج السرير المتنقل، يجب التوقف عن استخدام السرير المتنقل لذلك الطفل.

## مهم!

احتفظ بهذا الدليل للرجوع إليه في المستقبل.

### تركيب سرير الطفل المتنقل

راجع الصور من 1 - 6

تأمين قفل الحواجز الجانبية

1 اسحب الحواجز القصيرة لأعلى حتى يتم تثبيتها، وفي حال عدم تثبيتها بإحكام، اسحبها لأعلى مرة أخرى حتى تثبت. 2

2 قم بفتح الحواجز الطويلة. 3

3 ادفع وسط أرضية السرير لأسفل. 4

! تأكد من تأمين جميع الحواجز قبل خفض وسط السرير.

4. قم بتثبيت المرتبة. 5

! قم بتثبيت جانب المرتبة الناعم لأعلى.

5 راجع الصور 6

### طوي سرير الطفل المتنقل

راجع الصور من 7 - 13

تجنب فتح الحواجز، وتأكد من تثبيت منتصف أرضية السرير في موضعه قبل فتح الحواجز.

تجنب طوي السرير بقوة.

يجب تحرير الوصلات لطوي الحواجز بسهولة ويسر، وفي حالة عدم طوي الحواجز تماما، يرجى رفع منتصف الأرضية لأعلى، ثم حاول مرة أخرى كما هو موضح في الخطوة 3.

في حال عدم طوي الوحدة، حاول غلق الحاجز جزئيا، واضغط على زر المزلج لتحرير الحاجز.

### الملحقات (قد لا تكون مرفقة)

#### تركيب سرير الوليد

راجع الصور من 14 - 17

#### العناية والصيانة

1 لا يمكن إزالة مواد التغليف.

2 يمكن تنظيف سرير الطفل المتنقل باستخدام أسفنج وماء وصابون.

3 تجنب استخدام المنظفات المحايدة غير المخففة أو البترين أو المذيبات العضوية الأخرى لتنظيف سرير الطفل، فقد يتسبب ذلك في تلفه.

4 احرص على غسل حقيبة الحمل في الغسالة باستخدام ماء فاتر ثم اتركها لتجف. لا تستخدم مادة تبييض.

5 احرص على تنظيف حقيبة الحمل من الرمال والحصى في حال استخدامها على الشاطئ أو في الحديقة، حيث قد يتسبب دخول الرمال في تلف أقدام الحاجز العلوي في حال دخولها فيه.

6 تحقق من عدم وجود أجزاء تالفة أو أقمشة ممزقة أو غرز مفكوكة في سرير الطفل المتنقل وذلك من وقت لآخر. واستبدل الأجزاء أو أصلحها حسب الحاجة.

7 في حال عدم استخدام سرير الطفل المتنقل لفترة طويلة، يرجى وضعه بعيدا عن أشعة الشمس وعن تناول الأطفال.

## CH 感謝您使用本產品

祝賀您加入Joie大家庭!

Joie commuter™ 是一款符合歐盟安全標準 EN 716-1:2017+AC:2019 的優質嬰幼兒安撫遊戲床。本產品適合體重15kg以下(約0-48個月)的嬰幼兒使用。  
請仔細閱讀本說明書並依照指示操作, 以確保能為嬰幼兒提供舒適的睡眠及最佳保障。

請妥善保存本說明書以便日後參考。

如遺失說明書或需瞭解更多產品資訊, 請訪問Joiebaby.com下載電子說明書或查看更多Joie產品。

**!重要:**  
請仔細閱讀並妥善保存本說明書, 以便日後參考。

## 緊急情況處理

如遇緊急事故或意外時, 請立即尋求專業醫療協助。

## 產品資訊

使用本產品前請先閱讀說明書全文。如對使用本產品有任何疑問, 請聯絡銷售商或代理商。  
因型號差異, 產品規格或有不同。

產品名稱  
使用範圍

Commuter™ 嬰幼兒安撫遊戲床  
當幼兒能用手或膝蓋支撐身體自行站起, 身高超過86cm, 或體重超過15kg時,  
請立即停止使用輕便睡床部份。

主要材質  
產地  
生產商  
代理商  
地址  
查詢熱線  
電郵  
網址

塑膠、合金、布  
中國  
Allison GmbH  
Baby C.E.O.(Hong Kong) Limited  
香港新界火炭坳背灣街14-24號金豪工業大廈1期3樓A-C室  
(+852) 2660 8883  
info@babyceo.com.hk  
www.babyceo.com.hk

## 產品組件及各部件名稱

組裝前請確認所有部件已齊全。如有任何遺漏, 請即聯絡銷售商或代理商。  
組裝本產品時, 不需要額外工具。

- |        |        |         |
|--------|--------|---------|
| 1 主體   | 5 頂角   | 9 短邊扶手  |
| 2 床墊   | 6 固定支架 | 10 活動輪  |
| 3 收納外袋 | 7 收合帶  | 11 床墊支架 |
| 4 長邊扶手 | 8 扶手按鈕 |         |

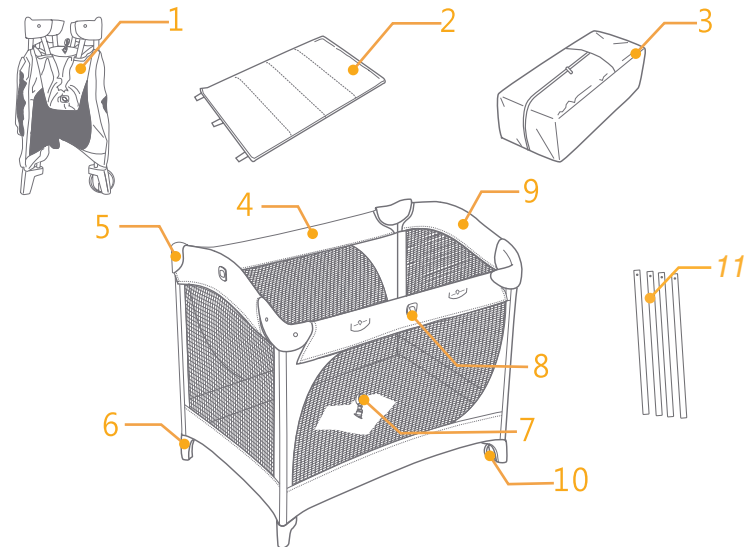

## 配件 (部份配件或需單獨購買或在個別地區沒有提供)

- 1 輕便睡床掛網

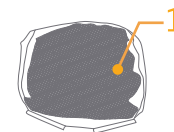

## 警告

- ! 本產品需由成人組裝。
- ! 請保留本說明書作日後參考。
- ! 請勿在未閱讀或瞭解本遊戲床說明書前，使用或組裝本遊戲床。
- ! 當幼兒能自行爬出遊戲床，身高超過**86cm**，或體重超過**15kg**時，請立即停止使用。
- ! 本產品有遊戲床和輕便睡床兩種使用模式，以遊戲床模式最為安全。當幼兒能用手或膝蓋支撐身體自行坐立時，請即停止使用輕便睡床部份。
- ! 未按照警告和組裝指示操作，可能會影響嬰幼兒的安全。
- ! 請勿擅自改造本遊戲床，或使用非本說明書所列的配件來配合本遊戲床使用。
- ! 若有任何零件破損或遺失，請立即停止使用本遊戲床，並僅能可使用製造商提供的備用零件。
- ! 嚴禁獨留嬰幼兒於本遊戲床內無人看顧。
- ! 本遊戲床每次僅供一位嬰幼兒使用。
- ! 嚴禁使用超過一張的床墊。
- ! 一旦輕便睡床安裝後，睡床下的空間不得使用。
- ! 本遊戲床應放置於平坦地面上，且其附近不得使用火爐、電熱爐等危險品。
- ! 請勿留下任何物品，或接近可提供踩踏或存有窒息或繞頸危險的物品(如繩索、百葉窗/窗簾拉繩等)在本遊戲床內。
- ! 本遊戲床內禁止裝設繩子或容易脫落的危險品。
- ! 使用本遊戲床前，請確保本遊戲床已完全打開且所有的固定裝置均已鎖定。
- ! 所有組裝配件應正確緊固，並確保連接件如鉚釘、螺釘等均無鬆動。
- ! 請定期檢查所有鎖定和固定裝置，以確保安全。
- ! 請定期檢查本遊戲床是否有破損的組件、鬆動的連接、丟失的零件或尖銳邊緣。
- ! 當嬰幼兒在遊戲床內時，切勿移動本遊戲床。
- ! 嬰幼兒接近本遊戲床前，請確認本遊戲床已完全打開或摺疊。
- ! 使用輕便睡床時，請時刻看顧置於輕便睡床上的嬰幼兒，以避免意外發生。
- ! 請勿以其他的墊子或軟墊取代原裝床墊使用。
- ! 當床墊有破損以致露出內置填充物時，請即停止使用本遊戲床。
- ! 遊戲床四邊的扶手和床墊必須完全撐開定位，才可使用本遊戲床。
- ! 請勿將未裝上床墊的掛網作輕便睡床使用。
- ! 當不使用輕便睡床時，請勿將掛網放置於本遊戲床內。
- ! 為避免發生嬰幼兒窒息的意外，應於拆卸外包裝後立即處理包裝材料並使其遠離嬰幼兒。
- ! 遊戲床內使用的床墊不可超過一張。



## 重要!

請妥善保存本說明書，以作日後參考。

### 組裝遊戲床

#### 圖1 - 圖6

解開黏扣帶 (圖1)

1. 向上提起兩短邊扶手，直到兩扶手已正確鎖定 (圖2)。
2. 同短邊扶手一樣，向上拉起兩長邊扶手，直到兩扶手已正確鎖定 (圖3)。
3. 按下游戲床底部中央至床底水平，即可撐開遊戲床 (圖4)。

! 請先確認四周扶手都已鎖定，再下壓床底中央。

### 收合遊戲床

#### 圖7 - 圖13

! 向上拉起收合帶至遊戲床的一半高度 (圖8)。

! 請拉起收合帶後，再收合扶手。

! 依以下步驟收合四邊的扶手 (圖9)：

- 1) 將扶手由中段提起向上提起 (圖9.1)；
- 2) 按壓扶手按鈕以解除鎖定扶手 (圖9.2)；
- 3) 壓下扶手，令扶手下折 (圖9.3)。

! 請勿強行收合扶手。

! 扶手兩側均有結合位，其中一端未鬆開時，扶手將無法完全摺合。  
如扶手無法收合，請將收合帶拉起，再由步驟1再試一次。

配件 (部份配件或需單獨購買或在個別地區沒有提供)

### 組裝輕便睡床

#### 圖14 - 圖17

## 保養與維護

1. 座布不可拆卸。
2. 本遊戲床可用海綿和肥皂水擦洗。
3. 為避免對本遊戲床造成損壞，請勿使用未經稀釋的中性清潔劑、汽油或其他有機溶劑清洗本遊戲床。
4. 清洗收納外袋時，請以清水洗滌並滴乾，請勿使用漂白劑。
5. 若在沙灘或花園使用本遊戲床，在收合前，必須完全清除沙粒及灰塵。如有沙粒在扶手零件中，會損壞遊戲床。
6. 請定期檢查遊戲床是否有破損的組件或破裂的車縫線。如有必要，請及時進行更換或維修。
7. 當長時間不使用本遊戲床時，請以收納外袋將遊戲床收納好，並存放於陰涼處及嬰幼兒無法接觸的地方。

## HU Üdvözli a Joie™

Gratulálunk, hogy Ön is a Joie család tagja lett! Nagyon örülünk, hogy részesei lehetünk a kisgyereke életútjának. Amikor a Joie commuter™ terméket használja, Ön egy kitűnő minőségű, teljes mértékben jóváhagyott utazó gyerekágyat használ, amely megfelel az EN 716-1:2017+AC:2019 szabványainak. Ez a termék megfelelő 15kg alatti gyerekek számára (körülbelül 0-4 év). Kérjük figyelmesen olvassa el ezt a kézikönyvet és kövesse a lépéseket, hogy kényelmes alvást és a legjobb védelmet biztosítsa a gyermekének.

Kérjük, őrizze meg a használati útmutatót a jövőbeni felhasználásra.

A kézikönyvek letöltéséhez látogasson el a joiebaby.com címre, itt láthat további érdekes Joie termékeket.

# ! FONTOS ŐRIZZE MEG A KÉSŐBBIEKRE: FIGYELMESEN OLVASSA EL

## Sürgösség

Sürgösség vagy baleset esetén azonnal kérjen orvosi segítséget a gyerek számára.

## Termékinformáció

A termék használata előtt olvassa el az útmutatóban lévő összes utasítást. Amennyiben további kérdései vannak, tanácskozzon közvetlenül a forgalmazóval. Egyes funkciók modellfüggőek.

Termék	Commuter utazó gyerekágy
Megfelelő	Ha a gyermek eléri a 15 kg súlyt (kb. 0 - 48 hónap), vagy ki tud mászni, ne használja tovább a bölcsőt
Anyag	Műanyag, fém, szövet
Szabványszám	Szabvány fenntartott
Készült	Kínában
Márkanév	Joie
Weboldal	www.joiebaby.com
Gyártó	Allison GmbH

## Alkatrészek listája

Győződjön meg, hogy minden alkatrész rendelkezésre áll, mielőtt nekilát az összeszerelésnek. Amennyiben valamelyik alkatrész hiányzik, kérjük vegye fel a kapcsolatot a helyi kereskedővel. Az összeszereléshez nincs szükség semmilyen szerszámmra.

- |                   |               |             |
|-------------------|---------------|-------------|
| 1 Utazó gyerekágy | 5 Sarok       | 9 Rövid sín |
| 2 Matrac          | 6 Láb         | 10 Kerekek  |
| 3 Hordtáska       | 7 Állító háló | 11 Cső      |
| 4 Hosszú sín      | 8 Retesz gomb |             |

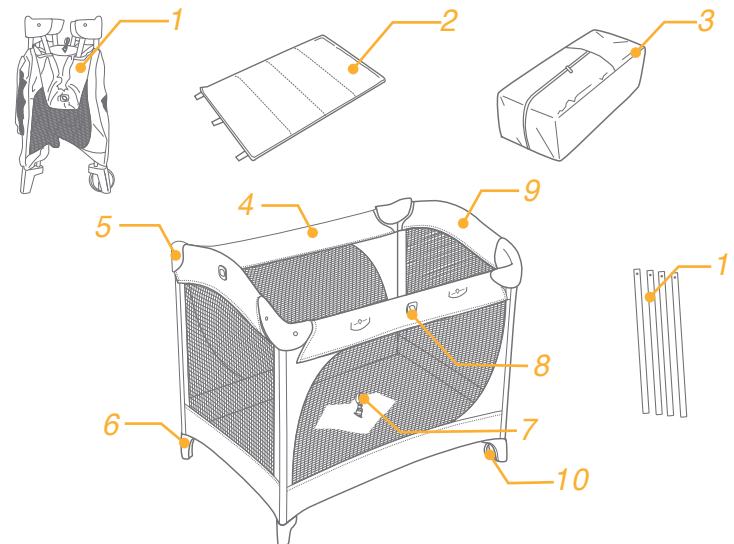

## Tartozékok (lehet hogy nincsenek mellékelve)

Győződjön meg, hogy minden alkatrész rendelkezésre áll, mielőtt nekilát az összeszerelésnek. Amennyiben valamelyik alkatrész hiányzik, kérjük vegye fel a kapcsolatot a helyi kereskedővel. Az összeszereléshez nincs szükség semmilyen szerszámmra.

- 1 Bölcső

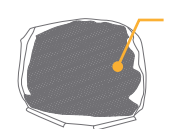

Tartozékokat árulhatnak külön vagy megtörténhet hogy nem elérhetők a régiótól függően.

## FIGYELMEZTETÉS

- ! Az összeszerelést felnőtt személynek kell elvégeznie.
- ! Kérjük, őrizze meg a használati útmutatót, hogy a későbbiekben bármikor hivatkozni tudjon rá.
- ! A termék használata előtt olvassa el az útmutatóban lévő összes utasítást.
- ! Ha a gyermek eléri a 15 kg súlyt (kb. 86 cm magasságot), vagy ki tud mászni a gyerekágyból, akkor ne használja tovább a gyerekágyat.
- ! Ne használja tovább a bölcsőt, ha a gyerek fel tud ülni, térdelni vagy átfordulni, vagy fel tudja húzni magát. (Körülbelül 0 - 6 hónap).
- ! A matrac legalsóbb helyzete a legbiztonságosabb. A matracot mindig a legalacsonyabb helyzetben kell használni, amint a gyerek elég nagy ahhoz hogy felüljön.
- ! A figyelmeztetések és utasítások betartásának elmulasztása veszélyt eredményezhet.
- ! NE végezzen semmilyen módosítást ezen az utazó gyerekágyon és ne használja más gyártó alkatrészeivel.
- ! Ne használja a gyerekágyat, ha az ágy bármelyik része eltört, leszakadt vagy hiányzik, ezenkívül kizárólag a gyártó által jóváhagyott alkatrészeket használja.
- ! SOHA ne hagyja a gyermekét felügyelet nélkül. Mindig tartsa szem előtt a gyermekét.
- ! Az utazó gyerekágyat egyszerre csak egy gyermek használja.
- ! Az utazó gyerekágyban csak egy matracot használjon.
- ! Ha a bölcsőt felállította, NE helyezze a gyereket a bölcső alá.
- ! NE hagyjon semmit az utazó gyerekágyban, és ne tegye az utazó gyerekágyat olyan tárgy közelébe, amelyet a gyermek elérhet, vagy amely veszélyt, többek között fulladást okozhat (pl. madzagok, redőnyök vagy rolók zsinórai stb.).
- ! Az utazó gyerekágyat mindig sima, vízszintes padlón helyezze el.
- ! Ügyeljen arra, hogy a termék közelében ne legyen nyílt tűz vagy más erős hőforrás, például elektromos hőszugárzó, gázmelegítő stb.
- ! Az esetleges fulladások megelőzése érdekében NE tegyen zsinórral ellátott tárgyakat a gyermek nyaka köré, ne függessen fel zsinórokat a termékre.
- ! Minden összeillesztett elemet szorosan kell egymáshoz rögzíteni, a rögzítéseket rendszeres időközönként ellenőrizni kell, és szükség esetén szorosabbra kell állítani őket.
- ! Rendszeresen ellenőrizze, hogy nincs-e a gyerekágyon sérült rész, meglazult kapcsolóelem, hiányzó alkatrész vagy éles sarok.
- ! NE mozgassa az utazó gyerekágyat, amikor gyermeke az ágyban tartózkodik.

- ! Ügyeljen arra, hogy a termék mindig teljesen ki legyen nyitva vagy össze legyen hajtva, mielőtt gyermekét az utazó gyerekágy közelébe engedné.
- ! Maradjon a gyermek közelében amíg a gyermek a bölcsőben van. Ne helyezze a bölcsőt veszélyes helyre.
- ! Ne cserélje ki a Joie matracot más matraccal vagy puha párnával.
- ! Ha a párnázott perem szétfoszlik vagy elszakad, és a bélés láthatóvá válik, akkor ne használja az utazó gyerekágyat.
- ! A gyerekágyat csak akkor szabad használni, ha a zármechanizmusok be vannak kapcsolva. Az összehajtható gyerekágy használata előtt mindig gondosan ellenőrizni kell, hogy a zárok bekapcsolt állapotban vannak.
- ! Mindig tartsa a tartozékokat a gyermekétől távol. Távolítsa el a tartozékokat amikor a gyerek fel tudja húzni magát az utazó gyerekágyban.
- ! NE használja a bölcsőt alvásra mielőtt a matracot nem szerelte bele.
- ! NE tárolja a bölcsőt a hordozható gyerekágyban ha nincs használatban.
- ! A termék használata előtt kövesse a jelen útmutatóban lévő utasításokat.
- ! A fulladás elkerülése érdekében távolítsa el a műanyag zsákokat és a csomagolóanyagokat mielőtt használná a terméket. A műanyag zsák és a csomagolóanyagot tartsa távol csecsemőktől és gyerekektől.
- ! Kizárólag a gyerekágyhoz tartozó matracot használja, és ne tegyen másik matracot erre a matraccra, fulladásveszély.
- ! Hogy elkerülje a kiesés veszélyét, amikor a gyerek képes kimászni a gyerekágyból, a gyerekágyat nem szabad tovább használni.

## FONTOS! ŐRIZZE MEG A KÉSŐBBIEKRE.

### Utazó gyerekágy összeszerelése

lásd a képeket 1 - 6

Rögzítse a síneket

1. Húzza fel a rövid síneket amíg mindkettő rögzül. Ha nem rögzült, húzza fel újra, amíg rögzül. 2
2. Reteszelve a hosszú síneket. 3
3. Nyomja le az aljának a közepét. 4  
! Mielőtt a közepét leengedné, győződjön meg, hogy minden sín zárva van.
4. Telepítse a matracot. 5  
! Telepítse a matracot, puha oldal felül.
5. Lásd az 6. képet

### Az utazó gyerekágy összehajtása

lásd a képeket 7 - 13

- ! Még ne nyissa ki a síneket. A sínek kioldása előtt az alj közepe félig fel kell legyen emelve.
- ! Összehajtáskor ne alkalmazzon erőt.
- ! Mindkét csövet fel kell engedni, hogy a sánt össze lehessen hajtani, ha a sín nem hajlik össze teljesen kérjük emelje az alját magasabbra és próbálja újra a 3. lépéstől.
- ! Ha az egységet nem lehet összehajtani, keressen egy részlegesen elreteszelt sánt. Szorítsa össze a retesz gombját, hogy felengedje a sánt.

### Tartozékok (lehet hogy nincsenek mellékelve)

### Bölcső összeszerelése

lásd a képeket 14 - 17

### Gondozás és karbantartás

1. A fedőanyagot nem lehet eltávolítani.
2. Az utazó gyerekágy szivaccsal és szappanos vízzel tisztítható.
3. Ne használjon hígítás nélküli semleges mosószereket, benzint vagy más szerves oldószert az utazó gyerekágy mosására. Ezek károsíthatják az utazó gyerekágyat.
4. Az utazó gyerekágyat langyos vízzel mossa ki kímélő programon, majd hagyja megszáradni. Ne használjon fehérítőt.
5. Strandon vagy kertben történő használat esetén távolítsa el a homokot és szemcséket az utazó gyerekágyról. A felső sín zárainak belsejébe kerülő homok károsodást okozhat.
6. Rendszeres időközönként ellenőrizze, hogy nincsenek-e lehasználódott alkatrészek, illetve elszakadt anyagdarabok vagy varrások az utazó gyerekágyon. Szükség esetén cserélje le vagy javítsa meg az alkatrészeket.
7. Ha az utazó gyerekágyat sokáig nem használják, kérjük tegye el valahova ahol a gyerek nem fér hozzá.

## CZ Vítá vás značka Joie™

Blahopřejeme vám - stali jste se členy rodiny Joie! Jsme nadšení, že tvoříme součást světa vašeho dítěte. Joie commuter™ je vysoce kvalitní a plně certifikovaná cestovní postýlka, které splňuje evropské bezpečnostní normy EN 716-1:2017+AC:2019. Tento výrobek je vhodný pro děti do 15 kg (přibližně 0 - 4 roky). Pozorně si přečtěte tento návod. Jeho dodržováním zajistíte pohodlný spánek a maximální ochranu svého dítěte.

Mějte tento návod na použití po ruce pro budoucí použití.

Navštivte náš web Joiebaby.com, kde si můžete stáhnout návody a seznámit se s dalšími zajímavými výrobky Joie.

# ! DŮLEŽITÉ USCHOVEJTE PRO BUDOUCÍ POUŽITÍ: POZORNĚ ČTĚTE.

## Stav nouze

V případě nouzové situace nebo nehody ihned vyhledejte svému dítěti lékařskou péči.

## Informace o produktu

Před použitím výrobku si přečtěte všechny pokyny v tomto návodu. Máte-li další dotazy, kontaktujte prosím prodejce. Některé funkce se mohou lišit v závislosti na modelu.

Produkt	Cestovní postýlka Commuter
Vhodné pro	Cestovní postýlku přestaňte používat, když dítě dosáhne hmotnosti 15 kg (přibližně 0 - 48 měsíců) nebo když dokáže vylézt
Materiály	Plasty, kov, textilie
Č. patentu	Čeká na udělení patentu
Vyrobeno v	Čína
Značka	Joie
Webová stránka	www.joiebaby.com
Výrobce	Allison GmbH

## Seznam dílů

Před instalací se prosím ujistěte, že žádná část sestavy nechybí. V případě, že některá část chybí, kontaktujte prodejce.

K sestavení nejsou zapotřebí žádné nástroje.

- |                       |                        |                 |
|-----------------------|------------------------|-----------------|
| 1 Cestovní postýlka   | 5 Roh                  | 9 Krátká příčka |
| 2 Matrace             | 6 Noha                 | 10 Kolečka      |
| 3 Taška pro přenášení | 7 Popruh pro rozložení | 11 Trubka       |
| 4 Dlouhá příčka       | 8 Tlačítko západky     |                 |

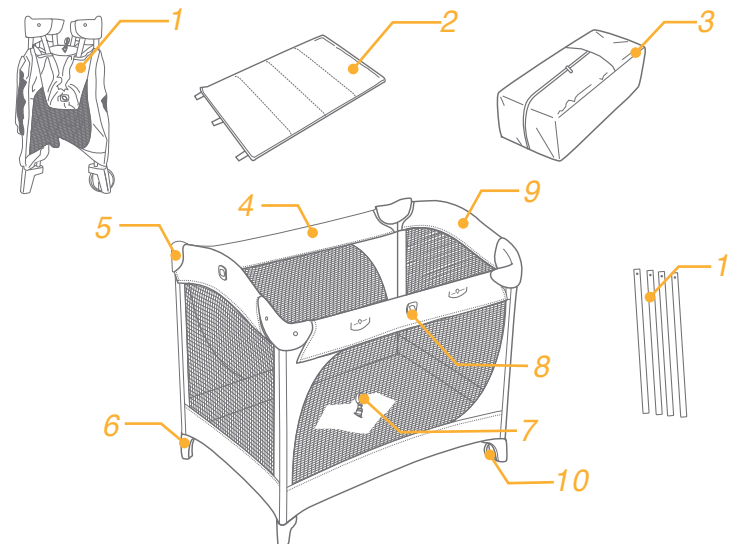

## Příslušenství (nemusí být součástí)

Před instalací se prosím ujistěte, že žádná část sestavy nechybí. V případě, že některá část chybí, kontaktujte prodejce. K sestavení nejsou zapotřebí žádné nástroje.

- 1 Závěsné lůžko

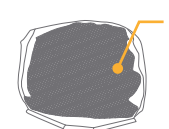

Příslušenství se může prodávat zvlášť nebo nemusí být k dispozici v závislosti na regionu.

## VAROVÁNÍ

- ! Sestavení smí provést pouze dospělá osoba.
- ! Uchovejte si tento návod pro budoucí použití.
- ! Před použitím výrobku si přečtěte všechny pokyny v tomto návodu.
- ! Když dítě dosáhne hmotnosti 15 kg (výška přibližně 86 cm) nebo když dokáže vylézt, přestaňte cestovní postýlku používat.
- ! Závěsné lůžko přestaňte používat, když se dítě naučí sedět, klečet, otáčet se nebo se přitahovat nahoru (přibližně 0 - 6 měsíců).
- ! Nejnižší poloha matrace je nejbezpečnější. Jakmile se dítě naučí sedět, je nezbytné vždy používat matraci v nejnižší poloze.
- ! Zanedbáním těchto varování a pokynů může dojít k ohrožení.
- ! NEPROVÁDĚJTE žádné úpravy této cestovní postýlky. Používejte pouze díly schválené výrobcem.
- ! Varování: Pokud je některá součást prasklá, roztržená nebo chybí, postýlku nepoužívejte. Používejte pouze náhradní díly schválené výrobcem.
- ! Své dítě V ŽÁDNÉM PŘÍPADĚ neponechávejte bez dozoru. Mějte své dítě vždy na očích.
- ! V cestovní postýlce smí být pouze jedno dítě.
- ! NEPOUŽÍVEJTE v cestovní postýlce více matrací.
- ! Když je nainstalováno závěsné lůžko, NEUMÍSTUJTE dítě pod závěsné lůžko.
- ! V cestovní postýlce NEPONECHÁVEJTE žádné předměty ani ji neumísťujte do blízkosti jiného výrobku, který by mohl posloužit jako opora nebo který by mohl představovat hrozbu udušení nebo úskrcení, například provázky, lanka závěsů atd.
- ! Cestovní postýlku vždy používejte na ploché a rovné podlaze.
- ! Pozor na nebezpečí otevřeného ohně a dalších zdrojů silného žaru, například elektrických stojanových topidel, plynových krbů atd. v těsné blízkosti tohoto výrobku.
- ! Aby se zabránilo úskrcení, NEUMÍSTUJTE předměty s provázky okolo krku dítěte, nezavěšujte provázky z tohoto výrobku.
- ! Vždy řádně utáhněte všechny upevňovací prvky sestavy, pravidelně je kontrolujte a podle potřeby dotahujte.
- ! Pravidelně kontrolujte, zda není poškozen spojovací materiál výrobku, zda nejsou uvolněné spoje, zda nechybí žádné součásti nebo zda nejsou přístupné ostré hrany.
- ! NEPŘEMÍSTUJTE cestovní postýlku, když se v ní nachází dítě.
- ! Než dovolíte dítěti, aby se přiblížilo k cestovní postýlce, zkontrolujte, zkontrolujte, zda je výrobek zcela sestaven nebo rozložen.
- ! Dítě v závěsném lůžku musíte mít pod dohledem. Závěsné lůžko neumísťujte na nebezpečné místo.
- ! Místo matrace Joie nepoužívejte jinou matraci ani měkkou podložku.
- ! Pokud je polstrovaný lem roztržen nebo prokousán až na polstrování, cestovní postýlku nepoužívejte.
- ! Postýlka je připravena k použití, když jsou zajištěné zamykací mechanismy. Před použitím skládací postýlky pečlivě zkontrolujte, zda jsou kompletně zajištěné.
- ! Vždy uchovávejte příslušenství mimo dosah dítěte. Jakmile se dítě dokáže v cestovní postýlce přitahovat a zvedat, příslušenství odstraňte.
- ! NEPOUŽÍVEJTE závěsné lůžko jako dočasné úložiště přes sestavením s matrací.
- ! Nepoužívané závěsné lůžko NEUCHOVÁVEJTE v cestovní postýlce.
- ! Při používání tohoto produktu je nezbytné dodržovat pokyny v tomto návodu.
- ! Před používáním tohoto výrobku odstraňte igelitový sáček a obalové materiály, aby se zabránilo udušení. Igelitový sáček a obalové materiály je třeba uchovávat mimo dosah novorozenců a dětí.
- ! Používejte pouze matraci dodanou s touto postýlkou. Na tuto matraci nepřidávejte žádnou další, hrozí nebezpečí udušení.
- ! Jakmile dítě dokáže z postýlky vylézt, nesmí se dětská postýlka pro toto dítě již používat, aby se předešlo pádům.

## DŮLEŽITÉ! USCHOVEJTE PRO BUDOUCÍ POUŽITÍ.

### Sestavení cestovního lůžka

viz obrázky 1 - 6

Zajistěte příčky

1. Zatáhněte za krátké příčky směrem nahoru, aby se obě zpevnily. Pokud nejsou zpevněné, zatáhněte nahoru znovu, dokud se nezpevní. 2
2. Zajistěte dlouhé příčky západkami. 3
3. Stlačte střed dna dolů. 4  
! Před stlačáním středu zkontrolujte, zda jsou všechny příčky zajištěné.
4. Vložte matraci. 5  
! Vložte matraci měkkou stranou nahoru.
5. Viz obrázek 6

### Rozložení cestovní postýlky

viz obrázky 7 - 13

- ! V tomto okamžiku ještě neodjišťujte příčky. Aby se příčky odjistily, musí být střed dna v poloviční výšce.
- ! Při rozkládání nepoužívejte nadměrnou sílu.
- ! Aby se příčka rozložila, musí být obě trubky uvolněné. Pokud se příčka zcela nerozloží, zvedněte střed dna výše a potom zopakujte postup od kroku 3.
- ! Pokud postýlku nelze rozložit, zkontrolujte, zda některá příčka není částečně zajištěna. Sevřením tlačítka pojistky uvolněte příčku.

### Příslušenství (nemusí být součástí)

#### Sestava závěsného lůžka

viz obrázky 14 - 17

### Péče a údržba

1. Krycí materiál nelze odstranit.
2. Tuto cestovní postýlku lze lokálně čistit houbou a mýdlovou vodou.
3. Nepoužívejte nezředěný neutrální čistící prostředek, benzín ani další organická rozpouštědla k umytí cestovní postýlky. Mohlo by dojít k poškození cestovní postýlky.
4. Brašnu pro přenášení lze prát v pračce ve vlažné vodě a bez máchání. Nepoužívejte bělidlo.
5. Používáte-li postýlku na pláži nebo na zahradě, očistěte z cestovní postýlky písek a nečistoty. Písek v zámčích horního madla může způsobit poškození.
6. Pravidelně kontrolujte stav opotřebení součástí a případné potrhání materiálu nebo švů cestovní postýlky. Poškozené součásti podle potřeby vyměňte nebo opravte.
7. Nebudete-li tuto cestovní postýlku delší dobu používat, uložte ji na stinném místě mimo dosah dětí.

## SK Vitajte v rodine Joie™

Blahoželáme k tomu, že ste sa stali súčasťou rodiny Joie! Sme nadšení, že sme súčasťou vášho života s vaším dieťaťom. Pri používaní Joie commuter™ si vaše dieťa užíva kvalitnú, plne certifikovanú cestovnú postieľku, schválenú podľa európskych bezpečnostných noriem STN EN 716-1:2017+AC:2019. Tento výrobok je vhodný na používanie s deťmi, ktoré vážia menej ako 15 kg (približne 0 až 4-ročné). Pozorne si prečítajte túto príručku a dodržiavajte všetky kroky na zabezpečenie pohodlného spánku a čo najlepšej ochrany svojho dieťaťa.

Návod na použitie si uschovajte poruke pre budúce použitie.

Navštívte nás na [Joiebaby.com](http://Joiebaby.com), kde si môžete stiahnuť manuály a pozrieť ďalšie zaujímavé výrobky spoločnosti Joie.

# ! DÔLEŽITÉ

# ULOŽTE PRE BUDÚCE POUŽITIE:

# POZORNE SI PREČÍTAJTE.

## Núdzový stav

V prípade núdze alebo nehody okamžite vyhľadajte lekársku pomoc pre dieťa.

## Informácie o výrobku

Pred použitím tohto výrobku si prečítajte všetky pokyny, ktoré sú v tejto príručke uvedené. V prípade akýchkoľvek ďalších otázok sa obráťte na predajcu. Niektoré funkcie sa môžu líšiť v závislosti od modelu.

Výrobok	Cestovná postieľka Commuter
Vhodný pre	Cestovnú postieľku prestaňte používať, keď dieťa dosiahne hmotnosť 15 kg (približne 0 - 48 mesiacov), alebo keď z nej dokáže vyliezť von
Materiály	Plast, kov, textil
Patent č.	Patentová prihláška sa prerokúva
Vyrobené v	Číne
Názov značky	Joie
Webová stránka	<a href="http://www.joiebaby.com">www.joiebaby.com</a>
Výrobca	Allison GmbH

## Zoznam dielov

Pred zostavením skontrolujte, či máte všetky časti. Ak chýba ktorákoľvek časť, obráťte sa na miestneho predajcu.

Na zostavenie nie sú potrebné žiadne nástroje.

- |                      |                    |                |
|----------------------|--------------------|----------------|
| 1 Cestovná postieľka | 5 Roh              | 9 Krátka lišta |
| 2 Matrac             | 6 Nožička          | 10 Kolesá      |
| 3 Prenosná taška     | 7 Skladací popruh  | 11 Rúrka       |
| 4 Dlhá lišta         | 8 Tlačidlo západky |                |

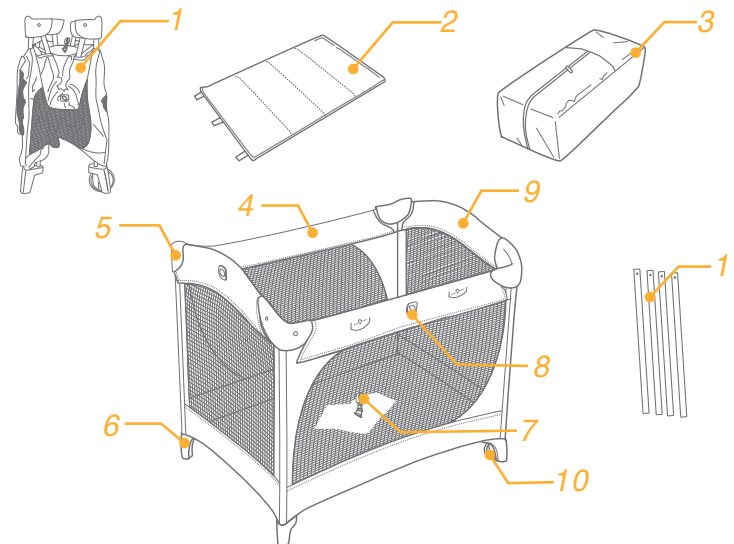

## Príslušenstvo (nemusí byť súčasťou balenia)

Pred zostavením skontrolujte, či máte všetky časti. Ak chýba ktorákoľvek časť, obráťte sa na miestneho predajcu. Na zostavenie nie sú potrebné žiadne nástroje.

- 1 Detský kôš

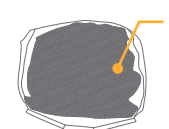

Príslušenstvo sa môže predávať samostatne alebo nemusí byť k dispozícii v závislosti od oblasti.



## VÝSTRAHA

- ! Montáž musia vykonať dospelé osoby.
- ! Tento návod na použitie uložte pre budúce použitie.
- ! Pred používaním tohto výrobku si prečítajte všetky pokyny, ktoré sú v tejto príručke uvedené.
- ! Cestovnú postieľku prestaňte používať, keď dieťa dosiahne hmotnosť 15 kg (výšku približne 86 cm), alebo keď z nej dokáže vyliezť von.
- ! Ak dieťa dokáže sedieť, kľačať, prevrátiť sa alebo sa vytiahnuť nahor, prestaňte používať detský kôš (približne 0 - 6 mesiacov).
- ! Najnižšia poloha matraca je najbezpečnejšia. Matrac sa vždy musí používať v najnižšej polohe, len čo je dieťa dostatočne staré na to, aby sa dokázalo posadiť.
- ! Nedodržaním tejto výstrahy a pokynov môže viesť k nebezpečenstvu.
- ! NEVYKONÁVAJTE žiadne úpravy tejto cestovnej postieľky a ani ju nepoužívajte s komponentmi iných výrobcov.
- ! Výstraha: Detskú postieľku nepoužívajte, ak je ktorákoľvek jej časť poškodená alebo chýba a používajte len náhradné súčiastky, ktoré schválil výrobca.
- ! NIKDY nenechajte svoje dieťa bez dozoru. Vždy majte svoje dieťa na dohľad.
- ! Cestovnú postieľku používajte naraz len pre jedno dieťa.
- ! V cestovnej postieľke NEPOUŽÍVAJTE viac ako jeden matrac.
- ! Po nainštalovaní detského koša NEVKLADAJTE dieťa pod detský kôš.
- ! V cestovnej postieľke NENECHÁVAJTE žiadne predmety ani neumiestňujte cestovnú postieľku do blízkosti iného výrobku, mohlo by to vytvárať oporu alebo nebezpečenstvo udusení či uškrtenia, napr. popruhy, šnúrky záclon a podobne.
- ! Cestovnú postieľku používajte vždy na plochej rovnej podlahe.
- ! Buďte si vedomí rizika otvoreného ohňa a iných zdrojov intenzívneho tepla, ako napríklad elektrické a plynové krby v blízkosti výrobku.
- ! Aby sa zabránilo uškrteniu, okolo krku dieťaťa NEVKLADAJTE predmety so šnúrkami ani šnúrky nenechajte visieť z tohto výrobku.
- ! Všetky montážne prvky musia byť vždy správne utiahnuté, tieto sa musia pravidelne kontrolovať a v prípade potreby utiahnuť.
- ! Postieľku pravidelne kontrolujte, či nie sú poškodené upevňovacie prvky, či nie sú uvoľnené spoje, či nechýbajú nejaké diely alebo či sa nevytvárajú ostré hrany.
- ! Cestovnú postieľku NEPRESÚVAJTE, keď je v nej dieťa.

- ! Cestovná postieľka musí byť pred vložením dieťaťa do nej úplne zložená alebo rozložená.
- ! Kým je dieťa v detskom koši, musíte naň dávať pozor. Nedávajte detský kôš na nebezpečné miesto.
- ! Nevymieňajte matrac Joie za iný matrac ani mäkkú podušku.
- ! Ak by bol čalúnený okraj rozštiepený alebo roztrhnutý a čalúnenie odkryté, cestovnú postieľku nepoužívajte.
- ! Detská postieľka je pripravená na použitie len vtedy, keď sú zapojené zaisťovacie mechanizmy, a pred použitím skladacej detskej postieľky pozorne skontrolujte, či sú úplne zapojené.
- ! Vždy uchovávajte príslušenstvo mimo dosahu detí. Keď bude dieťa schopné vytiahnuť sa v cestovnej postieľke, odstráňte príslušenstvo.
- ! Pred zostavením s matracom NEPOUŽÍVAJTE detský kôš na krátky spánok.
- ! Keď sa detský kôš nepoužíva, NESKLADUJTE ho v cestovnej postieľke.
- ! Pri používaní tohto výrobku musíte dodržiavať pokyny uvedené v tejto príručke.
- ! Aby ste predišli uduseniu, pred použitím tohto výrobku odstráňte plastové vrecko a obalové materiály. Plastové vrecko a obalové materiály sa potom musia uchovávať mimo dosahu detí.
- ! Používajte len matrac, ktorý je zakúpený spolu s touto postieľkou a na tento matrac neukladajte žiadny ďalší matrac, hrozí riziko udusení.
- ! Aby sa predišlo zraneniu v dôsledku pádu, keď bude dieťa schopné vyliezť z postieľky, postieľka sa už pre toto dieťa nesmie používať.

## DÔLEŽITÉ! UCHOVAJTE PRE NESKORŠIE POUŽITIE.

### Zostavenie cestovnej postielky

pozrite si obrázky 1 - 6

Zaistite lišty

1. Vytiahnite krátke lišty nahor, kým nebudú pevné. Ak nebudú pevné, potiahnite ich dohora znova, kým nebudú pevné. 2
2. Zaistite dlhé lišty. 3
3. Zatlčte stred dna nadol. 4  
! Pred spustením stredu skontrolujte, či sa všetky lišty zaistili.
4. Nainštalujte matrac. 5  
! Nainštalujte matrac mäkkou stranou nahor.
5. Pozrite si obrázok 6

### Zloženie cestovnej postielky

pozrite si obrázky 7 - 13

- ! Ešte neodistújte lišty. Stred dna musí byť do polovice hore, aby sa lišty mohli odistiť.
- ! Neskladajte nasilu.
- ! Obidve rúrky sa musia uvoľniť, aby sa lišta mohla zložiť, ak sa lišta úplne neohýba, zdvihnite stred dna vyššie a potom to skúste znova od kroku 3.
- ! Ak sa jednotka nezloží, pohľadajte čiastočne zloženú lištu. Stlačením tlačidla západky uvoľnite lištu.

### Príslušenstvo (nemusí byť súčasťou balenia)

### Zostavenie detského koša

pozrite si obrázky 14 - 17

### Starostlivosť a údržba

1. Krycí materiál nie je odnímateľný.
2. Škvrnny môžete z cestovnej postielky odstraňovať špongiou a mydlovou vodou.
3. Na umývanie cestovnej postielky nepoužívajte nezriedený neutrálny čistiaci prostriedok, benzín ani iné organické rozpúšťadlá. Môže to spôsobiť poškodenie cestovnej postielky.
4. Prenosnú tašku môžete prať v práčke vo vlažnej vode a voľne vysušiť. Nepoužívajte bielinu.
5. Ak ste na pláži alebo na záhrade, z cestovnej postielky odstráňte piesok a štrk. Piesok môže poškodiť zámky v horných koľajničkách.
6. Občas, skontrolujte, či nie sú opotrebované niektoré súčasti cestovnej postielky alebo či nie je roztrhnutý alebo rozpáraný krycí materiál. Tieto súčasti vymeňte alebo opravte.
7. Ak sa cestovná postielka nepoužíva dlhší čas, dajte ju do tieňa, kde sa k nej vaše dieťa nedostane.



Joie™

Allison GmbH  
Adam-Opel-Straße 21 67227  
Frankenthal

bring the kids™

Share the joy at [joiebaby.com](http://joiebaby.com)

P-IM0117M