

Joie™

rocker: birth to 9 kg/ (birth - 6 months)

chair: 9 kg to 15 kg

dreamer™ lite

rocker

- GB Instruction manual
- FR Manuel d'instructions
- DE Bedienungsanleitung
- ES Manual de instrucciones
- PT Manual de instruções
- IT Manuale di istruzioni
- NL Instructiehandleiding
- TR Kullanım kılavuzu
- DA Brugervejledning
- RU Руководство по эксплуатации
- CZ Návod k použití
- SK Návod na použitie
- KR Návod na použitie
- HU Kezelési útmutató
- AR دليل التعليمات
- PL Instrukcja obsługi

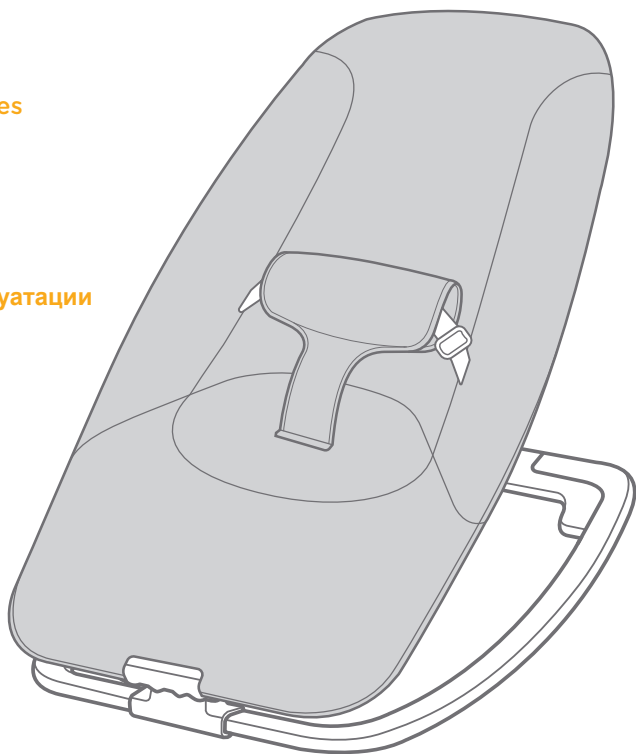

**IMPORTANT! READ CAREFULLY AND KEEP
FOR FUTURE REFERENCE**

Parts List

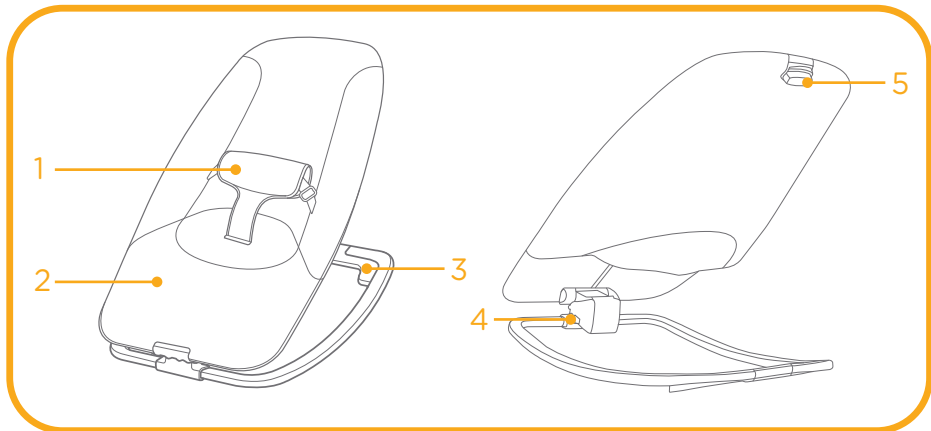

Rocker assembly

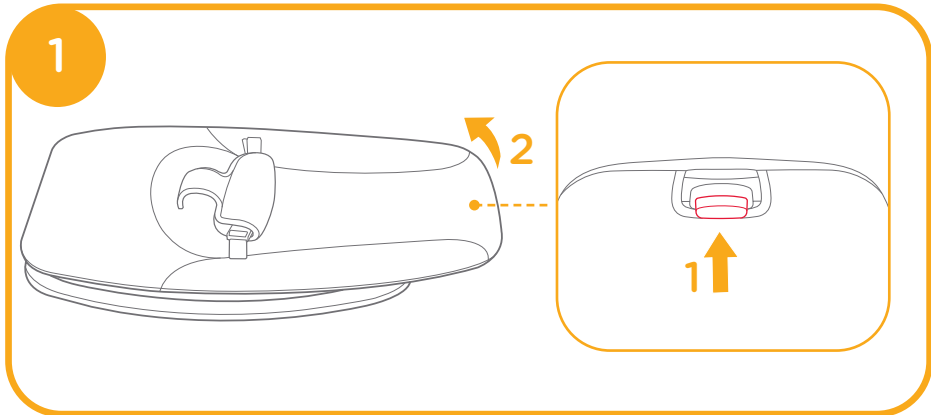

Use Harness

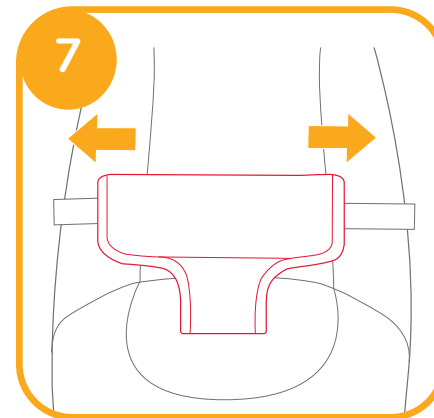
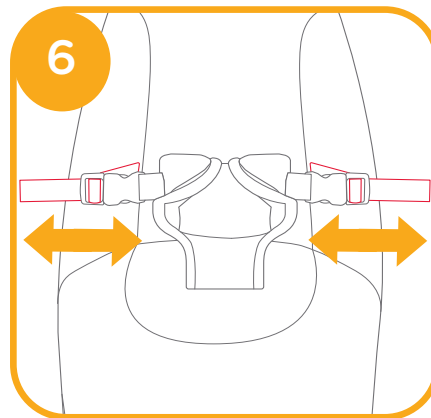
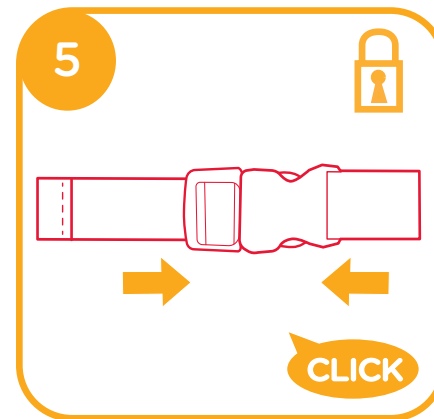
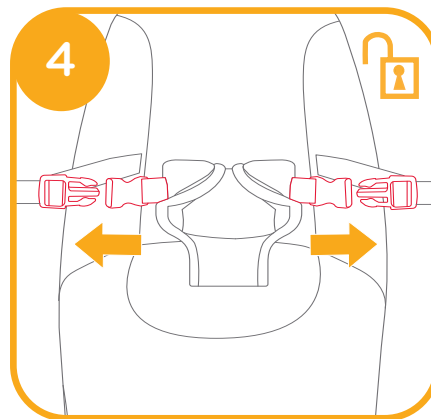
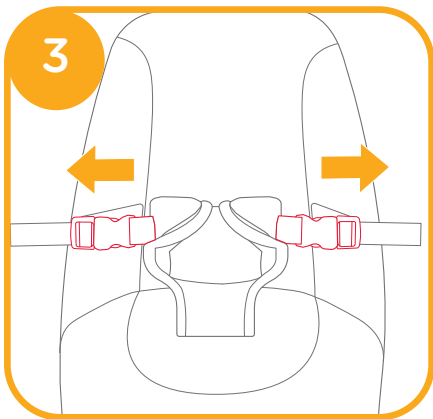

Activate Rock Stop

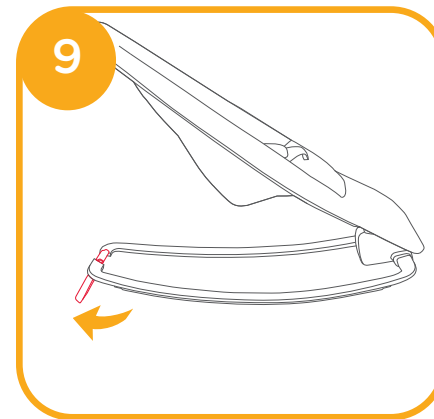

Adjust Recline Angle

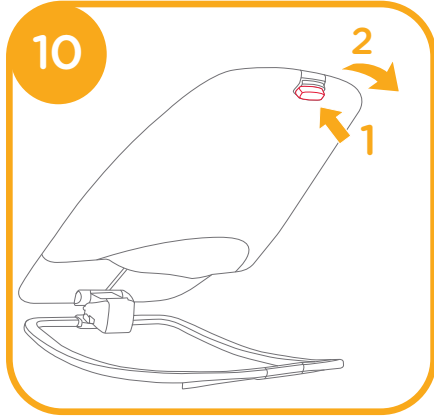

Fold Rocker

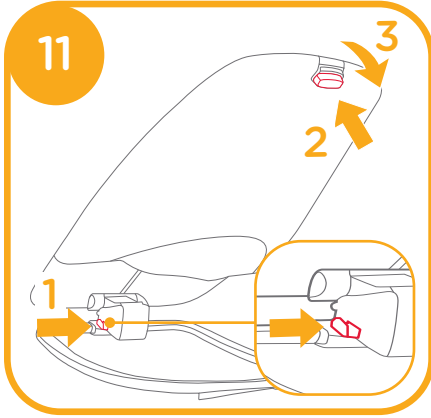

NOTE

Remove Seat Cover

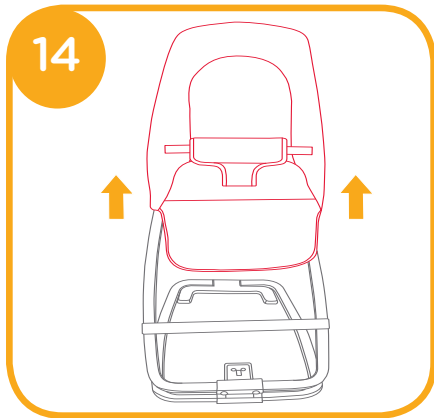
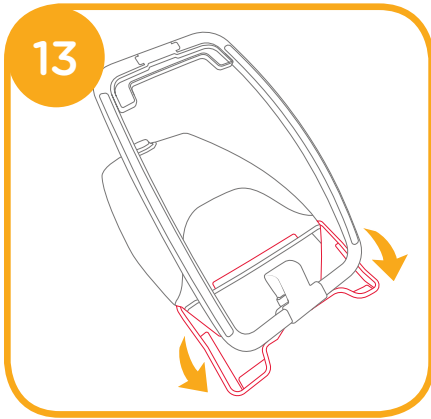
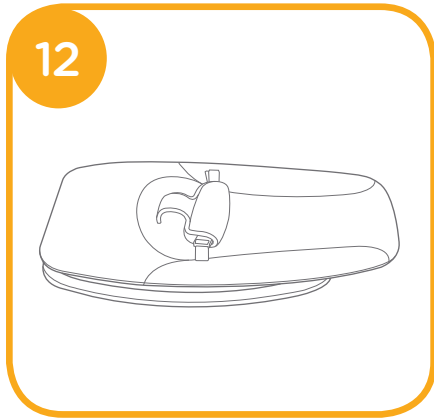

GB Welcome to Joie™

Congratulations on becoming part of the Joie family! We are so excited to be part of your life with your little one. While using the Joie dreamer™ lite, your baby is enjoying a high quality, fully certified rocker, approved to European safety standards EN 12790-1:2023. This product is suitable for use as a rocker for children up to when they try to sit up. This product is suitable for use as a chair when they can walk and sit on his or her own. Please carefully read this manual and follow each step to ensure a pleasant experience and best protection for your child.

Please keep the Instruction Manual handy for future reference.

Visit us at Joiebaby.com to download manuals and see more exciting Joie products.

For warranty information, please visit our website at joiebaby.com.

IMPORTANT! READ CAREFULLY AND KEEP FOR FUTURE REFERENCE

Emergency

In case of emergency or accident, immediately seek medical attention for your child.

Parts List

Make sure all parts are available before assembly. If any part is missing, please contact local retailer. No tools are required for assembly.

- | | |
|-----------------------|------------------|
| 1 Crotch Buckle Cover | 4 Folding Button |
| 2 Seat Cover | 5 Recline Button |
| 3 Rock Stop | |

WARNING

- ! NEVER leave the child unattended. Always keep your child in view.
- ! Never use this product on an elevated surface (e.g. a table).
- ! Always use the restraint system.
- ! Stop using the reclined cradle when the child starts trying to sit up.
- ! Never let the child sleep in this product. This product does not replace a cot or a crib. Should the child fall asleep, then it should be placed in a suitable cot or crib.
- ! Be aware of the risk of open fire and other sources of strong heat such as electric bar fires, gas fires, etc in the vicinity of the product.
- ! All assembly fittings should be unfolded completely and tightened properly before using the product.
- ! DO NOT use the product if any parts are broken, torn or missing.
- ! Do not use accessories or replacement parts other than those approved by the manufacturer.
- ! To avoid suffocation, remove plastic bag and packaging materials before using this product. The plastic bag and packaging materials should then be kept away from babies and children.
- ! Do not use the reclined cradle once your child can sit unaided.
- ! Do not move or lift this product with the baby inside it.

Rocker assembly

see images ① - ②

Use Harness

see images ③ - ⑧

Activate Rock Stop

see image ⑨

Adjust Recline Angle

see image ⑩

! There are 3 recline angles for the backrest.

! When adjusting the recline angle of the backrest, please push the backrest slightly forwards, then release the button and adjust the backrest to the required position.

Fold Rocker

see images ⑪ - ⑫

Remove Seat Cover

see images ⑬ - ⑭

! To reattach the soft goods please repeat the above steps in the reverse order.

Care and Maintenance

1. Your product can be spot cleaned with a sponge and soapy water.
2. Do not use undiluted neutral detergent, gasoline or other organic solvent to wash the product. It may cause damage to the product.
3. Do not use bleach.
4. From time to time, check your product for worn parts, torn material or stitching. Replace or repair the parts as needed.
5. If the product is not in use for a long period of time, please store it where your child cannot access it.

FR Bienvenue dans l'univers de Joie™

Félicitations, vous faites désormais partie de la famille Joie ! Nous sommes ravis de faire partie de votre vie aux côtés de votre petit ange. Lorsque vous utilisez le Joie dreamer™ lite, vous utilisez un transat de haute qualité, certifié et approuvé par les normes de sécurité européennes EN 12790-1:2023. Ce produit peut être utilisé comme une bascule avec les enfants jusqu'à ce qu'ils essaient de s'asseoir. Ce produit peut être utilisé comme une chaise lorsqu'ils peuvent marcher et s'asseoir tout seul. Veuillez lire attentivement ce manuel et suivre chaque étape pour assurer une expérience plaisante et une bonne protection pour votre enfant.

Veuillez garder ce manuel d'instructions à portée de main pour consultation ultérieure.

Visitez notre site Joiebaby.com pour télécharger les manuels et découvrir bien d'autres produits Joie passionnants.

Pour des informations sur la garantie, veuillez visiter notre site Web sur joiebaby.com.

IMPORTANT ! À LIRE ATTENTIVEMENT ET À CONSERVER POUR CONSULTATION ULTÉRIEURE

En cas d'urgence

En cas d'urgence ou d'accident, consultez immédiatement un médecin pour votre enfant.

Liste des pièces

Assurez-vous que toutes les pièces sont présentes avant l'assemblage. Si une pièce est manquante, contactez votre revendeur local. Aucun outil n'est requis pour l'assemblage.

- | | |
|--------------------------------------|------------------------|
| 1 Couverture du harnais d'entrejambe | 4 Bouton de pliage |
| 2 Housse du siège | 5 Bouton d'inclinaison |
| 3 Butée anti-balancement | |

AVERTISSEMENT

- ! Ne laissez JAMAIS votre enfant sans surveillance. Gardez toujours votre enfant à portée de vue.
- ! N'utilisez jamais ce produit sur une surface surélevée (par exemple une table).
- ! Utilisez toujours le système de retenue.
- ! Arrêtez d'utiliser le berceau incliné lorsque l'enfant commence à essayer de s'asseoir.
- ! Ne laissez jamais votre enfant dormir dans ce produit. Ce produit ne remplace pas un berceau ou un lit d'enfant. Si votre enfant s'est endormi, il doit être placé dans un berceau ou un lit d'enfant.
- ! Prenez note des risques d'incendie et d'autres sources de chaleur intense, comme les radiateurs électriques, les feux à gaz, etc., situés à proximité du produit.
- ! Toutes les fixations de l'assemblage doivent être dépliées complètement et serrées correctement avant d'utiliser le produit.
- ! N'utilisez PAS le produit si des pièces sont cassées, abimées ou manquantes.
- ! N'utilisez pas d'accessoires ou de pièces de remplacement autres que ceux approuvés par le fabricant.
- ! Pour éviter les risques de suffocation, enlevez le sac en plastique et les éléments d'emballage avant d'utiliser ce produit. Le sac en plastique et les matériaux d'emballage doivent être conservés hors de la portée des bébés et des enfants.
- ! N'utilisez pas le berceau incliné lorsque votre enfant peut s'asseoir tout seul.
- ! Ne déplacez pas et ne soulevez pas ce produit lorsque le bébé est à l'intérieur.

Assemblage du transat

voir les images ① - ②

Utilisation du harnais

voir les images ③ - ⑧

Activation de la butée anti-balancement

voir l'image ⑨

Réglage de l'angle d'inclinaison

voir l'image ⑩

! Il y a 3 angles d'inclinaison pour le dossier.

! Pour régler l'angle d'inclinaison du dossier, poussez légèrement le dossier vers l'avant, puis relâchez le bouton et ajustez le dossier à la position désirée.

Plier le transat

voir les images ⑪ - ⑫

Enlever la housse du siège

voir les images ⑬ - ⑭

! Pour réattacher les parties souples, veuillez répéter les étapes ci-dessus dans l'ordre inverse.

Entretien et maintenance

1. Votre produit peut être lavé avec une éponge et de l'eau savonneuse.
2. N'utilisez pas de détergents neutres non dilués, de l'essence ou d'autres solvants organiques pour laver le produit. Vous pourriez endommager le produit.
3. N'utilisez pas d'eau de Javel.
4. Vérifiez régulièrement la présence de parties usées, de matériaux déchirés ou décousus sur le produit. Remplacez ou réparez les pièces endommagées si nécessaire.
5. Si vous ne prévoyez pas d'utiliser ce produit pendant une longue période, gardez-le hors de portée de votre enfant.

DE Willkommen bei Joie™

Wir begrüßen Sie als ein weiteres Mitglied der Joie-Familie! Wir freuen uns sehr, Teil Ihres Lebens mit Ihrem Kleinkind zu sein. Beim Einsatz der Joie dreamer™ lite genießt Ihr Baby eine hochwertige, vollständig zertifizierte Wippe, die gemäß den Sicherheitsstandards EN 12790-1:2023 zugelassen ist. Dieses Produkt kann als Wippe für Kinder verwendet werden, bis diese versuchen, sich aufzusetzen. Dieses Produkt eignet sich für den Einsatz als Stuhl, wenn das Kind eigenständig laufen und sitzen kann. Lesen Sie die Anleitung bitte sorgfältig durch und beachten Sie jeden einzelnen Schritt zur Gewährleistung einer angenehmen Erfahrung und für einen optimalen Schutz Ihres Kindes.

Bitte heben Sie diese Anleitung zur künftigen Bezugnahme auf.

Unter Joiebaby.com können Sie Anleitungen herunterladen und weitere aufregende Joie-Produkte sehen.

Garantieinformationen finden Sie auf unserer Webseite unter joiebaby.com.

WICHTIG! SORGFÄLTIG LESEN UND ZUM KÜNFTIGEN NACHSCHLAGEN AUFBEWAHREN

Notfall

Suchen Sie bei einem Unfall oder Notfall umgehend medizinische Aufmerksamkeit für Ihr Kind auf.

Teileliste

Überprüfen Sie vor der Montage, ob alle Teile vorhanden sind. Falls etwas fehlen sollte, wenden Sie sich an Ihren Händler vor Ort. Für die Montage werden keine Werkzeuge benötigt.

- | | |
|-----------------------------|----------------------|
| 1 Schrittschnallenabdeckung | 4 Zusammenklappknopf |
| 2 Sitzbezug | 5 Neigungsknopf |
| 3 Wippstopp | |

WARNUNG

- ! Lassen Sie das Kind NIE unbeaufsichtigt. Haben Sie Ihr Kind stets im Blick.
- ! Verwenden Sie dieses Produkt niemals auf einer erhöhten Fläche (z. B. einem Tisch).
- ! Immer das Gurtsystem verwenden.
- ! Stellen Sie die Benutzung der geneigten Wiege ein, sobald das Kind beginnt, zu versuchen, sich aufzusetzen.
- ! Lassen Sie das Kind niemals in diesem Produkt schlafen. Dieses Produkt ersetzt kein Baby- oder Gitterbett. Falls das Kind einschlafen sollte, sollte es unbedingt in ein geeignetes Babybett bzw. eine geeignete Wiege gelegt werden.
- ! Beachten Sie die Gefahr von offenem Feuer und anderen Hitzequellen wie eingeschalteten Elektro- und Gasherden etc. in der Nähe des Produktes.
- ! Sämtliches Montagezubehör sollte vor Verwendung des Produkts vollständig ausgeklappt und sachgemäß befestigt sein.
- ! Verwenden Sie das Produkt NICHT, wenn Teile beschädigt bzw. verschlissen sind oder fehlen sollten.
- ! Verwenden Sie ausschließlich vom Hersteller zugelassenes Zubehör und zugelassene Ersatzteile, nichts anderes!
- ! Entfernen Sie zur Vermeidung von Erstickungsgefahr den Kunststoffbeutel und sämtliche Verpackungsmaterialien vor dem ersten Einsatz. Halten Sie Kunststoffbeutel und Verpackungsmaterialien von Säuglingen und Kindern fern.
- ! Verwenden Sie die geneigte Wiege erst, wenn Ihr Kind ohne fremde Hilfe sitzen kann.
- ! Bewegen oder heben Sie dieses Produkt nicht, während sich das Baby darin befindet.

Wippe montieren

Siehe Abbildungen ① - ②

Gurt verwenden

Siehe Abbildungen ③ - ⑧

Wippstopp aktivieren

siehe Abbildung ⑨

Neigungswinkel anpassen

siehe Abbildung ⑩

! Die Rückenlehne hat 3 Neigungswinkel.

! Drücken Sie beim Anpassen des Neigungswinkels der Rückenlehne die Rückenlehne leicht nach vorne, lassen Sie dann den Knopf los und passen Sie die Rückenlehne auf die erforderliche Position an.

Wippe zusammenklappen

Siehe Abbildungen ⑪ - ⑫

Sitzbezug entfernen

Siehe Abbildungen ⑬ - ⑭

! Bringen Sie die Textilteile wieder an, indem Sie die obigen Schritte in umgekehrter Reihenfolge befolgen.

Pflege und Wartung

1. Reinigen Sie Ihr Produkt mit einem Schwamm und Seifenlauge.
2. Keine unverdünnten Neutralreiniger, Benzin oder organischen Lösungsmittel zum Reinigen des Produktes verwenden. Das Produkt kann dadurch beschädigt werden.
3. Verwende kein Bleichmittel.
4. Untersuchen Sie Ihr Produkt gelegentlich auf abgenutzte Teile, verschlissene Materialien oder aufgerissene Nähte. Ersetzen oder reparieren Sie die Teile bei Bedarf.
5. Wenn das Produkt längere Zeit nicht verwendet wird, bewahren Sie es an einem Ort auf, an dem Ihr Kind nicht darauf zugreifen kann.

ES Bienvenido a Joie™

¡Enhorabuena por unirse a la familia Joie! Estamos encantados de formar parte de su vida y la de su pequeño. Cuando utilice dreamer™ lite de Joie, su bebé disfrutará de una mecedora de alta calidad, totalmente certificada y aprobada por las normas de seguridad europeas EN 12790-1:2023. Este producto es adecuado para su uso como balancín para niños hasta cuando intentan sentarse. Este producto es adecuado para su uso como una silla cuando pueden caminar y sentarse por sí mismos. Lea detenidamente este manual y siga cada paso para garantizar que su bebé tenga una experiencia agradable y esté protegido de la mejor manera posible.

Tenga a mano este manual de instrucciones para futuras consultas.

Visítenos en Joiebaby.com para descargar manuales y conocer otros fantásticos productos de Joie.

Para obtener información sobre la garantía, visite nuestro sitio web en joiebaby.com.

IMPORTANTE: LEA DETENIDAMENTE Y CONSERVAR PARA FUTURAS CONSULTAS

Emergencia

En caso de emergencia o accidente, acuda inmediatamente a un médico para que examine a su hijo.

Lista de piezas

Asegúrese de que están disponibles todas las piezas antes de montar el producto. Si falta alguna pieza, póngase en contacto con su proveedor local. No se necesita ninguna herramienta para el montaje.

- | | |
|--|-----------------------|
| 1 Protector de la hebilla para la pelvis | 4 Botón de plegado |
| 2 Cubierta del asiento | 5 Botón para reclinar |
| 3 Parada del balanceo | |

ADVERTENCIA

- ! NUNCA deje al bebé solo sin supervisión. Vigílelo en todo momento.
- ! Nunca utilice este producto en una superficie elevada (por ejemplo, una mesa).
- ! Utilice siempre el sistema de sujeción.
- ! Deje de utilizar la cuna reclinada cuando el niño intente sentarse.
- ! Nunca deje que el niño duerma sobre este producto. Este producto no sustituye a un capazo o una cuna. Si su hijo se queda dormido, deberá colocarlo sobre un capazo o cuna adecuados.
- ! Sea consciente del riesgo que conlleva utilizar el producto cerca de una chimenea y otras fuentes que desprendan un calor excesivo, como las estufas de gas o eléctricas, etc.
- ! Todos los accesorios de montaje deberán estar completamente desplegados y correctamente sujetos antes de utilizar el producto.
- ! NO utilice este producto si falta alguna pieza o si observa algún desperfecto.
- ! No utilice accesorios ni piezas de repuesto que no estén aprobadas por el fabricante.
- ! Para evitar el riesgo de asfixia, retire la bolsa de plástico y los materiales de embalaje antes de utilizar este producto. A continuación, deberá mantener la bolsa de plástico y los materiales de embalaje fuera del alcance de bebés y niños.
- ! No utilice la cuna reclinada cuando su hijo sea capaz de sentarse por sí mismo.
- ! No mueva ni levante este producto con el bebé dentro.

Montaje de la mecedora

consulte las imágenes ① - ②

Uso del arnés

consulte las imágenes ③ - ⑧

Activación de la parada del balanceo

Consulte la imagen ⑨

Ajuste del ángulo de inclinación

Consulte la imagen ⑩

! El respaldo puede colocarse en 3 ángulos de inclinación.

! Al ajustar el ángulo de inclinación del respaldo, empuje el respaldo ligeramente hacia delante, luego suelte el botón y ajuste el respaldo a la posición requerida.

Plegado de la mecedora

consulte las imágenes ⑪ - ⑫

Retirada de la cubierta del asiento

consulte las imágenes ⑬ - ⑭

! Para volver a montar el acolchado, repita los pasos anteriores en orden inverso.

Cuidados y mantenimiento

1. Si su producto se mancha, puede limpiarlo con una esponja y agua jabonosa.
2. No utilice detergentes neutros sin diluir, gasolina u otros disolventes orgánicos para limpiar el producto. Si lo hace, puede dañar el producto.
3. No utilice lejía.
4. Periódicamente, examine su producto por si tuviera piezas desgastadas, materiales dañados o descosidos. Sustituya o repare las piezas que lo requieran.
5. Si no va a utilizar el producto durante un período prolongado de tiempo, guárdelo en un lugar que esté fuera del alcance de los niños.

PT Bem-vindo à Joie™

Parabéns por se tornar membro da família Joie! Estamos satisfeitos por fazer parte da sua vida e da vida do seu filho. Enquanto o bebé utiliza o Joie dreamer™ lite, desfrute de uma espreguiçadeira de elevada qualidade, totalmente certificada e aprovada pelas normas de segurança europeias EN 12790-1:2023. Este produto é adequado para ser utilizado como cadeira de baloiço para crianças até ao momento em que estas tentam sentar-se. Este produto é adequado para ser utilizado como cadeira quando a criança consegue andar e sentar-se sozinha. Leia atentamente este manual e execute cada passo para garantir uma experiência agradável e a melhor proteção para o seu filho.

Guarde o manual de instruções para referência futura.

Visite-nos em Joiebaby.com para transferir os manuais e conhecer outros produtos interessantes da Joie.

Para informações sobre a garantia, visite o nosso Web site em joiebaby.com.

IMPORTANTE! LEIA ATENTAMENTE E GUARDE PARA FUTURA REFERÊNCIA

Emergência

Em caso de emergência ou acidente, procure imediatamente assistência médica para a criança.

Lista de peças

Certifique-se de que todas as peças estão disponíveis antes da montagem. Se alguma peça estiver em falta, contacte o revendedor local. Não são necessárias ferramentas para a montagem.

- | | |
|-------------------------------|----------------------|
| 1 Capa da fivela das virilhas | 4 Botão de fecho |
| 2 Capa de tecido | 5 Botão de reclinção |
| 3 Travão de baloiço | |

AVISO

- ! NUNCA deixe a criança sem supervisão. Mantenha sempre a criança sob supervisão.
- ! Nunca utilize este produto numa superfície elevada (por exemplo, uma mesa).
- ! Utilize sempre o sistema de retenção.
- ! Deixe de utilizar o berço reclinado quando a criança começar a tentar sentar-se.
- ! Nunca permita que a criança durma neste produto. Este produto não substitui uma alcofa ou um berço. Se a criança adormecer, deve ser colocada numa alcofa ou num berço adequado.
- ! Tenha atenção ao risco de fogo ou a outras fontes de calor intenso, tais como aquecedores elétricos, lareiras a gás, etc., próximo do produto.
- ! Todas as peças de montagem devem ser completamente desdobradas e devidamente apertadas antes de usar o produto.
- ! NÃO utilize o produto se alguma peça estiver partida, rasgada ou em falta.
- ! Não utilize acessórios ou peças de substituição além dos aprovados pelo fabricante.
- ! Para evitar risco de asfixia, retire o saco de plástico e os materiais de embalagem antes de utilizar este produto. O saco de plástico e os materiais de embalagem devem ser afastados de bebés e crianças.
- ! Não utilize a alcofa reclinada quando a criança conseguir sentar-se sem ajuda.
- ! Não desloque ou levante este produto com o bebé no seu interior.

Montagem da espreguiçadeira

ver imagens 1 - 2

Utilizar as correias

ver imagens 3 - 8

Ativar o travão de baloiço

ver imagem 9

Ajustar o ângulo de reclinção

ver imagem 10

! O apoio das costas apresenta 3 ângulos de reclinção.

! Quando ajustar o ângulo de inclinação do encosto, empurre-o ligeiramente para a frente, solte o botão e ajuste para a posição desejada.

Dobrar a espreguiçadeira

ver imagens 11 - 12

Remover a capa de tecido

ver imagens 13 - 14

! Para voltar a colocar a capa de tecido, repita os passos indicados acima na ordem inversa.

Cuidado e manutenção

1. O produto pode ser limpo com uma esponja e água com detergente.
2. Não utilize detergentes neutros não diluídos, gasolina ou outros solventes orgânicos para lavar o produto. Poderá danificar o produto.
3. Não utilize lixívia.
4. Verifique periodicamente se o produto tem alguma peça desgastada, ou material ou costura rasgados. Substitua ou repare as peças, conforme necessário.
5. Se não pretende utilizar o produto durante um longo período, coloque-o num local não acessível à criança.

IT Benvenuti in Joie™

Congratulazioni per essere entrato a far parte della famiglia Joie! Siamo lieti di potervi accompagnare nella vostra vita insieme al vostro bambino. Grazie a Joie dreamer™ lite, il bambino può godersi un dondolo di alta qualità e completamente certificato secondo gli standard europei EN 12790-1:2023. Il prodotto è adatto per l'uso come dondolo per bambini finché non iniziano ad alzarsi in piedi. Questo prodotto è adatto per essere utilizzato come sedia quando il bambino può camminare e sedersi da solo. Leggere attentamente il presente manuale e attenersi a ogni procedura per garantire una piacevole esperienza e la migliore protezione per il bambino.

Tenere questo manuale di istruzioni a portata di mano per future consultazioni.

Visitate il nostro sito Joiebaby.com per scaricare i manuali e conoscere altri eccezionali prodotti Joie.

Per informazioni più dettagliate, visitare il nostro sito web all'indirizzo joiebaby.com

IMPORTANTE! LEGGERE ATTENTAMENTE E CONSERVARE PER RIFERIMENTO FUTURO

Emergenza

In caso di emergenze o incidenti, rivolgersi immediatamente ad un medico per il bambino.

Elenco delle parti

Assicurarsi che tutti i pezzi siano disponibili prima dell'assemblaggio. Se manca qualche pezzo, contattare il rivenditore locale. Per l'assemblaggio non è necessario nessun attrezzo.

- | | |
|---|---------------------------|
| 1 Coprifibbia della cintura spartigambe | 4 Pulsante di chiusura |
| 2 Fodera | 5 Pulsante di regolazione |
| 3 Fermo | |

AVVERTENZA

- ! NON lasciare mai il bambino incustodito. Sorvegliare sempre il bambino.
- ! Non utilizzare questo prodotto su una superficie elevata (ad esempio, un tavolo).
- ! Utilizzare sempre il dispositivo di ritenuta.
- ! Cessare di utilizzare la sdraietta quando il bambino inizia a tentare di alzarsi
- ! Non lasciare mai che il bambino dorma in questo prodotto. Questo prodotto non può in ogni caso sostituire una culla o un lettino. Se il bambino dovesse addormentarsi, sistemarlo in una culla o un lettino adeguati.
- ! Fare attenzione al rischio rappresentato dalla presenza nelle vicinanze di una fiamma libera o di altre fonti di calore elevato, quali riscaldamento elettrico a griglia, fornello a gas, ecc. che si trovano in prossimità del prodotto.
- ! Prima di utilizzare il prodotto, tutti gli accessori di montaggio devono essere completamente inseriti e chiusi correttamente.
- ! NON utilizzare il prodotto nel caso in cui alcuni componenti siano guasti, rotti o mancanti.
- ! Non utilizzare accessori o pezzi di ricambio diversi da quelli approvati dal produttore.
- ! Per evitare il soffocamento, rimuovere il sacchetto di plastica e i materiali di imballaggio prima di usare questo prodotto. Il sacchetto di plastica e i materiali di imballaggio devono quindi essere tenuti lontano dalla portata dei bambini.
- ! Non utilizzare la culla reclinata finché il bambino non rimane seduto senza sostegno.
- ! Non spostare o sollevare questo prodotto con il bambino all'interno.

Montaggio del dondolo

vedere le figure ① - ②

Utilizzo della cintura

vedere le figure ③ - ④

Attivazione del fermo

vedere figura ⑤

Regolazione dell'angolo di reclinazione

vedere figura ⑩

! Vi sono 3 angoli di reclinazione per lo schienale.

! Quando si regola l'angolo di reclinazione per lo schienale, spingere leggermente in avanti lo schienale, quindi rilasciare il pulsante e regolare lo schienale sulla posizione richiesta.

Chiusura del dondolo

vedere le figure ⑪ - ⑫

Rimozione della fodera

vedere le figure ⑬ - ⑭

! Per inserire di nuovo il rivestimento imbottito, ripetere le procedure di cui sopra in ordine inverso.

Cura e manutenzione

1. Il prodotto può essere pulito con una spugna e una soluzione di acqua e sapone.
2. NON usare un detergente neutro non diluito, benzina o altri solventi organici per lavare il prodotto. Potrebbe danneggiare il prodotto.
3. Non usare candeggina.
4. Controllare periodicamente la presenza di componenti usurati, materiali strappati o scuciti nel prodotto. Se necessario, sostituire o riparare i componenti.
5. Nel caso in cui il prodotto non venga utilizzato per un lungo periodo, conservarlo fuori dalla portata dei bambini.

NL Welkom bij Joie™

Gefeliciteerd dat u nu lid bent van de Joie-familie! Het doet ons veel genoegen om deel uit te kunnen maken van uw leven met uw kleintje. Tijdens het gebruik van de Joie dreamer™ lite geniet uw baby van het gebruik van een hoogwaardig, volledig gecertificeerd wipstoeltje, goedgekeurd volgens de Europese veiligheidsnorm EN 12790 -1:2023. Dit product is geschikt voor gebruik als wipstoel voor kinderen tot wanneer ze proberen om te gaan zitten. Dit product is geschikt voor gebruik als stoel wanneer ze zelf kunnen lopen en zitten. Lees deze handleiding zorgvuldig en volg elke stap om voor een prettige ervaring en de beste bescherming van uw kind te zorgen.

Bewaar deze handleiding voor later gebruik.

Bezoek ons op Joiebaby.com om handleidingen te downloaden en nog meer interessante producten van Joie te zien.

Bezoek voor informatie over de garantie onze website op joiebaby.com.

BELANGRIJK! ZORGVULDIG LEZEN EN BEWAREN VOOR RAADPLEGING IN DE TOEKOMST

Noodgeval

In noodsituaties of bij ongelukken direct medische hulp voor uw kind zoeken.

Onderdelenlijst

Zorg dat alle onderdelen aanwezig zijn. Als er onderdelen ontbreken of beschadigd zijn, kunt u contact opnemen met uw leverancier. Voor de montage is geen gereedschap nodig.

- | | |
|-----------------------|----------------------|
| 1 Afdekking kruisgesp | 4 Opvouwknop |
| 2 Stoelbedekking | 5 Knop schuine stand |
| 3 Wipstop | |

WAARSCHUWING

- ! Laat uw kind NOOIT zonder toezicht achter. Houd uw kind altijd in het oog.
- ! Gebruik dit product nooit op een verhoogd oppervlak (bijv. een tafel).
- ! Gebruik altijd de veiligheidsriemen.
- ! Stop met het gebruik van het ligstoeltje wanneer het kind begint te proberen om te gaan zitten.
- ! Laat het kind niet in dit product slapen. Dit product is niet bedoeld als vervanging van een wieg. Indien het kind in slaap valt, moet u het in een geschikte wieg leggen.
- ! Houd rekening met het gevaar van open vuur en andere bronnen van grote warmte, zoals elektrische straalkachels, gaskachels enz. in de buurt van het product
- ! Alle aansluitingen moeten volledig worden uitgevouwen en goed aangedraaid voordat u de stoel gebruikt.
- ! NIET gebruiken bij gebroken, gescheurde of ontbrekende onderdelen.
- ! Gebruik alleen accessoires en vervangende onderdelen die door de fabrikant zijn goedgekeurd.
- ! Om verstikking te voorkomen, moet u de plastic zak en verpakkingsmaterialen verwijderen voordat u de stoel gebruikt. Houd de plastic zak en verpakkingsmaterialen buiten bereik van baby's en kinderen.
- ! Gebruik het ligstoeltje niet als uw kind zonder hulp kan zitten.
- ! Verplaats of til dit product niet op met de baby erin.

Wipstoelmontage

zie afbeeldingen ① - ②

Gordel gebruiken

zie afbeeldingen ③ - ⑧

Wipstop activeren

zie afbeelding ⑨

Hellingshoek instellen

zie afbeelding ⑩

! De rugsteun heeft 3 hoeken.

! Bij het aanpassen van de hellingshoek van de rugleuning, duwt u de hellingshoek enigszins naar voren, en laat vervolgens de knop los en stel de rugleuning op de vereiste stand af.

Wipstoeltje opvouwen

zie afbeeldingen ⑪ - ⑫

Stoelbedekking verwijderen

zie afbeeldingen ⑬ - ⑭

! Om het zachte materiaal opnieuw te bevestigen, herhaalt u de bovenstaande stappen in omgekeerde volgorde.

Verzorging en onderhoud

1. U kunt vlekken van het product verwijderen met een spons en zeepwater.
2. Gebruik geen onverdund neutraal schoonmaakmiddel, benzine of andere organische materialen om het product te wassen. Dat kan het product beschadigen.
3. Niet bleken.
4. Controleer het product van tijd tot tijd op slijtage, scheuren en beschadigde naden. Vervang of herstel de onderdelen als dat nodig is.
5. Als het product gedurende langere tijd niet wordt gebruikt, moet u het ergens opbergen waar uw kind er niet bij kan.

TR Joie™'ye Hoş Geldiniz

Joie ailesinin bir parçası olduğunuz için tebrikler! Çocuğunuzla olan yolculuğunuzda size katılmaktan büyük bir heyecan duyuyoruz. Joie dreamer™ lite ürününü kullanırken, bebeğiniz yüksek kaliteli, tam sertifikalı, EN 12790-1:2023 Avrupa güvenlik standartlarıyla onaylanmış sallanan ana kucağının keyfini çıkarır. Bu ürün, oturmaya çalıştıkları zamana kadar, çocuklar için bir salıncak olarak kullanıma uygundur. Bu ürün, çocuklar yürüyebildiklerinde ve kendi başlarına oturabildiklerinde sandalye olarak kullanıma uygundur. Güzel bir deneyim yaşamak ve çocuğunuz için en iyi korumayı sağlamak üzere lütfen bu kılavuzu dikkatle okuyun ve her bir adımı izleyin.

İleride başvurmak için lütfen bu Talimat Kılavuzunu saklayın.

Kılavuzları indirmek ve daha heyecan verici Joie ürünlerine bakmak için joiebaby.com adresinde bizi ziyaret edin.

Garanti bilgileri için lütfen joiebaby.com adresindeki web sitemizi ziyaret edin..

ÖNEMLİ! DİKKATLE OKUYUN VE İLERİDE BAŞVURMAK ÜZERE SAKLAYIN

Acil durum

Acil durum ya da kaza durumunda, çocuğunuz için hemen tıbbi yardım alın.

Parça Listesi

Montajdan önce tüm parçaların mevcut olduğundan emin olun. Herhangi bir parça eksikse, lütfen yerel bayi ile iletişime geçin. Montaj için bir alet gerekmez.

- | | |
|-----------------------|-------------------|
| 1 Kasık Tokası Kılıfı | 4 Katlama Düğmesi |
| 2 Koltuk Kılıfı | 5 Yatırma Düğmesi |
| 3 Sallanma Durdurucu | |

UYARI

- ! Çocuğu ASLA gözetimsiz bırakmayın. Çocuğunuzu her zaman göz önünde tutun.
- ! Bu ürünü asla yüksek bir zemin üzerinde kullanmayın (örn. Masa).
- ! Daima emniyet kemeri sistemini kullanın.
- ! Çocuk oturmaya çalışmaya başladığında yatık beşiği kullanmayı bırakın.
- ! Çocuğın bu ürünün içinde uyumasına asla izin vermeyin. Bu ürün bir karyolanın veya beşiğin yerine geçmez. Çocuk uykuya dalarsa, uygun bir bebek karyolasına veya beşiğe yerleştirilmelidir.
- ! Ürünün yakınındaki açık alev ve elektrikli ızgara, gaz alevi vb. gibi güçlü ısı kaynakları riskine karşı dikkatli olun.
- ! Ürün kullanılmadan önce tüm montaj parçaları tamamen açılmalı ve sıkılmalıdır.
- ! Herhangi bir parça kırıkta, yırtıkta veya eksikse ürünü KULLANMAYIN.
- ! Üreticinin onayladıklarının dışında aksesuar veya yedek parça kullanmayın.
- ! Boğulmayı önlemek için, bu ürünü kullanmadan önce plastik torbayı ve ambalaj malzemelerini çıkarın. Daha sonra plastik torba ve ambalaj malzemeleri bebeklerden ve çocuklardan uzak tutulmalıdır.
- ! Çocuğunuz tek başına oturabildiğinde, uzatılmış beşiği kullanmayın.
- ! Bu ürünü, içinde bebek varken hareket ettirmeyin veya kaldırmayın.

Sallanan ana kucağı montajı

şekillere bakınız 1 - 2

Kemer Kullanımı

şekillere bakınız 3 - 8

Sallanma Durdurucunun Etkinleştirilmesi

bkz. resim 9

Yatırma Açısı Ayarı

bkz. resim 10

! Arkalık için 3 tane yatırma açısı vardır.

! Arkalığın yatma açısını ayarlarken, lütfen arkalığı hafifçe öne doğru itin, ardından düğmeyi bırakın ve arkalığı istenen konuma ayarlayın.

Sallanan Ana Kucağının Katlanması

şekillere bakınız 11 - 12

Koltuk Kılıfının Çıkarılması

şekillere bakınız 13 - 14

! Tekstil malzemelerini tekrar takmak için lütfen yukarıdaki adımları ters yönde izleyin.

Bakım ve Koruma

1. Ürününüz bir sünger ve sabunlu su yardımıyla yerinde temizlenebilir.
2. Ürünü yıkamak için, sulandırılmamış doğal deterjan, benzin veya diğer organik çözücülerini kullanmayın. Ürüne zarar verebilir.
3. Çamaşır suyu kullanmayın.
4. Ürününüzü, yıpranmış parçalar, yırtık malzeme veya sökülmüş dikiş olup olmadığını belirlemek için ara sıra kontrol edin. Parçaları gerektiğinde değiştirin veya onarın.
5. Ürün uzun süre kullanılmayacaksa, ürünü çocuğunuzun erişemeyeceği bir yerde saklayın.

DA Velkommen til Joie™

Tillykke og velkommen til Joie-familien! Vi er så glade for, at være en del af din tilværelse med den lille. Når du bruger denne Joie dreamer™ lite, har din baby glæde af en fuld certificeret vippestol i høj kvalitet, som er godkendt efter de europæiske sikkerhedsstandarder EN 12790-1:2023. Dette produkt er beregnet til brug som en vugge til børn op til, når de selv prøver at sidde op. Dette produkt er egnet til brug som en stol, når de selv kan gå og sidde op. Læs denne vejledning omhyggeligt og følg alle trinene, så du er færdig med en god oplevelse og så barnet beskyttes ordentligt.

Gem disse instruktioner og hav dem i nærheden til fremtidig brug.

Besøg os på Joiebaby.com, hvor du kan downloade vejledninger og se flere spændende Joie-produkter.

Besøg vores websted på joiebaby.com for at få oplysninger om garanti.

VIGTIGT! LÆS OMHYGGELIGT OG BEHOLD TIL SENERE REFERENCE

Nødsituation

Søg straks lægehjælp til dit barn i nødstilfælde eller ulykkestilfælde.

Liste over dele

Kontroller, at alle delene følger med, inden du begynder at samle produktet. Hvis der mangler nogen dele, bedes du venligst kontakte din lokale forhandler. Der skal ikke bruges værktøj til at samle produktet.

- | | |
|--------------------|-------------------------------------|
| 1 Skridtselebetræk | 4 Foldeknop |
| 2 Sædebetræk | 5 Knap til at læne ryglænet tilbage |
| 3 Vippe-stop | |

ADVARSEL

- ! Efterlad ALDRIG barnet uden opsyn. Sørg for at dit barn altid er indenfor synsvidde.
- ! Dette produkt må aldrig bruges på en hævet overflade (fx et bord).
- ! Brug altid fastspændingssystemet.
- ! Denne tilbagelænet vugge må ikke længere bruges, når barnet selv prøver at sidde op.
- ! Børn må ikke sove i produktet. Dette produkt er ikke en erstatning for en rigtig barneseng eller krybbe. Hvis barnet falder i søvn, skal det lægges i en passende barneseng eller krybbe.
- ! Vær opmærksom på risikoen ved åben ild og andre kilder til stærk varme som fx elektriske varmeapparater, gasbrændere osv. i nærheden af produktet.
- ! Alle monteringsbeslag skal foldes helt ud og spændes ordentligt, inden du bruger produktet.
- ! Du ME IKKE bruge produktet, hvis in eller flere dele er gået i stykker, har revner eller mangler.
- ! Brug ikke tilbehør eller reservedele ud over de, der er godkendt af producenten.
- ! For at undgå kvælning skal plastikposen og alle emballagematerialer fjernes, inden produktet tages i brug. Plastikposen og emballagen skal derefter holdes væk fra babyer og børn.
- ! Brug ikke vuggestolen, når dit barn kan sidde op uden hjælp.
- ! Dette produkt må ikke flyttes eller løftes med barnet i.

Samling af gyngestolen

Se billederne 1 - 2

Brug af selen

Se billederne 3 - 8

Stop af vippefunktionen

se billede 9

Justering af ryglænet

se billede 10

! Ryglænet kan lænes tilbage i 3 indstillinger.

! Når du justerer ryglænet, skal du trykke ryglænet let fremad, slippe knappen og justere ryglænet til den ønskede indstilling.

Foldning af vippestolen

Se billederne 11 - 12

Fjernelse af sædebetrækket

Se billederne 13 - 14

! For at sætte de bløde dele på igen skal du gentage ovenstående trin i omvendt rækkefølge.

Pleje og vedligeholdelse

1. Produkt kan rengøres med en svamp og sæbevand.
2. Produktet må ikke vaskes med ufortyndet neutralt rengøringsmiddel, benzin eller andre organiske opløsningsmidler. Det kan forårsage skade på produktet.
3. Brug ikke blegemiddel.
4. Se regelmæssigt produktet efter for nedslidte dele, ødelagte materialer eller syninger. Udskift eller reparer delene efter behov.
5. Hvis produktet ikke skal bruges i længere tid, skal det opbevares uden for børns rækkevidde.

RU Вас приветствует компания Joie™!

Поздравляем — вы стали частью семьи Joie! Мы рады быть полезны вам и вашему малышу. Joie dreater™ lite — это высококачественная детская колыбель, сертифицированная по европейским стандартам безопасности EN 12790-1:2023. Изделие может использоваться в режиме кресла-качалки для детей, которые не умеют самостоятельно садиться. Данное устройство может использоваться в качестве стула, когда ребенок научится самостоятельно ходить и сидеть. Внимательно прочтите настоящее руководство и выполняйте все рекомендации, чтобы обеспечить удобство и максимальную безопасность ребенка.

Храните настоящее руководство по эксплуатации под рукой для дальнейшего использования.

Скачать руководства и ознакомиться с другой замечательной продукцией Joie можно на веб-сайте Joiebaby.com.

Сведения о гарантии опубликованы на веб-сайте joiebaby.com.

ВАЖНАЯ ИНФОРМАЦИЯ! ВНИМАТЕЛЬНО ПРОЧИТЕ И СОХРАНИТЕ НА БУДУЩЕЕ

Чрезвычайные ситуации

В случае аварии или чрезвычайного происшествия немедленно обратитесь к врачу за помощью ребенку.

Спецификация деталей

Перед сборкой данного изделия проверьте наличие всех деталей. В случае отсутствия любых деталей обратитесь в магазин, где было приобретено данное изделие. Для сборки не требуются инструменты.

- | | |
|-------------------------------|----------------------|
| 1 Накладка для пахового ремня | 4 Кнопка складывания |
| 2 Чехол сиденья | 5 Кнопка наклона |
| 3 Блокировка укачивания | |

ВНИМАНИЕ

- ! Категорически запрещается оставлять ребенка без присмотра. Всегда следите за ребенком.
- ! Запрещается использовать изделие на наклонной поверхности (например, на столе).
- ! Всегда используйте удерживающую систему.
- ! Прекратите использовать наклонную колыбель, когда ребенок начнет самостоятельно садиться.
- ! Не кладите ребенка спать в данном изделии. Данное изделие не служит заменой люльке или колыбели. Когда ребенок уснет, его необходимо перенести в подходящую люльку или колыбель.
- ! Помните об опасности, которую представляют открытое пламя и другие источники интенсивного тепла, например электрические и газовые плиты и т.п., если они находятся в непосредственной близости от данного изделия.
- ! Перед использованием данного изделия все крепления необходимо полностью разложить и правильно затянуть.
- ! ЗАПРЕЩАЕТСЯ использовать данное изделие, если какие-либо его детали повреждены, порваны или отсутствуют.
- ! Не используйте принадлежности и запасные части, не рекомендованные производителем данного изделия.
- ! Во избежание удушья перед использованием данного изделия снимите с него пластиковый пакет и упаковочные материалы. Храните пластиковый пакет и упаковочные материалы в недоступном для детей месте.
- ! Запрещается использовать наклонную колыбель, если ребенок умеет самостоятельно сидеть.
- ! Запрещенный перемещать или поднимать данное изделие, если внутри него находится ребенок.

Сборка колыбели

См. рисунки ① - ②

Использование ремней

См. рисунки ③ - ⑤

Активация блокировки укачивания

см. рисунок ⑨

Регулировка угла наклона

см. рисунок ⑩

! Спинку можно установить под 3 углами наклона.

! Чтобы отрегулировать угол наклона спинки, немного наклоните ее вперед, а затем отожмите кнопку и приведите спинку в нужное положение.

Сложение колыбели

См. рисунки ⑪ - ⑫

Снятие чехла сиденья

См. рисунки ⑬ - ⑭

! Чтобы снова надеть тканевые детали, выполните приведенные выше действия в обратном порядке.

Уход за изделием

1. Изделие можно чистить губкой и мыльной водой.
2. Не используйте для чистки данного изделия неразбавленные нейтральные моющие средства, бензин и другие органические растворители. Это может привести к повреждению данного изделия.
3. Не отбеливать.
4. Время от времени проверяйте данное изделие на предмет отсутствия признаков износа деталей, повреждений материала и швов. Заменяйте или ремонтируйте детали по необходимости.
5. Если данное изделие не используется длительное время, храните его в недоступном для детей месте.

CZ Vítá vás značka Joie™

Blahopřejeme vám – stali jste se členy rodiny Joie! Jsme nadšeni, že tvoříme součást světa vašeho děťátka. Joie dreamer™ lite je vysoce kvalitní a plně certifikované dětské houpátko, které splňuje evropské bezpečnostní normy EN 12790-1:2023. Tento výrobek lze používat jako židličku pro děti do věku, ve kterém se začínou pokoušet stavět. Tento výrobek lze používat jako židličku, když se dítě naučí samo chodit a sedět. Pozorně si přečtěte tento návod. Jeho dodržováním zajistíte spokojenost a maximální ochranu svého dítěte.

Mějte tento návod na použití po ruce pro budoucí použití.

Navštivte náš web Joiebaby.com, kde si můžete stáhnout návody a seznámit se s dalšími zajímavými výrobky Joie.

Informace o záruce najdete na našem webu joiebaby.com.

DŮLEŽITÉ! POZORNĚ SI PŘEČTETE TENTO NÁVOD A USCHOVEJTE JEJ PRO BUDOUCÍ POUŽITÍ

Stav nouze

V případě nouzové situace nebo nehody ihned vyhledejte svému dítěti lékařskou péči.

Seznam součástí

Před sestavením se ujistěte, že nechybí žádné součásti. V případě, že některá součást chybí, kontaktujte prodejce. K sestavení nejsou zapotřebí žádné nástroje.

- | | |
|------------------------------|----------------------|
| 1 Polstr přezky přes rozkrok | 4 Tlačítko rozložení |
| 2 Polstr sedátka | 5 Tlačítko sklonu |
| 3 Zarážka | |

VAROVÁNÍ

- ! Své dítě V ŽÁDNÉM PŘÍPADĚ neponechávejte bez dozoru. Mějte své dítě vždy na očích.
- ! Tento výrobek v žádném případě nepoužívejte na zvýšené ploše (například na stole).
- ! Vždy používejte zádržný systém.
- ! Jakmile se dítě začne pokoušet posadit, přestaňte nakloněnou kolébku používat.
- ! V žádném případě nedovolte dítěti v tomto výrobku spát. Tento výrobek nenahrazuje dětskou postýlku ani kolébku. Když dítě usne, uložte jej do vhodné postýlky nebo kolébky.
- ! Pozor na nebezpečí otevřeného ohně a dalších zdrojů silného žáru, například elektrických stojanových topidel, plynových krbů atd. v těsné blízkosti tohoto výrobku.
- ! Před použitím tohoto výrobku zcela rozložte a řádně utáhněte všechny upevňovací prvky sestavy.
- ! Pokud je některá součást prasklá, roztržená nebo chybí, výrobek NEPOUŽÍVEJTE.
- ! Nepoužívejte jiná příslušenství nebo náhradní díly neschválené výrobcem.
- ! Před používáním tohoto výrobku odstraňte igelitový sáček a obalové materiály, aby se zabránilo udušení. Igelitový sáček a obalové materiály je třeba uchovávat mimo dosah novorozenců a dětí.
- ! Přestaňte používat nakloněnou kolébku, když se vaše dítě naučí sedět bez pomoci.
- ! Tento výrobek nepřemísťujte ani nezvedejte s dítětem uvnitř.

Sestavení houpátka

viz obrázky ① - ②

Použití postroje

viz obrázky ③ - ⑧

Aktivace zarážky

viz obrázek ⑨

Nastavení úhlu sklonu

viz obrázek ⑩

! K dispozici je 3 poloh sklonu opěraku.

! Při nastavování úhlu sklonu opěraku zatlačte opěrák mírně dopředu, poté uvolněte tlačítko a nastavte opěrák do požadované polohy.

Rozložení houpátka

viz obrázky ⑪ - ⑫

Sejmutí potahu sedátka

viz obrázky ⑬ - ⑭

! Při nasazování podhlavníku a novorozenecké vložky postupujte v obráceném pořadí.

Péče a údržba

1. Tento výrobek lze lokálně čistit houbou a mýdlovou vodou.
2. K čištění tohoto výrobku nepoužívejte neředěný neutrální detergent, benzín ani jiné organické rozpouštědlo. Mohlo by dojít k poškození výrobku.
3. Nepoužívejte bělidlo.
4. Pravidelně kontrolujte stav opotřebení součástí a případné potrhání materiálu nebo švů výrobku. Poškozené součásti podle potřeby vyměňte nebo opravte.
5. Nebudete-li tento výrobek delší dobu používat, uložte jej mimo dosah dětí.

SK Vitajte v rodine Joie™

Blahoželáme, že ste sa stali súčasťou rodiny Joie! Sme nadšení, že sme súčasťou vášho života s vaším dieťaťom. Pri používaní Joie dreamer™ lite si vaše dieťa užíva kvalitnú, plne certifikovanú hojdačku, schválenú podľa európskych bezpečnostných noriem STN EN 12790-1:2023. Výrobok je vhodný na použitie ako hojdačka pre deti až do doby, keď sa začnú pokúšať sa posadiť. Tento výrobok je vhodný na použitie ako sedačka, keď deti dokážu samostatne chodiť a sedieť. Pozorne si prečítajte túto príručku a dodržiavajte všetky kroky na zabezpečenie príjemného zážitku a čo najlepšej ochrany svojho dieťaťa.

Návod na použitie si uschovajte poruke pre budúce použitie.

Navštívte nás na Joiebaby.com, kde si môžete stiahnuť manuály a pozrieť si ďalšie zaujímavé výrobky spoločnosti Joie.

Informácie o záruke nájdete na našej webovej stránke joiebaby.com.

DÔLEŽITÉ! PREČÍTAJTE POZORNE A UCHOVAJTE PRE NESKORŠIE POUŽITIE

Núdzová situácia

V prípade núdze alebo nehody okamžite vyhľadajte lekársku pomoc pre dieťa.

Zoznam častí

Pred zostavením skontrolujte, či máte všetky časti. Ak chýba ktorákoľvek časť, obráťte sa na miestneho predajcu. Na zostavenie nie sú potrebné žiadne nástroje.

- | | |
|-----------------------------|----------------------|
| 1 Kryt rozkrokového popruhu | 4 Skladacie tlačidlo |
| 2 Poťah sedačky | 5 Tlačidlo sklonu |
| 3 Zastavenie hojdania | |

VÝSTRAHA

- ! NIKDY nenechajte dieťa bez dozoru. Vždy majte svoje dieťa na dohľad.
- ! Nikdy nepoužívajte tento výrobok na vyvýšenom povrchu (napríklad na stole).
- ! Vždy používajte zadržiavací systém.
- ! Prestaňte používať sklopenú kolísku, keď dieťa začne pokúšať posadiť.
- ! Nikdy nenechajte dieťa spať v tomto výrobku. Tento výrobok nenahrádza postieľku ani kolísku. Ak dieťa zaspáva, musí sa umiestniť do vhodnej postieľky alebo kolísky.
- ! Budte si vedomí rizika otvoreného ohňa a iných zdrojov intenzívneho tepla, ako napríklad elektrické a plynové krby atď. v blízkosti výrobku.
- ! Všetky montážne prvky sa musia pred používaním výrobku úplne rozložiť a dotiahnuť.
- ! NEPOUŽÍVAJTE výrobok, ak sú akékoľvek časti zlomené, roztrhané alebo chýbajú.
- ! Nepoužívajte iné príslušenstvo ani náhradné diely ako tie, ktoré sú schválené výrobcom.
- ! Aby ste predišli uduseniu, pred použitím tohto výrobku odstráňte plastové vrecko a obalové materiály. Plastové vrecko a obalové materiály sa potom musia uchovávať mimo dosahu detí.
- ! Nepoužívajte sklopenú kolísku, keď bude dieťa schopné sedieť bez pomoci.
- ! Nepresúvajte ani nezdvíhajte tento výrobok s dieťaťom v ňom.

Zostavenie hojdačky

pozrite si obrázky ① - ②

Použitie popruhov

pozrite si obrázky ③ - ⑧

Aktivácia nastavenia hojdania

pozrite si obrázok ⑨

Nastavenie uhla sklonu

pozrite si obrázok ⑩

! Operadlo má 3 uhly sklonu.

! Pri nastavovaní uhla sklonu operadla mierne zatlačte operadlo dopredu, potom uvoľnite tlačidlo a nastavte operadlo do požadovanej polohy.

Zloženie hojdačky

pozrite si obrázky ⑪ - ⑫

Dajte dole poťah sedačky

pozrite si obrázky ⑬ - ⑭

! Ak budete chcieť pripojiť textilné prvky späť, zopakujte vyššie uvedené kroky v opačnom poradí.

Starostlivosť a údržba

1. Škrvny môžete z výrobku odstraňovať špongiou a mydlovou vodou.
2. Na umývanie výrobku nepoužívajte nezriedený neutrálny čistiaci prostriedok, benzín ani iné organické rozpúšťadlá. Môže to spôsobiť poškodenie výrobku.
3. Nepoužívajte bielidlo.
4. Občas skontrolujte, či nie sú opotrebované niektoré súčasti výrobku alebo či nie je roztrhnutý alebo rozpáraný materiál. Tieto súčasti vymeňte alebo opravte.
5. Ak sa výrobok dlhší čas nepoužíva, dajte ho na miesto, kde k nemu dieťa nemá prístup.

KR Joie™에 오신 것을 환영합니다

Joie의 식구가 되신 것을 축하드립니다! 아기와 함께할 삶에 작게나마 같이할 수 있어서 매우 기쁩니다. Joie dreamer™ lite를 사용하면 아기는 유럽 안전 규격 EN 12790-1:2023을 충족한 고품질의 공식 인증 바운서를 경험하게 됩니다. 이 제품은 아이가 똑바로 앉으려고 하는 시기까지 로커로 사용하기에 적합합니다. 이 제품은 아이가 걷거나 스스로 앉을 수 있을 때 의자로 사용하기에 적합합니다. 이 설명서를 주의깊게 읽고 각 단계를 따라 아이가 즐겁고 최고로 보호된 상태로 앉을 수 있도록 하십시오.

나중에 참조할 수 있도록 사용 설명서를 잘 보관해 두십시오.

Joiebaby.com을 방문하여 설명서를 다운로드하고 다른 좋은 Joie 제품들도 더 만나보십시오.

보증 정보는 joiebaby.com 웹사이트에서 확인할 수 있습니다.

중요! 주의깊게 읽고 이후에 참고하기 위해 보관하십시오

응급

응급 상황이나 사고가 발생하면 즉시 아이가 치료를 받도록 하십시오.

부품 목록

조립하기 전에 모든 부품이 사용 가능한지 확인하십시오. 없는 부품이 있을 경우 현지 판매업체에 문의하십시오. 조립에 별도의 공구가 필요하지 않습니다.

- | | |
|--------------|-------------|
| 1 사타구니 버클 커버 | 4 접기 버튼 |
| 2 시트 덮개 | 5 등받이 조절 버튼 |
| 3 흔들림 고정 장치 | |

경고

- ! 아이를 혼자 두지 마십시오. 항상 아이를 시야에 두고 있어야 합니다.
- ! 높이가 있는 표면(예: 테이블)에서는 이 제품을 절대 사용하지 마십시오.
- ! 항상 안전장치 시스템을 사용하십시오.
- ! 아이가 똑바로 앉으려고 하기 시작하는 시기에는 뒤로 젖히는 요람으로 사용하는 것을 중단하십시오.
- ! 이 제품에서 아이가 잠자기 해서는 안 됩니다. 이 제품은 아기 침대를 대체하지 않습니다. 아이가 잠이 든 경우에는 적절한 아기 침대로 아이를 옮겨야 합니다.
- ! 제품 주변에서는 노출된 불꽃, 그리고 전기 히터, 가스 히터 등 다른 강한 열원으로 인한 위험에 주의하십시오.
- ! 제품을 사용하기 전에 모든 조립 부품을 완전히 펼치고 올바르게 조여야 합니다.
- ! 부품이 파손되거나 뜯기거나 분실된 경우 제품을 사용하지 마십시오.
- ! 제조업체가 승인한 액세서리 또는 교체 부품 외에는 사용하지 마십시오.
- ! 질식되는 것을 방지하기 위해 이 제품을 사용하기 전에 비닐 봉지와 포장재를 제거하십시오. 비닐 봉지와 포장재는 아기와 아이의 손이 닿지 않는 곳에 보관해야 합니다.
- ! 아이가 도움 없이 앉을 수 있고 아직 걷지는 못하는 상태가 되면
- ! 이 제품은 아기가 안에 있는 채로 움직이거나 올리면 안 됩니다.

바운서 조립

이미지 참조 ① - ②

벨트 사용

이미지 참조 ③ - ⑧

흔들림 고정 장치 활성화

이미지 참조 ⑨

등받이 각도 조절

이미지 참조 ⑩

! 등받이에는 3개의 기울임 각도가 있습니다.

! 등받이 각도를 조절할 때는 등받이를 약간 앞으로 민 후에 버튼에서 손을 떼면서 등받이를 필요한 위치로 조절하십시오.

바운서 접기

이미지 참조 ⑪ - ⑫

시트 커버 제거

이미지 참조 ⑬ - ⑭

! 패브릭 부품을 다시 부착하려면 위 단계를 거꾸로 반복하십시오.

관리 및 유지보수

1. 제품은 스펀지와 비눗물을 사용해 부분적으로 세탁할 수 있습니다.
2. 이 제품을 세탁할 때는 희석되지 않은 중성 세제, 휘발유 또는 기타 유기 용제를 사용하지 마십시오. 제품이 손상될 수 있습니다.
3. 표백하지 마십시오.
4. 이따금 제품에 마모되거나 소재가 찢어지거나 바느질이 풀린 부분이 있는지 확인하십시오. 필요에 따라 부품을 교체하거나 수리하십시오.
5. 제품을 장기간 사용하지 않을 경우 아이의 손이 닿지 않는 곳에 보관하십시오.

Gratulálunk, hogy Ön is a Joie család tagja lett! Nagyon örülünk, hogy a kisgyermekes élete részei lehetünk. Amikor a Joie dreamer™ lite terméket használja, Ön egy kitűnő minőségű, teljes mértékben jóváhagyott etetőszéket használ, amely megfelel az EN 12790-1:2023 európai biztonsági szabványoknak. Ez a termék hintaként használható gyermekek számára, egészen addig, amíg meg nem próbálnak felülni. Ez a termék székként használható, amikor már önállóan tudnak járni és ülni. Kérjük figyelmesen olvassa el ezt a kézikönyvet, és kövesse a lépéseket, hogy kiélvezhesse a terméket, és a legjobb védelmet biztosíthassa gyermekének.

Kérjük, őrizze meg a használati útmutatót a jövőbeni felhasználásra.

A kézikönyvek letöltéséhez látogasson el a joiebaby.com címre, itt láthat további érdekes Joie termékeket.

Garanciális információkért látogasson el a webhelyünkre a joiebaby.com címen.

FONTOS! OLVASSA EL FIGYELMESEN, ÉS TARTSA MEG A KÉSŐBBIEKRE

Vészhelyzet

Vészhelyzet vagy baleset esetén azonnal kérjen orvosi segítséget a gyerek számára.

Alkatrészelista

Az összeszerelés előtt győződjön meg róla, hogy minden alkatrész rendelkezésre áll. Ha bármelyik alkatrész hiányzik, kérjük, forduljon a helyi kereskedőhöz. Az összeszereléshez nincs szükség szerszámokra.

- | | |
|----------------------|---------------------|
| 1 Ágyékcsat borítója | 4 Összehajtó gomb |
| 2 Ülészuhazat | 5 Döntésállító gomb |
| 3 Hintamegállító | |

FIGYELMEZTETÉS

- ! SOHA ne hagyja a gyermekét felügyelet nélkül. Ügyeljen arra, hogy a gyermeke mindig szem előtt legyen.
- ! Soha ne használja ezt a terméket emelt felületen (pl. asztalon).
- ! Mindig használja az övrendszert.
- ! Hagyja abba a hátradöntött bölcső használatát, amikor a gyermek elkezd felülni.
- ! Soha ne hagyja, hogy a gyermek ebben a termékben aludjon. Ez a termék nem helyettesíti a kiságyat vagy a gyermekágyat. Ha a gyermek elalszik, akkor megfelelő kiságyba vagy gyermekágyba kell helyezni.
- ! Ügyeljen arra, hogy a termék közelében ne legyen nyílt tűz vagy más erős hőforrás, például elektromos hősugárzó, gázmelegítő stb.
- ! A termék használata előtt minden szerelési alkatrész teljesen ki kell legyen terítve, megfelelően megszorítva és rögzítve.
- ! NE használja a terméket, ha bármely része eltört, elszakadt vagy hiányzik.
- ! Ne használjon tartozékokat vagy cserealkatrészeket mást, mint amit a gyártó jóváhagyott.
- ! A fulladás elkerülése érdekében távolítsa el a műanyag zacskókat és csomagoló anyagokat, mielőtt a terméket használná. A műanyag zacskót és a csomagoló anyagokat ezután a csecsemőktől és gyermekektől távol kell tartani.
- ! Ne használja a megdöntött bölcsőt, ha a gyerek tud ülni segítség nélkül.
- ! Ne mozdítsa el és ne emelje fel a terméket, amikor a gyermek benne van.

Hintaszék összerakása

lásd a 1 – 2 képeket

Hámszíj használata

lásd a 3 – 8 képeket

Hintamegállító

Lásd a 9 képet

A háttámla szögének állítása

Lásd a 10 képet

! A háttámla 3 szögbe állítható.

! A háttámla dőlésszögének állításakor, gyengéden nyomja előre a háttámlát, majd engedje el a gombot, és állítsa a háttámlát a kívánt helyzetbe.

A hintaszék összehajtása

lásd a 11 – 12 képeket

Az üléshezeltávolítása

lásd a 13 – 14 képeket

! A puha belsők újbóli felszereléséhez kérjük, ismételje meg a fenti lépéseket fordított sorrendben.

Gonozás és karbantartás

1. A termék szívaccsal és szappanos vízzel tisztítható.
2. Ne használjon hígítás nélküli semleges mosószereket, benzint vagy más szerves oldószert a termék mosására. Ezek károsíthatják a terméket.
3. Ne használjon fehéritőt.
4. Rendszeres időközönként ellenőrizze, hogy nincsenek-e elhasználódott alkatrészek, illetve elszakadt anyagdarabok vagy varrások a terméken. Szükség esetén cserélje le vagy javítsa meg az alkatrészeket.
5. Ha a terméket sokáig nem használja, tegye el olyan helyre, ahol a gyermek nem fér hozzá.

تهانينا لانضمامك إلى عائلة Joie! كم يسرنا كوننا جزءًا من مسار نمو طفلك الصغير. يضمن استخدام dreamer™ lite من Joie تمتع طفلك بسرير هزاز عالي الجودة ومعتمد بالكامل، فضلاً عن مطابقته لمعايير السلامة الأوروبية 1:2023-EN 12790. هذا المنتج مناسب للاستخدام ككرسي هزاز للأطفال حتى المرحلة العمرية التي يحاولون فيها الجلوس بوضعية منتصبية. هذا المنتج مناسب للاستخدام ككرسي عندما يحاول الطفل المشي والجلوس بمفرده. يُرجى قراءة التعليمات الواردة في هذا الدليل بعناية واتباع جميع الخطوات الموضحة لضمان تجربة ممتعة وأفضل حماية لطفلك.

يرجى الاحتفاظ بدليل التعليمات في متناولك للرجوع إليه مستقبلاً.

زوروا موقعنا الإلكتروني joiebaby.com لتحميل الأدلة ومشاهدة المزيد من منتجات Joie المشوقة!

للإطلاع على معلومات الضمان؛ يرجى زيارة موقعنا على الويب، وعنوانه joiebaby.com.

مهم! يرجى قراءة التعليمات بعناية والاحتفاظ بها للرجوع إليها مستقبلاً.

الطوارئ

في حالات الطوارئ أو الحوادث، يجب طلب العناية الطبية لطفلك على الفور.

قائمة الأجزاء

تأكد من توفر جميع الأجزاء قبل التجميع. يرجى الاتصال بالمُورِّع المحلي في حالة غياب أي جزء. لا داع لاستخدام أية أدوات للتجميع.

- | | | | |
|---|------------------------------|---|------------|
| ١ | غطاء إبزيم حزام مفرق الساقين | ٤ | زر الطي |
| ٢ | غطاء المقعد | ٥ | زر الإمالة |
| ٣ | إيقاف الاهتزاز | | |

تحذير

- ! يحظر بناتًا ترك طفلك دون مراقبة. احرص دائماً على مراقبة الطفل.
- ! لا تستخدم هذا المنتج أبداً على سطح مرتفع (كمنضدة).
- ! احرص دائماً على استخدام نظام تقييد حركة الطفل.
- ! توقف عن استخدام المهد المائل عندما يبدأ الطفل محاولة الجلوس منتصباً.
- ! لا تسمح للطفل بالنوم أبداً في هذا المنتج. هذا المنتج ليس بديلاً عن سرير الطفل أو مهده. وإذا نام الطفل، ينبغي وضعه في سرير أو مهد مناسب.
- ! ينبغي أن تكون على دراية تامة بمخاطر الحرائق وغيرها من مصادر الحرارة الشديدة في المنطقة المحيطة بالمنتج مثل الحرائق الناجمة عن الشرائط الكهربائية وحرائق الغاز وما إلى ذلك.
- ! ينبغي فك كل قطع التجميع بالكامل وإحكام ربطها بشكل سليم قبل استخدام المنتج.
- ! تجنب استخدام المنتج في حالة كسر أحد مكوناته أو تمزقها أو فقدانها.
- ! تجنب استخدام أي ملحقات أو قطع غيار بخلاف تلك المعتمدة من الشركة المصنعة.
- ! لتفادي الاختناق، احرص على إزالة الكيس البلاستيكي ومواد التعبئة قبل استخدام المنتج. والاحتفاظ بهما بعيداً عن تناول الأطفال والرضع.
- ! لا تستخدم سرير انكاء الطفل عندما يصبح طفلك قادراً على الجلوس دون مساعدة.
- ! تجنّب نقل هذا المنتج أو رفعه أثناء وجود الطفل بداخله.

تركيب السرير الهزاز

راجع الصور ١ - ٧

استخدام الحزام

راجع الصور ٣ - ٨

تفعيل أداة إيقاف الاهتزاز

راجع الصورة ٩

ضبط زاوية الإمالة

راجع الصورة ١٥

! تتوفر ٣ زوايا لإمالة مسند الظهر.

! عند القيام بضبط زاوية إمالة مسند الظهر، قم بدفع المسند برفق إلى الأمام ثم حرر الزر واضبط المسند إلى الوضع المطلوب.

طي السرير الهزاز

راجع الصور ١١ - ١٧

إزالة غطاء المقعد

راجع الصور ١٢ - ١٤

! لإعادة تثبيت الأجزاء المستهلكة، قم بإجراء الخطوات سالفة الذكر بترتيب عكسي.

العناية والصيانة

- ١- يمكن تنظيف المنتج باستخدام إسفنجة وماء وصابون.
- ٢- تجنب استعمال منظفات محايدة غير مخففة أو بنزين أو مذيبيات عضوية أخرى لغسل المنتج، حيث قد يتسبب ذلك في إلحاق الضرر بمكوناته.
- ٣- لا تستخدم مادة تبييض.
- ٤- من وقت لآخر، افحص المنتج بحثاً عن أجزاء تالفة أو أقمشة ممزقة أو غرز خياطة ممزقة، واحرص على استبدال الأجزاء التالفة أو إصلاحها عند الحاجة.
- ٥- في حالة عدم استخدام المنتج لفترة طويلة، يرجى وضعه بعيداً عن متناول الأطفال.

PL Witamy w Joie™

Gratulujemy zostania członkiem rodziny Joie! Bardzo się cieszymy z możliwości wzięcia udziału w życiu Państwa dziecka. Podczas korzystania z Joie dreamer™ lite, Państwa dziecko korzysta z najwyższej jakości, w pełni certyfikowanego bujaka, zgodnego z Europejską normą bezpieczeństwa EN 12790-1:2023. Ten produkt jest odpowiedni dla dzieci jako bujak do czasu, gdy zaczną próby siadania. Ten produkt nadaje się do wykorzystania jako krzeselko, gdy dziecko potrafi samodzielnie chodzić i siedzieć. Prosimy o uważne przeczytanie tego podręcznika i wykonanie każdej czynności, aby zapewnić dziecku przyjemne korzystanie i najlepsze zabezpieczenie.

Ten podręcznik należy zachować do przyszłego wykorzystania.

Odwiedź nas pod adresem Joiebaby.com w celu pobrania podręczników i sprawdzenia, innych ekscytujących produktów Joie.

W celu uzyskania informacji o gwarancji, należy odwiedzić naszą stronę internetową, pod adresem joiebaby.com

WAŻNE! DOKŁADNIE PRZECZYTAJ I ZACHOWAJ DO PRZYSZŁEGO WYKORZYSTANIA

Sytuacja zagrożenia

W przypadku zagrożenia lub wypadku należy jak bezzwłocznie zwrócić się do lekarza o pomoc dla swojego dziecka.

Lista części

Upewnij się, że posiadasz wszystkie części zanim rozpoczniesz proces montażu. Jeśli którejś z części brakuje, należy się skontaktować z lokalnym sprzedawcą. Montaż nie wymaga użycia żadnych dodatkowych narzędzi.

- | | |
|------------------------------|-------------------------------|
| 1 Osłona sprzączki kroczonej | 4 Przycisk składania |
| 2 Pokrowiec fotelika | 5 Przycisk odchylenia oparcia |
| 3 Zatrzymanie bujania | |

OSTRZEŻENIE

- ! NIGDY nie należy zostawiać dziecka bez nadzoru. Dziecko powinno być zawsze widoczne.
- ! Nigdy nie należy używać tego produktu na wyniesionych powierzchniach (np. na stole).
- ! Należy zawsze używać system podtrzymujący.
- ! Należy zaprzestać używania bujaka, gdy dziecko zacznie próby siadania.
- ! Nigdy nie należy usypiać dziecka w tym produkcie. Ten produkt nie zastępuje kojca ani łóżeczka. Gdy dziecko jest śpiące należy je umieścić w odpowiednim kojcu lub łóżeczku.
- ! Mieć świadomość ryzyka stwarzanego przez otwarty ogień oraz inne źródła silnego ciepła takie jak kominki elektryczne, kominki gazowe itp., znajdujące się w pobliżu produktu.
- ! Przed użyciem produktu cały osprzęt powinien zostać całkowicie rozłożony i prawidłowo dokręcony.
- ! NIE należy używać produktu, jeżeli jakiegokolwiek części są połamane, podarte lub, gdy ich brakuje.
- ! Nie wolno używać akcesoriów lub części zamiennych niezatwierdzonych przez producenta.
- ! Aby uniknąć uduszenia, przed użyciem tego produktu należy usunąć plastikowy worek i materiały pakujące. Plastikowy worek i materiały pakujące należy trzymać z dala od niemowląt i dzieci.
- ! Leżaczka nie należy używać, gdy dziecko może siadać bez pomocy.
- ! Nie należy przenosić lub podnosić produktu z dzieckiem w środku.

Montaż bujaka

patrz ilustracje 1 - 2

Użycie uprząży

patrz ilustracje 3 - 8

Aktywacja zatrzymania bujaka

patrz ilustracja 9

Regulacja kąta nachylenia oparcia

patrz ilustracja 10

! Dostępnych jest 3 kątów nachylenia oparcia pleców.

! Podczas regulacji kąta nachylenia oparcia należy lekko przesunąć oparcie do przodu, a następnie zwolnić przycisk i ustawić oparcie w wymaganej pozycji.

Składanie bujaka

patrz ilustracje 11 - 12

Zdejmowanie pokrowca fotelika

patrz ilustracje 13 - 14

! Aby ponownie założyć miękkie elementy, wykonaj czynności opisane powyżej w odwrotnej kolejności.

Pielęgnacja i konserwacja

1. Produkt można czyścić punktowo gąbką i wodą z mydłem.
2. Do mycia produktu nie używać nierozcieńczonych, neutralnych detergentów, benzyny ani innych rozpuszczalników organicznych. Mogą one spowodować uszkodzenie produktu.
3. Nie używać wybielacza.
4. Od czasu do czasu produkt sprawdzić pod kątem zużytych części, podartego materiału lub szwów. W razie potrzeby, naprawić lub wymienić części.
5. Jeżeli produkt nie będzie używany przez dłuższy okres czasu należy go umieścić w miejscu, do którego nie będzie miało dostępu dziecko.



Allison Baby UK Ltd,
Venture Point, Towers Business Park
Rugeley, Staffordshire, WS15 1UZ
info.gl@joiebaby.com

For EU markets:
Bright Children's Products GmbH
Barthstr. 4, 80339 Munich Germany
info@brightchildrensproducts.com

bring the kids™

Share the joy at joiebaby.com

IM-001980B