

Joie™

2/3(15-36kg)

duallo™

high back booster

- GB Instruction Manual
- DE Bedienungsanleitung
- PT Manual de Instruções
- ES Manual de instrucciones
- FR Manuel d'instructions
- NL Handleiding
- TR Kurulum Kılavuzu
- IT Manuale di Istruzioni
- DA Brugsvejledning
- RU Руководство по эксплуатации
- CZ Návod k obsluze
- SK Návod na použitie
- HU Használati útmutató
- KR 사용설명서
- AR دليل التعليمات

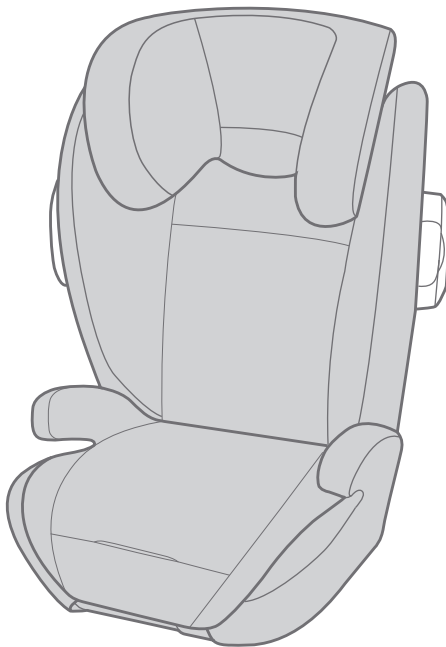



Welcome to Joie™

Congratulations on becoming part of the Joie family! We are so excited to be part of your journey with your little one. While traveling with Joie duallo™ series high back booster you are using a high quality, fully certified safety Group 2/3 booster. This product is suitable for use with children weighing 15-36kg (approximately 3 - 12 years). Please carefully read this manual and follow each step to ensure a comfortable ride and best protection for your child.

Please confirm

This booster is approved to UN/ECE Regulation No.44, 04 series of amendments. This booster can be installed using a 3 point retractable adult seat belt approved to UN ECE regulation 16 or other equivalent standards.

Booster

! IMPORTANT: KEEP FOR FUTURE REFERENCE. PLEASE READ CAREFULLY.

Please keep the instruction manual in the storage compartment at the bottom of the booster as right figure.

For warranty information, please visit our website at joiebaby.com

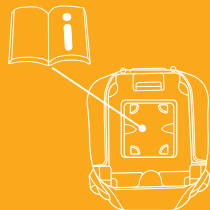

Parts List

Make sure all parts are available before assembly. If any part is missing, please contact local retailer. No tools are required for assembly.

- | | | | |
|---|--------------------|---|-------------------------------|
| 1 | Head Support | 5 | Head Support Adjustment Lever |
| 2 | Lower Back Support | 6 | Side Impact Shield |
| 3 | Seat | 7 | ISOSAFE Connector |
| 4 | Armrest | 8 | ISOFIX Guides |

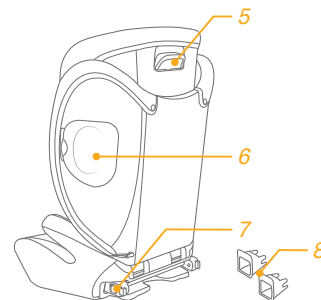
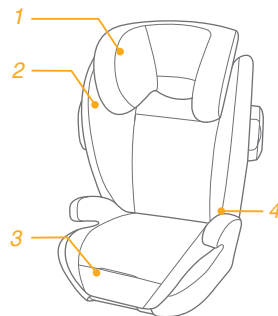

WARNING

- ! Do take care to locate and install the booster so that it is not liable to become trapped by a moveable seat or in a door of the vehicle.
- ! This booster is designed ONLY for child weighing 15-36kg (approximately 3 – 12 years or under).
- ! Any straps of vehicle seat should be tightened and not twisted.
- ! Failure to properly use this booster increases the risk of serious injury or death in a sharp turn, sudden stop or crash.
- ! DO NOT use another manufacturers soft goods with this booster. See your retailer for Joie replacement parts only.
- ! DO NOT use in any configuration not shown in the instructions.
- ! According to accident statistics, children are safer when properly restrained in rear vehicle seating positions, rather than front seating positions. For a vehicle with a front passenger air bag, refer to your vehicle owner's manual as well as these instructions for a booster installation.
- ! NEVER leave your child unattended.
- ! NEVER give this booster to someone else without also giving them this manual.
- ! After your child is placed in this booster, the safety belt must be used correctly, and ensure that any lap strap is worn low down, so that the pelvis is firmly engaged.

WARNING

- ! NEVER leave a booster unsecured in your vehicle. An unsecured booster can be thrown around and may injure occupants in a sharp turn, sudden stop or crash. Remove it or make sure that it is securely belted in the vehicle.
- ! NEVER leave luggage or other objects unsecured in a vehicle, they are liable to cause injuries in the event of a collision.
- ! Replace the booster after an accident of any kind. An accident can cause damage to the booster that you cannot see.
- ! DO NOT modify your booster or use any accessories or parts supplied by other manufacturers.
- ! NEVER use a booster if it has damaged or missing parts. DO NOT use a cut, frayed or damaged vehicle seat belt.
- ! The booster can become very hot if left in the sun. Contact with these parts can burn your child's skin. Always touch the surface of any metal or plastic parts before putting your child in the booster.
- ! NEVER use a second-hand booster or a booster whose history you do not know.
- ! DO NOT use this booster without the soft goods.
- ! The soft goods should not be replaced with any besides the ones recommended by the manufacturer, because the soft goods constitute an integral part of the booster performance.

WARNING

- ! DO NOT use any load bearing contact points other than those described in the instructions and marked on the booster.
- ! DO NOT face your booster toward the rear of the vehicle.
- ! Please do not use this child restraint if the child restraint has dropped from a significant height, hit the ground at a considerable speed, or has visible signs of damage. We are not responsible to replace if the child restraint has been damaged under these abnormal conditions. A new child restraint will need to be purchased when any of the aforementioned conditions occurs.

Emergency

In case of emergency or accidents, it is most important to have your child taken care of with first aid and medical treatment immediately.

Product Information

Read all the instructions in this manual before using this product. If in doubt, consult either the booster manufacturer or the retailer.

Only suitable if the approved vehicles are fitted with 3-point retractor safety-belts, approved to UN/ECE Regulation No.16 or other equivalent standards.

For Installation with 3-point-belt

1. This booster is a 'Universal' child restraint. It is approved to UN/ECE Regulation No.44, 04 series of amendments, for general use in vehicles and it will fit most, but not all, car seats.
2. A correct fit is likely if the vehicle manufacturer has declared in the vehicle handbook that the vehicle is capable of accepting a 'Universal' for this age group.
3. This booster has been classified as 'Universal' under more stringent conditions than those which applied to earlier designs which do not carry this notice.
4. If in doubt, consult either the booster manufacturer or vehicle manufacturer.

For Installation with ISOSAFE System and 3-point-belt

1. This booster is classified for 'Semi-Universal' use. It is suitable for fixing into the seat positions fitted with ISOFIX anchorages systems. Please refer to our vehicle fitting list (on-product as well as online at our website).
2. Seat positions in other cars may also be suitable to accept the child restraint.
3. If in doubt, consult either the booster manufacturer or vehicle manufacturer.

Product	Booster
Suitable for	Child weighing 15-36kg (approximately 3 – 12 years)
Mass Group	Group 2/3

Assemble Lower Back Support

see images 1 - 2

1. To attach the backrest to the booster seat, hook the backrest over the seat bar hinge on the booster seat. ①

! Make sure that no part of the seat covering interferes when attaching backrest to the booster seat.

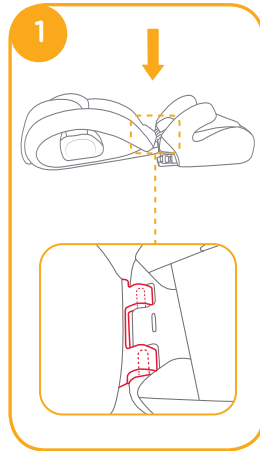

2. Rotate the backrest up while holding the booster seat until it clicks into an upright position. ②

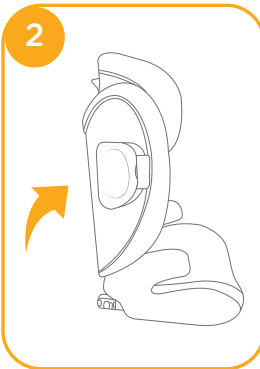

! IT IS NOT ALLOWED to use the booster base separately! Approval according to ECE R44 has only been granted in conjunction with the backrest.

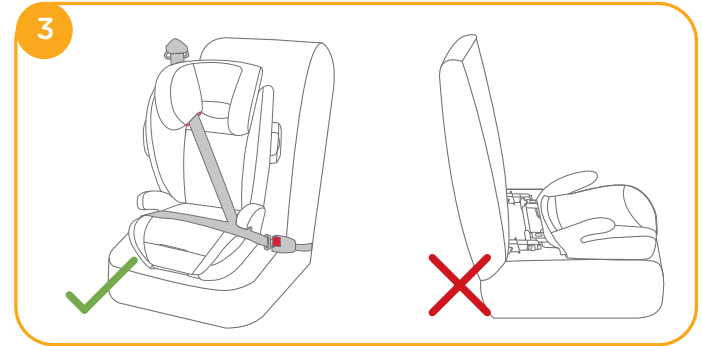

Use Side Impact Shield

see images 4 - 5

! Must open the side impact shield plastic to protect the child more safely. The side impact shield not on the same side of the vehicle door can be closed to allow more seating space.

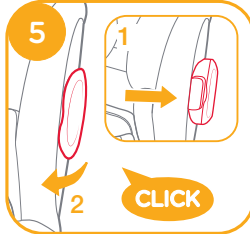
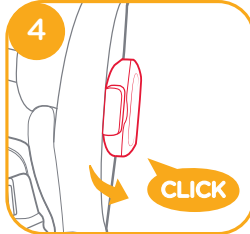

Adjust the seat

see images 6

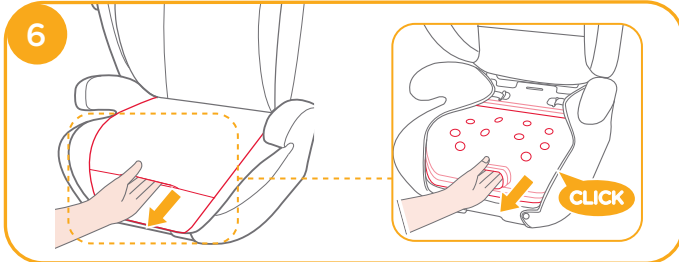

Height Adjustment - for Head Support

see images 7

! Increase the space between the side wings by adjusting the head support positions upward.



Concerns on Installation

see images 8 - 11

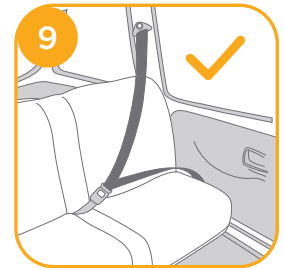
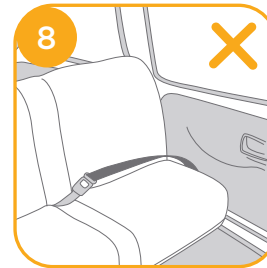

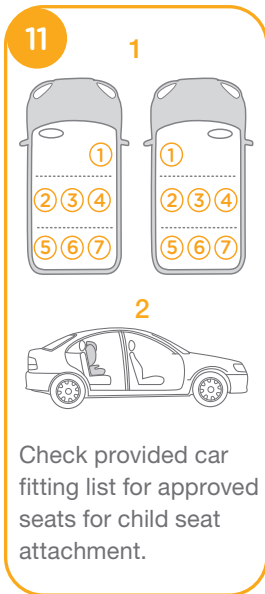
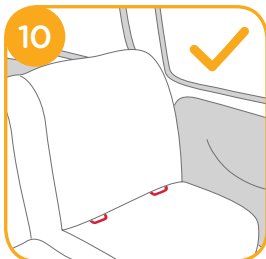

Installation with 3-point belt

see images 12 - 24

If vehicle is equipped with ISOFIX, the vehicle lower anchor points may be visible at the vehicle seat crease. See your vehicle owner's manual for exact locations, anchor identification, and requirements for use.

1. Fit the ISOFIX guides with the ISOFIX anchor points. 12 The ISOFIX guides can protect the surface of the vehicle seat from being torn. They can also guide the ISOSAFE connectors.

2. Press the ISOSAFE adjusting button to pull out the ISOSAFE connectors. 13

Rotate the ISOSAFE connectors 180 degrees until they are pointing in the direction of the ISOFIX guides. 14

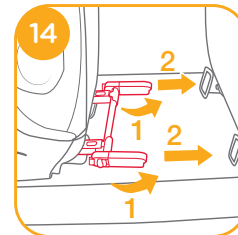
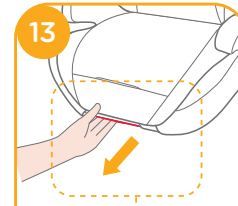
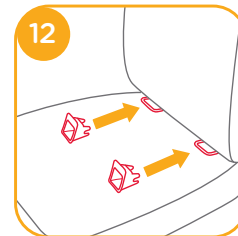

3. Line up the ISOSAFE connectors with the ISOFIX anchor points, and then click both ISOSAFE connectors into the ISOFIX anchor points. **15**

! Make sure that both ISOSAFE connectors are securely attached to their ISOFIX anchor points. The colors of the indicators on the both ISOSAFE connectors should be completely green. **15 -1**

! Check to make sure the booster is securely installed by pulling on the both ISOSAFE connectors.

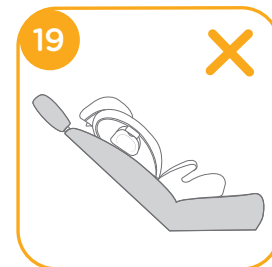
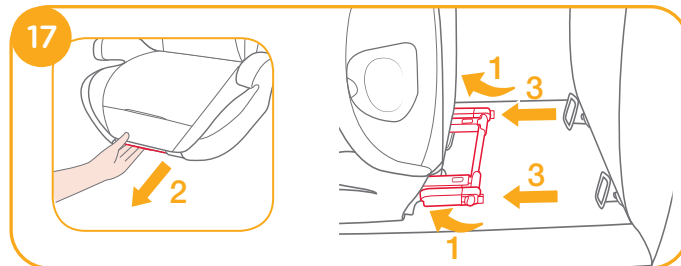
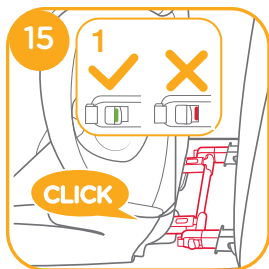

4. To remove the booster:

a. Press the secondary lock button **16 -1** first and then the button **16 -2** on the ISOSAFE connectors before removing the booster from the vehicle seat.

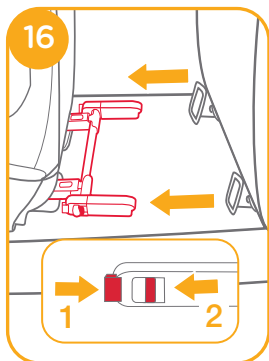

b. Rotate the ISOSAFE connectors by 180 degrees, then press the ISOSAFE adjusting button to fold the ISOSAFE connectors. **17**

Use Booster

see images **20 - 24**

! Pull the vehicle safety belt and pass through the belt path **20**, and then buckle it up. **20 -3**

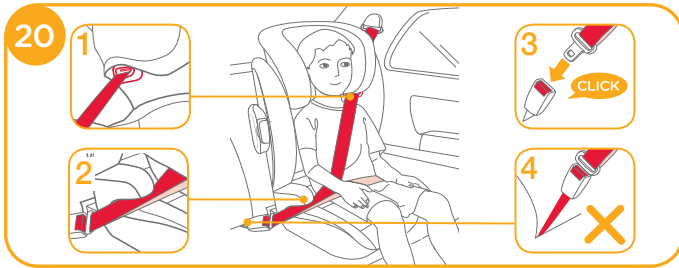

- ! Position shoulder belt through the shoulder belt guide shown in 20 -1
- ! DO NOT position vehicle belt over top of the armrests. It must pass underneath the armrests. 20 -2
- ! The booster can not be used if the vehicle safety belt buckle (female buckle end) is too long to anchor the booster securely. 20 -4
- ! The lap belt must be low down on hips. The booster is shown as 20
- ! To ensure the correct head support height is obtained, the bottom of the headrest MUST be even with the top of child's shoulders as shown in 21 and the shoulder belt must be positioned in the red zone as shown in 22



- ! Place a booster firmly against the back of a forward-facing vehicle seat equipped with a lap/shoulder belt.
- ! Have your child sit in a booster with their back flat against back of a booster.
- ! NOT as shown in 24 . Fasten buckle and pull up on the shoulder belt to tighten. 23
- ! If the belt lays across child neck, head or face, readjust head support height.
- ! Belt must not be twisted.



Detach Soft Goods

see images 25 - 28

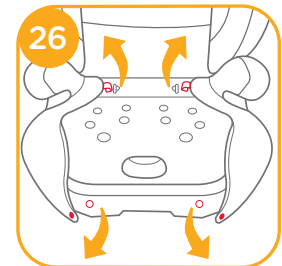

To refit the seat pad simply reverse the steps above.

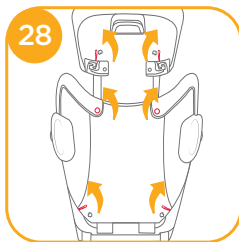

Care and Maintenance

- ! Please wash the soft goods and inner padding with cold water under 30°C.
- ! Do not iron the soft goods.
- ! Do not bleach or dry clean the soft goods.
- ! Do not use undiluted neutral detergent, gasoline or other organic solvent to wash the booster. It may cause damage to the booster.
- ! Do not twist the soft goods and inner padding to dry with great force. It may leave the soft goods and inner padding with wrinkles.
- ! Please hang dry the soft goods and inner padding in the shade.
- ! Please remove the booster from the vehicle seat if not in use for a long period of time. Put the booster in a cool, dry place and somewhere your child cannot access it.



DE

Willkommen bei Joie™

Wir begrüßen Sie als ein weiteres Mitglied der Joie-Familie! Wir freuen uns sehr, Ihr kleines Kind auf Reisen zu begleiten. Während Sie mit der duallo™-Serie von Joie reisen, nutzen Sie einen Sitzerrhöher mit Rückenlehne und tiefenverstellbaren Sicherheitsfangkörper (nur für ECE-Gruppe I nutzbar) der Gruppe 2/3. Dieses Produkt eignet sich für Kinder mit einem Gewicht von 15 bis 36 kg (ca. 3 bis 12 Jahre). Bitte lesen Sie diese Anleitung sorgfältig durch und beachten die jeweiligen Herstelleranweisungen um ihrem Kind eine sichere und komfortable Reise zu ermöglichen für Ihr Kind.

Bitte unbedingt beachten

Dieser Kindersitz ist gemäß UN ECE-Regelung 44/04 zugelassen. Er kann mit einem Fahrzeug-Dreipunktgurt gemäß UN ECE-Regelung 16 oder vergleichbaren Standards installiert werden.

HINWEIS

! Lesen Sie sich diese Bedienungsanleitung sorgfältig durch, damit eine korrekte Anwendung des Kindersitzes sichergestellt werden kann. Nur so kann die Sicherheit ihres Kindes gewährleistet werden.

WICHTIG

! Bewahren Sie diese Bedienungsanleitung immer in der Nähe des Kindersitzes auf - z.B. im Handbuchfach auf der Unterseite des Sitzerrhöher (siehe Abbildung)

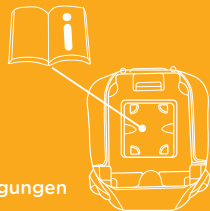

Besuchen Sie unsere Website joiebaby.com, um mehr über unsere Gewährleistungsbedingungen zu erfahren.

Kindersitz-Komponenten

Stellen Sie vor der Montage sicher, dass alle Teile vorhanden sind. Falls etwas fehlen sollte, wenden Sie sich bitte an Ihren Händler vor Ort. Für die Montage werden keine Werkzeuge benötigt.

- | | | | |
|---|-------------|---|---|
| 1 | Kopfstütze | 5 | Entriegelung für Kopfstützen-Höhenverstellung |
| 2 | Rückenlehne | 6 | Seitlicher Aufprallschutz |
| 3 | Sitzerhöher | 7 | ISOFIX-Konnektoren |
| 4 | Armstütze | 8 | ISOFIX-Einführungshilfen |

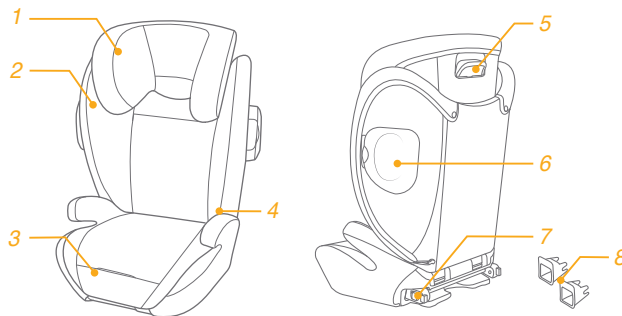

WARNHINWEISE

- ! Geben Sie besonders acht darauf, dass der Kindersitz in keinem Fall - z.B. durch Fahrzeugtür oder Fahrzeugrückenlehne - eingeklemmt bzw. beschädigt wird.
- ! Dieser Kindersitz kann lediglich für Kinder mit einem Alter von 3 bis 12 Jahren (15 - 36 kg) genutzt werden.
- ! Die zur Montage des Kindersitzes verwendeten Sicherheitsgurte dürfen auf gar keinen Fall verdreht sein.
- ! Bei unsachgemäßer Verwendung des Kindersitzes steigt die Wahrscheinlichkeit von schweren oder gar tödlichen Verletzungen bei Unfällen jeglicher Art für Ihr Kind ein Vielfaches an. Beachten Sie daher genau die Herstelleranweisung in diesem Handbuch.
- ! Die Nutzung von Komponenten jeglicher Art anderer Hersteller in Verbindung mit diesem Kindersitz ist **STRENGSTENS** untersagt. Dies gilt auch für die Einzelverwendung von Bauteilen dieses Kindersitzes wie z.B. Sitzhöhe, Rückenlehne oder Fangkörper. In beiden Fällen verfügt der Kindersitz über keine Zulassung und der Hersteller übernimmt keine Haftung. Bei Bedarf erkundigen Sie sich im Fachhandel nach original Joie-Ersatzteilen.
- ! Falls Sie den Kindersitz an einem Beifahrersitz mit Frontairbag befestigen möchten, beachten Sie bitte hierbei die Anweisungen innerhalb der Bedienungsanleitung des Fahrzeugherstellers.
- ! Lassen Sie Ihr Kind **NIEMALS** unbeaufsichtigt im Fahrzeug zurück.

WARNHINWEISE

- ! Geben Sie den Kindersitz **NIEMALS** ohne Bedienungsanleitung an Dritte weiter.
- ! Vergewissern Sie sich, dass sich der Fahrzeuggurt in einwandfreiem Zustand befindet und ordnungsgemäß verwendet worden ist, nachdem Sie Ihr Kind im Kindersitz angeschnallt haben. Kontrollieren Sie zudem den Gurtverlauf (straff und so tief wie möglich am Beckenknochen anliegend), damit dieser den nötigen Rückhalt im Falle eines Unfalls bietet.
- ! Ein Kindersitz **MUSS** im Fahrzeug immer befestigt (Gurt und/oder ISOFIX) sein - auch bei Nichtgebrauch. Ein ungesicherter Transport kann bei sämtlichen Fahrzeuginsassen im Falle eines Unfalls oder einer ähnlichen Situation Verletzungen verursachen.
- ! Transportieren Sie **NIEMALS** ungesicherte Gegenstände im Fahrzeuginnenraum, um das Verletzungsrisiko sämtlicher Insassen so gering wie möglich zu halten.
- ! Die Verwendung eines Kindersitzes nach einem Unfall ist strengsten verboten. Es können Beschädigungen an sicherheitsrelevanten Komponenten eintreten, die nicht sofort ersichtlich sind.
- ! Ein Kindersitz kann nach einiger Zeit im direkten Sonnenlicht sehr heiß werden. Bei Hautkontakt können Verbrennungen an Ihrem Kind nicht ausgeschlossen werden - stellen Sie sicher, dass ein unbedenkliches Hineinsetzen möglich ist. Kontrollieren Sie immer die relevanten Sitzoberflächen, bevor Sie Ihr Kind in den Kindersitz setzen.
- ! Verwenden Sie diesen Kindersitz **NICHT** ohne Stoffbezug. Bei Bedarf erkundigen Sie sich im Fachhandel nach original Joie-Ersatzstoffbezügen. 20

WARNHINWEISE

- ! Vermeiden Sie, dass der Kindersitz dauerhafter Sonnenstrahlung ausgesetzt ist. Dieser Umstand kann das Sicherheitsverhalten des Kindersitzes stark negativ beeinflussen.
- ! Dieser Kindersitz kann nur in Fahrtrichtung montiert werden - nutzen Sie den Sitz NIEMALS entgegen der Fahrtrichtung.
- ! Sollte Ihr Kindersitz Schäden aufgrund von Eigenverschulden (z.B. Bodenaufprall aus großer Höhe und/oder mit hoher Geschwindigkeit, etc.) aufweisen, empfehlen wir Ihnen das Produkt nicht weiter zu verwenden und im Sinne der Sicherheit durch ein Neues zu ersetzen. Es können Defekte in der Materialstruktur - beispielsweise feinste Haarrisse - entstehen, die mit freiem Auge nicht sichtbar sind und dennoch die Schutzwirkung des Kindersitzes im Falle eines Unfalls signifikant beeinträchtigen. Bei unsachgemäßer Produktnutzung (siehe zuvor genannte Szenarien) sind wir als Hersteller nicht verpflichtet, das beschädigte Produkt kostenlos zu ersetzen.

Notfall

Im Notfall oder bei einem Unfall ist es besonders wichtig, dass bei Ihrem Kind umgehend Erste Hilfe geleistet und es medizinisch versorgt wird.

Produktinformationen

Lesen Sie alle Herstellerhinweise in dieser Anleitung sorgsam durch, bevor Sie dieses Produkt verwenden. Bitte wenden Sie sich im Zweifelsfall an den Kindersitzhersteller oder Fachhandel.

Das Kinderrückhaltesystem kann mit einem Fahrzeug-Dreipunktgurt, der gemäß UN Regulation No. 16 oder vergleichbaren Standards zugelassen wurde, installiert werden.

Installation mittels 3-Punkt-Gurt

1. Dieser Kindersitz ist ein „Universales“ Kinderückhaltesystem. Er ist gemäß UN Regulation No. 44, 04 für die allgemeine Verwendung in Fahrzeugen zugelassen und passt zu den meisten, jedoch nicht allen Fahrzeugsitzen.
2. Wahrscheinlich passt er in Ihr Fahrzeug, sofern der entsprechend Fahrzeugsitz laut Herstellerangabe im Fahrzeughandbuch für ein „Universales“ Kinderrückhaltesystem dieser Altersgruppe freigegeben ist.
3. Dieses Kinderrückhaltesystem wurde unter strengeren Bedingungen als „Universal“ eingestuft als frühere Modelle ohne diesen Hinweis, für die noch weniger strikte Bedingungen galten.
4. Bei Rückfragen kontaktieren Sie bitte Ihren Fachhändler.

Installation mittels Isosafe-System und 3-Punkt-Gurt

1. Dieser Kindersitz ist ein „semi-universales“ Kinderrückhaltesystem. Er ist gemäß UN Regulation No. 44, 04 für die allgemeine Verwendung in Fahrzeugen mit Isofix-Verankerungssystemen zugelassen.
2. Bitte beachten Sie die Fahrzeugtypenliste (dem Produkt beiliegend sowie auf unserer Homepage de.joiebaby.com).
3. Es ist möglich, dass nicht alle Fahrzeugmodelle in der Liste erfasst sind. Das Kinderrückhaltesystem kann dennoch zur Verwendung geeignet sein. In diesem Fall (und bei sonstigen Unklarheiten), wenden Sie sich bitte an Ihren Fachhändler oder den Hersteller.

Produkt	Sitzerhöher mit Rückenlehne und Sicherheitsfangkörper
Altersempfehlung	3 - 12 Jahre
ECE-Gruppe	2/3 (15-36 kg)

Montage der Rückenlehne

siehe Abbildungen 1 - 2

1. Um die Rückenlehne am Sitz zu befestigen haken Sie zunächst die Laschen der Rückenlehne in die Aufnahme des Sitzes ein. ①

! Stellen Sie dabei sicher, dass keine Teile der Sitzbezüge zwischen den Haken/ Aufnahmen eingeklemmt werden.

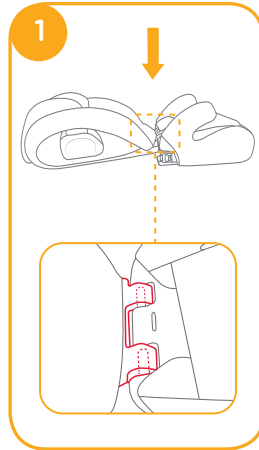

2. Drehen Sie dann die Rückenlehne nach vorne während Sie den Sitz festhalten bis die Haken des Rückenteils und des Sitzes fest ineinander rasten. Sie sollten dabei ein gut wahrnehmbares Klickgeräusch hören. ②

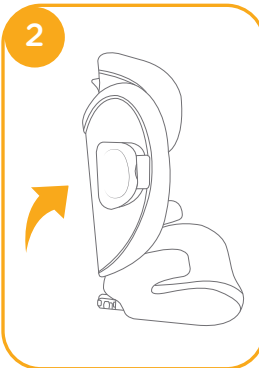

! KEINESFALLS darf der Booster separat verwendet werden! Die Zulassung nach ECE-R44 wurde nur in Verbindung mit der Rückenlehne erteilt.

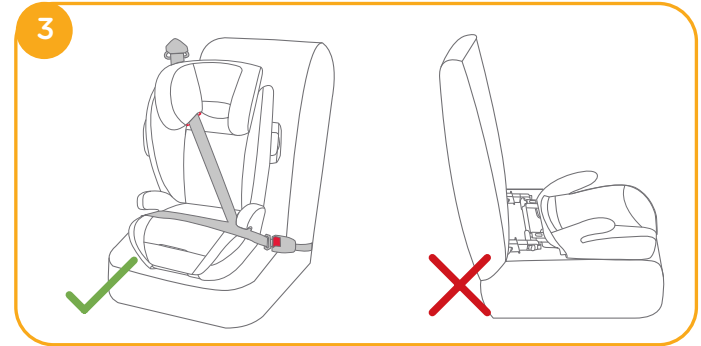

Aktivierung Seitenaufprallschutz-System

siehe Abbildungen 4 - 5

! Zum besseren Schutz Ihres Kindes müssen Sie das Kunststoffteil des seitlichen Aufprallschutzes öffnen. Der seitliche Aufprallschutz, der sich nicht auf der Seite der Fahrzeugsür befindet, kann für bessere Platzverhältnisse im Fahrzeugfond geschlossen bleiben. Aus Sicherheitsgründen empfehlen wir Ihnen jedoch, das Seitenaufprallschutzsystem stets auf beiden Seiten zu aktivieren.

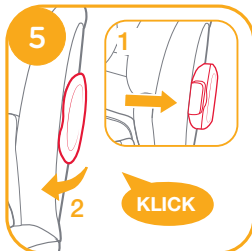
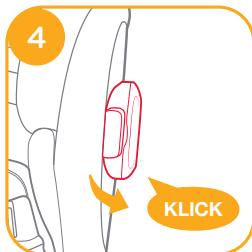

Einstellung Oberschenkelauflage

siehe Abbildungen 6

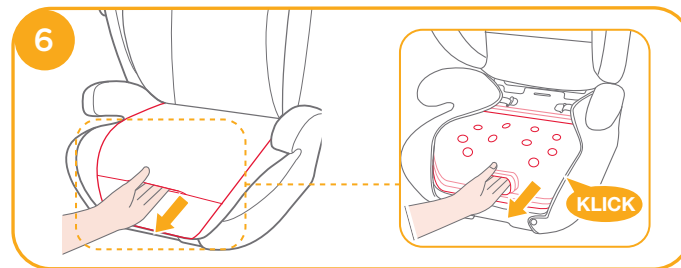

Wachstumsfunktion

siehe Abbildung 7

! Mit einem Handgriff lassen sich gleichzeitig Breite (Rückenlehne) und Höhe (Kopfstütze) verstellen, womit für eine ideale Passgenauigkeit in jedem Alter gesorgt wird.



Wichtige Montagehinweise

siehe Abbildungen 8 - 11

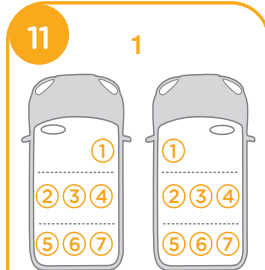
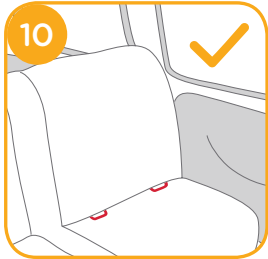
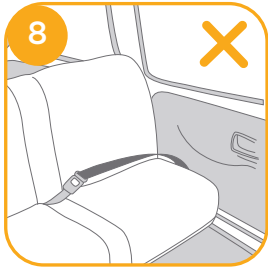

Weitere Informationen entnehmen Sie bitte aus der beigelegten Fahrzeug-Kompatibilitätsliste.

Sitzmontage mit ISOFIX

siehe Abbildungen 12 - 24

Falls das Fahrzeug mit ISOFIX-ausgestattet ist, erkennen Sie dies an Kennzeichnungen direkt im Fahrzeug. In Ausnahmefällen sind die fahrzeugseitigen Verankerungspunkte nicht sichtbar. Die exakten Positionen und Nutzungsanforderungen entnehmen Sie bitte der Bedienungsanleitung Ihres Fahrzeugs.

1. Befestigen Sie die ISOFIX-Konnektoren an den vorgesehenen Verankerungspunkten im Fahrzeug.¹² Die im Lieferumfang enthaltenen ISOFIX-Führungshilfen tragen zur einfacheren und schnelleren Sitzmontage bei.

2. Ziehen Sie die Entriegelungstaste zum Herausziehen der ISOFIX-Konnektoren.¹³

Drehen Sie die ISOFIX-Konnektoren um 180 Grad, bis sie in Richtung ISOFIX-Verankerungspunkte zeigen.¹⁴

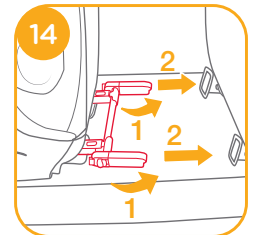
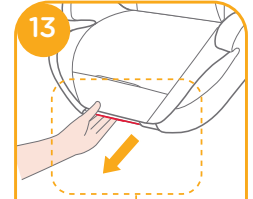
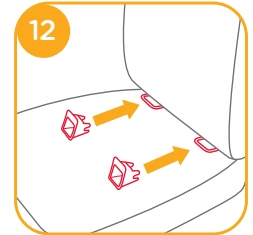

3. Drücken Sie die ISOFIX-Konnektoren in die Führungshilfen bis diese an den fahrzeugseitigen ISOFIX-Haken einrasten. ¹⁵

! **WICHTIG:** Stellen sich sicher, dass beide ISOFIX-Konnektoren ordnungsgemäß befestigt sind. Kontrollieren Sie, ob beide Anzeigen GRÜN sind. ¹⁵ -1

! Anschließend drücken Sie den Kindersitz fest gegen die Fahrzeugrücklenne. Dies sorgt für den korrekten Halt des Kindersitzes.

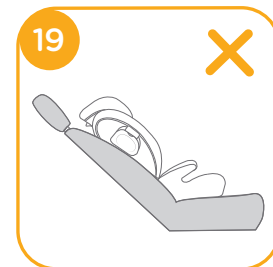
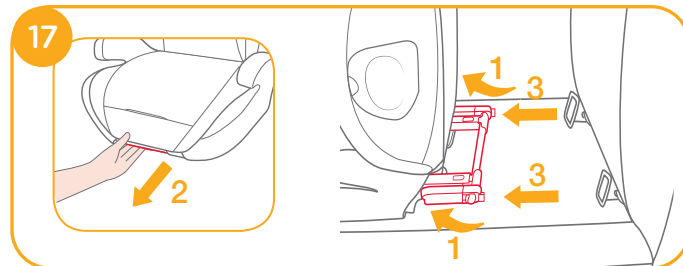
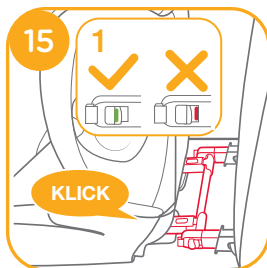

4. So entfernen Sie die Rückenverstärkung:

a. Im ersten Schritt betätigen Sie den Sicherungsknopf ¹⁶ -1 halten diesen gedrückt (System ist entsichert) und betätigen gleichzeitig den seitlichen Entriegelungsknopf am ISOFIX-Konnektor ¹⁶ -2. Der ISOFIX-Haken ist nun gelöst und kann entfernt werden.

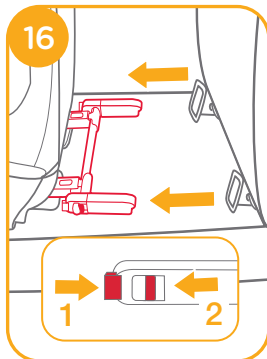

Korrektes Anschnallen Ihres Kindes

siehe Abbildungen ²⁰ - ²⁴

! Führen Sie den Sicherheitsgurt ordnungsgemäß durch die Gurtführung ²⁰, schnallen diesen an ²⁰ -3 und spannen nach.

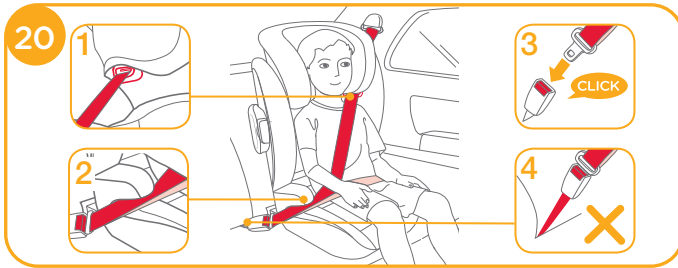

- ! Führen Sie den Schultergurt durch die in 20 -1 gezeigte Schultergurtführung
- ! Platzieren Sie den Fahrzeugsicherheitsgurt NICHT über den Armlehnen. Er muss unter den Armlehnen hindurchgeführt werden. 20 -2
- ! Der Kindersitz kann nicht genutzt werden, falls das Gurtschloss des Sicherheitsgurtes zu lang ist. 20-4
- ! Der Beckengurt muss über die Beckenknochen verlaufen und gespannt sein. Orientieren Sie sich hierfür an Abbildung 20
- ! Zur Gewährleistung der richtigen Kopfstützeinstellung MUSS der untere Teil der Kopfstütze wie in Abb 21 gezeigt auf Höhe der Schultern des Kindes sein; der Schultergurt muss sich wie in Abb 22 gezeigt im roten Bereich befinden.



- ! Positionieren Sie den Kindersitz so im Fahrzeug, dass der Kindersitz satt an der Rückenlehne der Fahrzeugrückbank anliegt. Zur Sicherheit spannen Sie entweder den Fahrzeuggurt nach oder korrigieren die Einstellung der ISOFIX-Konnektoren.



- ! Achten Sie darauf, dass der Rücken Ihres Kindes an der Rückenlehne anliegt.

- ! Falls der Gurt nicht mittig über die Schulter verläuft oder sehr nahe am Hals anliegt (siehe dazu 23), passen Sie die Höhe der Kopfstütze stufenweise neu an. Abschließend spannen Sie den Gurt nach.



- ! Der Gurt darf nicht verdreht sein.

Entfernung des Sitzbezugs

siehe Abbildungen 25 - 26

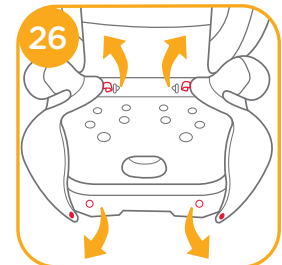
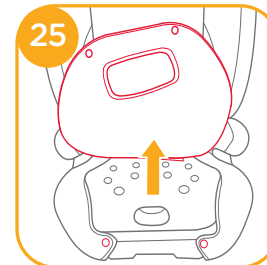

Das Anbringen des Sitzbezugs erfolgt in umgekehrter Reihenfolge wie zuvor beschrieben.

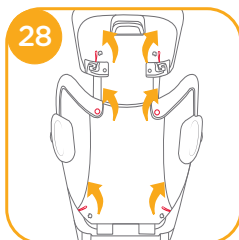

Pflege und Wartung

- ! Bitte waschen Sie den Sitzbezug nur bei 30° C.
- ! Bügeln Sie den Sitzbezug nicht.
- ! Die Bezüge dürfen nicht gebleicht oder chemisch gereinigt werden.
- ! Verwenden Sie keine chemischen Lösungsmittel zum Reinigen des Kindersitzes, Die Kunststoffteile des Kindersitzes können dadurch beschädigt werden.
- ! Bitte drücken Sie die Bezüge nach dem Waschen nicht gewaltsam aus. Andernfalls können an den Bezügen Falten zurückbleiben.
- ! Bitte hängen Sie die Sitzbezüge zum Trocknen im Schatten auf.
- ! Falls der Kindersitz länger nicht genutzt wird, entfernen Sie diesen aus Ihrem Fahrzeug. Bewahren Sie den Kindersitz an einem kühlen, trockenen Ort auf.



PT

Bem-vindo a Joie™

Parabéns por ter se tornado parte da família Joie! Estamos muito animados por fazer parte da sua viagem com o seu pequeno. Durante a viagem com a série de reforços de costas Joie duallo™ você está usando um auxiliar de alta qualidade, totalmente certificada do reforço do Grupo de segurança 2/3. Este produto é adequado para o uso com crianças com peso de 15-36kg (aproximadamente 3- 12 anos de idade). Por favor, leia atentamente este manual e siga cada passo para garantir um passeio confortável e a melhor proteção para o seu filho.

Favor confirmar

Este reforço é aprovado para regulamento UN ECE 44, série 04 de alterações. Este reforço pode ser instalado usando cinto de segurança de 3 pontos para adultos retrátil aprovado pelo regulamento UNECE 16 ou outras normas equivalentes.

Reforço

! IMPORTANTE: GUARDE PARA REFERÊNCIA FUTURA. LEIA COM ATENÇÃO.

Guarde o manual de instruções no compartimento de armazenamento na parte inferior do reforço como na figura à direita.

Para informações de garantia, visite nosso website em joiebaby.com

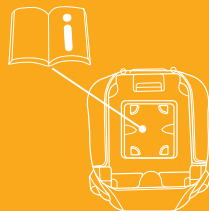

Lista de Peças

Certifique-se de que todas as peças estão disponíveis antes da montagem. Se alguma parte estiver faltando, entre em contato com o representante local. Não são necessárias ferramentas para a montagem.

- | | |
|-------------------------------|---|
| 1 Suporte de Cabeça | 5 Alavanca de Ajuste do Suporte de Cabeça |
| 2 Suporte Inferior das Costas | 6 Proteção de Impacto Lateral |
| 3 Assento | 7 Conector de Trava |
| 4 Apoio de Braço | 8 Guias de Trava |

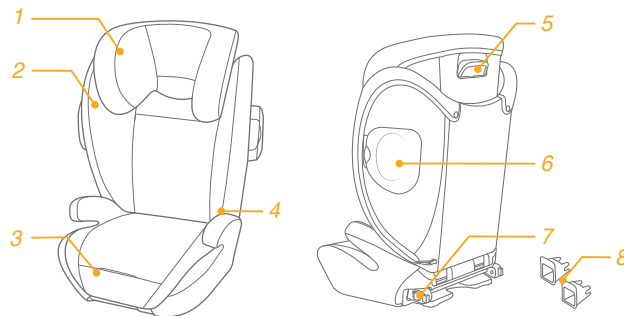

AVISO

- ! Não tomar cuidado para localizar e instalar o reforço de modo que não seja susceptível a ficar preso por um assento móvel ou numa porta do veículo.
- ! Este reforço é projetado APENAS para crianças pesando 15-36kg (aproximadamente 3 - 12 anos de idade).
- ! Quaisquer tiras de assento veicular devem estar apertadas e não torcidas.
- ! Não usar corretamente este reforço aumenta o risco de ferimentos graves ou morte em uma curva acentuada, parada súbita ou acidente.
- ! NÃO use bens não duráveis de outro fabricantes com este reforço. Consulte seu revendedor Joie para peças de substituição apenas.
- ! NÃO utilize em nenhuma configuração não mostrado nas instruções.
- ! De acordo com as estatísticas de acidentes, as crianças estão mais seguras quando devidamente contidas nos lugares sentados da traseira, ao invés de lugares sentados de frente. Para um veículo com airbag assento do passageiro da frente, consulte o manual do proprietário do veículo, bem como as instruções para a instalação do reforço.
- ! NUNCA deixe sua criança sozinha.
- ! NUNCA dê este reforço para alguém sem antes também dar-lhes este manual.

AVISO

- ! Depois de seu filho ser colocado neste reforço, o cinto de criança deve ser utilizado corretamente, e garantir que qualquer cinto de colo é usado para baixo, de modo que a pelve fique firmemente presa.
- ! NUNCA deixe um reforço solto em seu veículo. Um reforço solto pode ser jogado ao redor e pode ferir os ocupantes em uma curva acentuada, parada súbita ou acidente. Remova-o ou certifique-se de que está bem preso com cinto no veículo.
- ! NUNCA deixe bagagem ou outros objetos não seguros em um veículo, eles são susceptíveis de provocar ferimentos em caso de colisão.
- ! Substitua o reforço após um acidente de qualquer tipo. Um acidente pode causar danos ao reforço que você não pode ver.
- ! NÃO modifique o seu reforço ou use acessórios ou peças fornecidas por outros fabricantes.
- ! NÃO utilize um reforço se houver peças danificadas ou faltando. NÃO use um cinto de segurança do veículo cortado, desgastado ou danificado.
- ! NÃO coloque o reforço de frente para a parte traseira do veículo.
- ! O reforço pode se tornar muito quente se deixada ao sol. O contato com essas peças podem queimar a pele do seu filho. Sempre toque na superfície de qualquer metal ou peças de plástico antes de colocar seu filho no reforço.

AVISO

- ! **NUNCA** use um reforço de segunda mão ou um reforço cuja história você não sabe.
- ! **NÃO** utilize este reforço sem as partes macias.
- ! As partes macias não devem ser substituídas por qualquer uma além daquelas recomendadas pelo fabricante, pois as partes macias constituem uma parte integral do desempenho do reforço.
- ! **NÃO** utilize qualquer pontos de contato de sustentação de carga além daqueles descritos nas instruções e marcados no reforço.
- ! Por favor, não use este assento de carro se o assento do carro caiu de uma altura significativa, bateu no chão a uma velocidade considerável, ou tem sinais visíveis de danos. Nós não somos responsáveis pela substituição se o assento de carro foi danificado nestas condições anormais. Um assento de carro novo deverá ser comprado quando qualquer uma das condições acima ocorrer.

Emergência

Em caso de emergência ou acidentes, é mais importante ter o seu filho cuidado com primeiros socorros e tratamento médico imediatamente.

Informações do Produto

Leia todas as instruções deste manual antes de utilizar o produto. Se em dúvida, consulte o fabricante ou o vendedor do reforço.

Este assento pode ser instalado usando um cinto de 3 pontos retrátil adulto aprovado para UN norma ECE R16 ou similar.

Para instalação com cinto de 3 pontos

1. Este é um sistema de segurança infantil 'Universal'. Ele foi aprovado pelo regulamento 44 da UN ECE série de alterações 04, para uso geral em veículos e se ajustará em praticamente em todos os assentos de veículos.
2. Um ajuste correto é provável se o fabricante do veículo tiver declarado no manual do veículo que o veículo é capaz de suportar um sistema de segurança infantil 'Universal' para este grupo de idade.
3. Esta cadeirinha infantil foi classificada como 'Universal', sob condições mais restritas do que aquelas aplicadas aos projetos anteriores que não portam esta notificação.
4. Se tiver alguma dúvida, por favor, consulte o distribuidor de cadeirinhas infantis.

Para instalação com cinto de 3 pontos e anexo ISOSAFE

1. Este assento infantil é classificado para uso "Semi-Universal" e é apropriado para fixação para as posições de assento dos seguintes carros.
2. As posições do banco em outros carros também podem ser adequadas para aceitar este sistema de retenção para crianças. Se em dúvida, consulte o fabricante ou o vendedor do sistema de segurança infantil.
3. Por favor, consulte nossa lista de modelos de veículo (no produto bem como online em nosso site).

Produto	Reforço
Adequado para	Criança pesando 15-36kg (aproximadamente 3 - 12 anos de idade)
Grupo de Massa	Grupos 2/3
Materiais	Plásticos, metais, tecidos
Patente n°.	Patente pendente

Montar Suporte Lombar

ver imagens 1 - 2

1. Para anexar o encosto do assento, encaixe o encosto sobre a dobradiça da barra de assento no assento elevatório.

1

! Certifique-se de que nenhuma parte do revestimento do banco interfira quando anexar o encosto do assento.

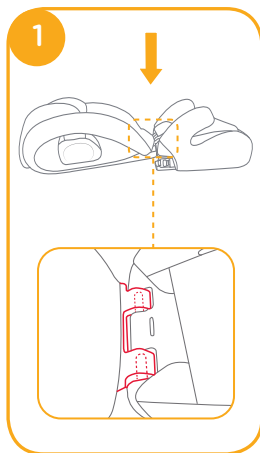

2. Gire o encosto para cima, segurando o assento elevatório até ouvir um clique na posição vertical.

2

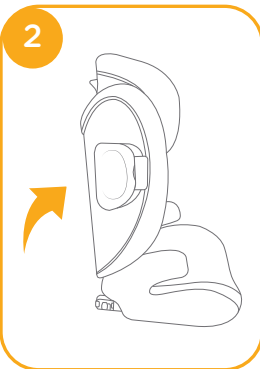

! Não é permitido utilizar o booster separadamente! A aprovação de acordo com a ECE 44 foi concedida apenas para uso do booster em conjunto com o encosto

3

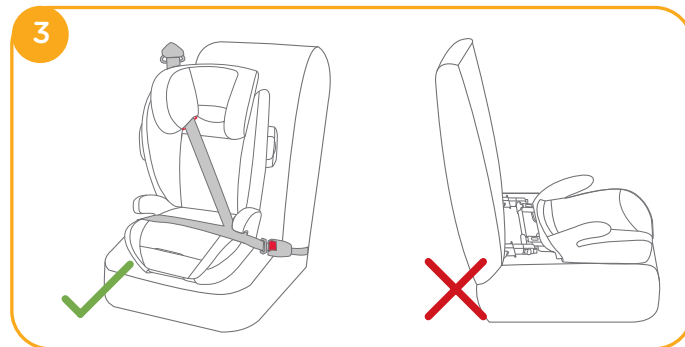

Proteção de Impacto Lateral

ver imagens 4 - 5

! Deve abrir o lado de escudo contra impactos de plástico para proteger a criança de forma mais segura. O escudo de impacto lateral não no mesmo lado da porta de veículo pode ser fechado para permitir mais espaço do assento.

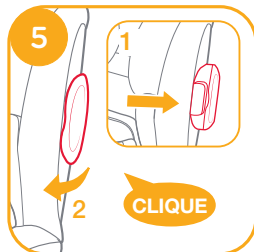
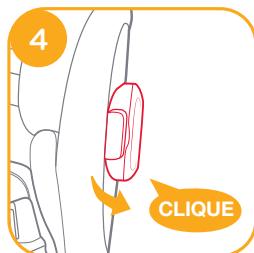

Ajuste o assento

ver imagens 6

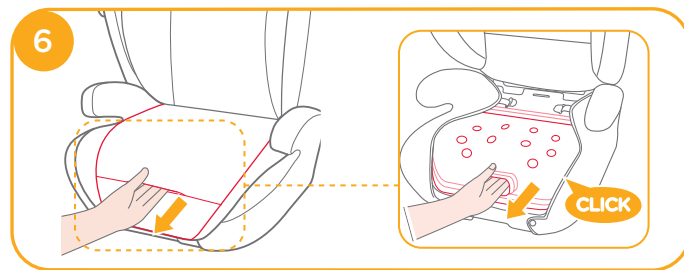

Ajuste de Altura - para Suporte de cabeça

ver imagens 7

! Aumentar o espaço entre as abas laterais, ajustando as posições de suporte da cabeça para cima.

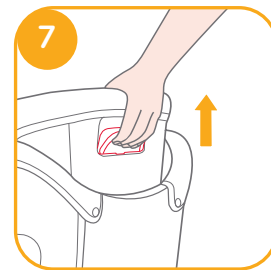

Preocupações na Instalação

ver imagens 8 - 11

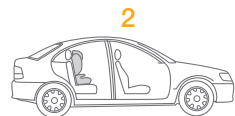
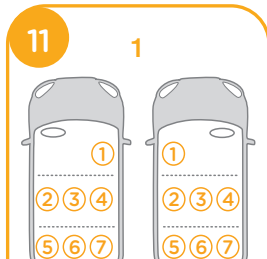
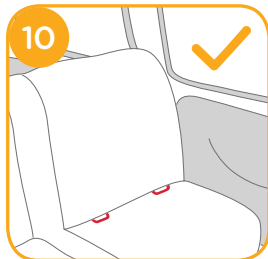
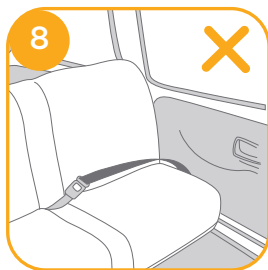

Verifique a lista de acessórios de veículo fornecidos para assentos aprovados para anexos de assentos infantis.

Instalação com cinto de 3 pontos

ver imagens 12 - 24

Se o veículo estiver equipado com ISOFIX, pontos de ancoragem do veículo mais baixos podem ser visíveis no vinco do banco do veículo. Consulte o manual do proprietário do veículo para locais exatos, identificação de ancoragem e os requisitos para o uso.

1. Encaixe as guias de trava ISOFIX com pontos de fixação.
¹² As guias de trava podem proteger a superfície do assento do veículo de ser rasgada. Elas também podem guiar os conectores de trava.
2. Pressione o botão de trava de ajuste para retirar os conectores da trava. ¹³

Gire os conectores de trava ISOFIX 180 graus até que eles apontem na direção das guias de trava. ¹⁴

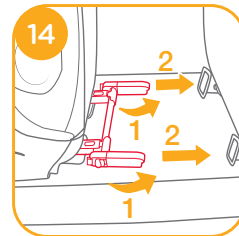
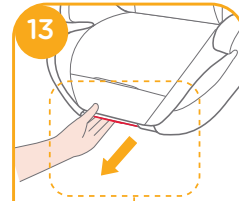
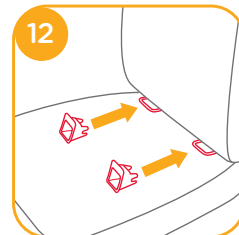

3. Alinhe os conectores de trava com pontos de fixação de trava, e, em seguida, clique nos conectores de trava nos pontos de fixação de trava. **15**

! Certifique-se de que ambos os conectores de trava estão firmemente conectados aos seus pontos de fixação de trava. As cores dos indicadores em ambos os conectores de trava devem ser completamente verdes. **15 -1**

! Verifique se o reforço está firmemente instalado, puxando a ambos os conectores de trava.

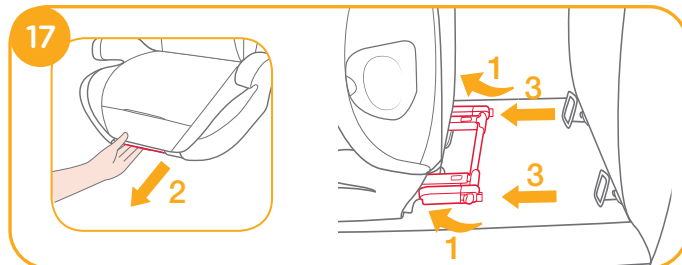
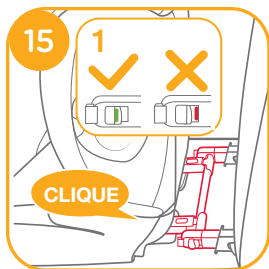

4. Para remover o reforço:

a. Para remover o assento, pressione o botão da trava secundária primeiro e então o botão nos conectores da trava antes de remover o assento do banco do veículo.

16 -1 & 16 -2

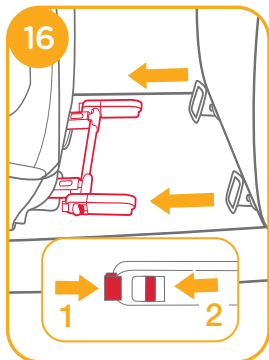

Para uso Sem Almofada Travesseiro

ver imagens **20 - 24**

! Puxe o cinto de segurança do veículo e passe pelo caminho **20**, do cinto e prenda-o para cima. **20 -3**

b. Gire os conectores trava 180 graus, em seguida, pressione o botão de trava de ajuste para dobrar os conectores de trava. **17**

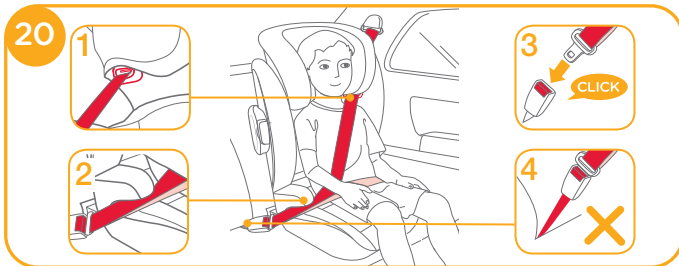

- ! Posicione o cinto de ombro através da guia de cinto de ombro mostrada em 20 -1
- ! NÃO posicione o cinto do veículo por cima dos braços. Ele deve passar por baixo dos apoio de braços. 20 -2
- ! The booster can not be used if the vehicle safety belt buckle (female buckle end) is too long to anchor the booster securely. 20 -4
- ! O cinto de segurança deve estar abaixo dos quadris. O reforço é exibido em 20
- ! Para garantir que a altura apoio correta da cabeça é obtida, a parte inferior do encosto de cabeça deve ser a mesma que o topo dos ombros da criança, como mostrado na 21 e o cinto de ombro deve estar posicionado na zona vermelha coimo exibido em 22



! Coloque um reforço firmemente contra a traseira de um banco do veículo virado para a frente equipado com um cinto subabdominal/ ombro.

! Deixe seu filho se sentar em um reforço com suas costas retas contra um reforço.

! NÃO como mostrado em 23 . Aperte a fivela e puxe o cinto de ombro para apertar.

! Se o cinto ficar atravessado no pescoço da criança, cabeça ou o rosto, reajuste a altura do apoio de cabeça.

! O cinto não deve estar torcido.



Separar partes Macias

ver imagens 25 - 28

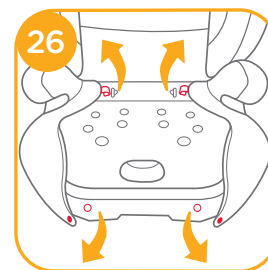
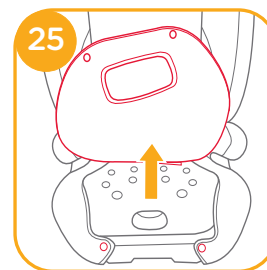

Para voltar a colocar a almofada do assento simplesmente inverta os passos acima.

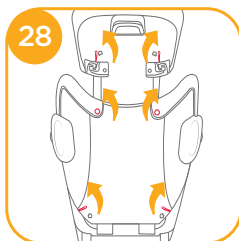

Cuidado e Manutenção

- ! Por favor, lave os bens macios e interior acolchoado com água fria abaixo de 30°C.
- ! Não passe as partes macias.
- ! Não aplique água sanitária ou lavagem a seco nas partes macias.
- ! Não use detergente neutro não diluído, gasolina ou outro solvente orgânico para lavar o reforço. Isso poderá causar danos ao reforço.
- ! Não torça os bens macios e acolchoado interior macio para secar com grande força. Poderá deixar os bens macios e acolchoado interior macio com rugas.
- ! Por favor, pendure os bens macios e acolchoado interior macio para secar à sombra.
- ! Favor retire o reforço do assento do veículo se ele não for utilizado por um longo período de tempo. Coloque o reforço em um local seco e fresco, em algum lugar onde seu filho não pode acessá-lo.



ES

Bienvenido a Joie™

¡Enhorabuena por unirse a la familia Joie! Estamos encantados de formar parte de su viaje y del de su pequeño. Cuando viaje con el asiento de respaldo alto de la serie duallo™ de Joie, estará utilizando un asiento de respaldo alto de alta calidad, seguro y totalmente certificado de Grupo 2/3. Este producto es adecuado para niños con un peso de entre 15 y 36 kg (aproximadamente con una edad de 3 a 12 años). Lea detenidamente este manual y siga cada paso para garantizar que su bebé viaje cómodamente y esté protegido de la mejor manera posible.

Por favor, confirme lo siguiente

Este asiento está aprobado por la serie de enmiendas de la Norma Europea UN ECE 44. 04. Este asiento puede instalarse utilizando un cinturón retráctil para adultos de 3 puntos de sujeción aprobado por la norma 16 de UN ECE u otro estándar equivalente.

Asiento

! IMPORTANTE: GUARDE ESTE MANUAL PARA FUTURAS CONSULTAS. LEA DETENIDAMENTE ESTAS INSTRUCCIONES.

Guarde el manual de instrucciones en el compartimento de almacenamiento de la parte inferior del asiento como se muestra en la figura que aparece a la derecha.

Para información sobre la garantía, por favor visite nuestra web joiebaby.com

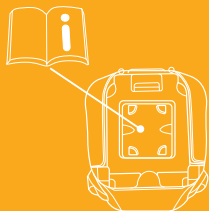

Lista de piezas

Asegúrese de que están disponibles todas las piezas antes de montar el producto. Si falta alguna pieza, póngase en contacto con su proveedor local. No se necesita ninguna herramienta para el montaje.

- | | |
|-------------------------------------|--|
| 1 Reposacabezas | 5 Palanca de ajuste del reposacabezas |
| 2 Soporte para el respaldo inferior | 6 Placa de protección contra impacto lateral |
| 3 Asiento | 7 Conector de bloqueo |
| 4 Apoyabrazos | 8 Guías de bloqueo |

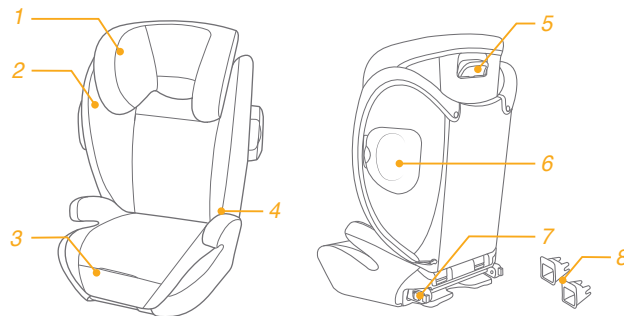

ADVERTENCIAS

- ! Tenga cuidado para ubicar e instalar el asiento de forma que no pueda quedar enganchado por un asiento movable o una puerta del vehículo.
- ! Este asiento está diseñado para que lo utilicen ÚNICAMENTE niños con un peso de entre 15 y 36 kg (aproximadamente con una edad de 3 a 12 años).
- ! Apriete, sin retorcer, las correas del asiento del vehículo.
- ! Si no utiliza de forma adecuada este asiento, aumentará el riesgo de sufrir graves lesiones o, incluso, la muerte en curvas pronunciadas, frenazos o colisiones.
- ! NO utilice acolchados de otros fabricantes con este asiento. Consulte únicamente a su proveedor para conseguir las piezas de repuesto de Joie.
- ! NO utilice ninguna configuración que no se especifique en estas instrucciones.
- ! Según las estadísticas de accidentes, los niños están más seguros cuando están sujetos de forma adecuada en los asientos traseros de los vehículos, en lugar de en los asientos delanteros. Para un vehículo con un airbag delantero para el copiloto, consulte el manual de propietario de su vehículo, además de estas instrucciones, para instalar un asiento.
- ! NUNCA deje al niño desatendido.
- ! NUNCA entregue este asiento a otra persona sin entregarle también este manual.

ADVERTENCIAS

- ! Una vez colocado el niño en el asiento, deberá utilizar correctamente el cinturón de seguridad y asegurarse de que ninguna correa de seguridad quede demasiado baja, de forma que la pelvis quede firmemente sujeta.
- ! NUNCA deje un asiento sin sujetar en su vehículo. Un asiento que no esté sujeto puede ser lanzado por los aires y dañar a los ocupantes en curvas pronunciadas, frenazos o colisiones. Sáquelo o asegúrese de que está firmemente sujeto con el cinturón dentro del vehículo.
- ! NUNCA deje equipaje u otros objetos no sujetos dentro de un vehículo, ya que podrían provocar lesiones en caso de colisión.
- ! Sustituya el asiento después de cualquier tipo de accidente. Un accidente puede causar daños no visibles en el asiento.
- ! NO modifique el asiento ni utilice accesorios o piezas suministradas por otros fabricantes.
- ! NUNCA utilice un asiento si ha sufrido daños o si falta alguna pieza. NO utilice un cinturón de asiento de vehículo que esté dañado, desgastado o cortado.
- ! NO coloque el asiento orientado hacia atrás del vehículo.
- ! NUNCA utilice un asiento de segunda mano o uno del que desconozca su historial.
- ! NO utilice este asiento sin el acolchado.

ADVERTENCIAS

- ! El asiento puede alcanzar temperaturas muy elevadas si lo deja expuesto a la luz del sol. El contacto con dichas piezas puede quemar la piel de su hijo. Toque siempre la superficie de cualquier pieza de plástico o metal antes de colocar a su hijo dentro del asiento.
- ! El acolchado no deberá sustituirse por uno que no esté recomendado por el fabricante, ya que el acolchado constituye una parte esencial del funcionamiento del asiento.
- ! NO utilice ningún punto de contacto de soporte de carga distinto a los que se describen en las instrucciones y aparecen en el asiento.
- ! Esta silla no debe utilizarse bajo ningún concepto si ha caído desde una altura considerable, ha golpeado el suelo con fuerza o tiene daños visibles. La silla no será reemplazada si se ha deteriorado en estas circunstancias. En cualquiera de estos casos el cliente deberá, a su cargo, adquirir una nueva silla.

Emergencia

En caso de emergencia o accidente, es muy importante que su hijo reciba primeros auxilios y tratamiento médico de inmediato.

Información del producto

Lea todas las instrucciones incluidas en este manual antes de utilizar este producto. En caso de duda, consulte al fabricante del asiento o al distribuidor.

Este sistema de retención infantil se puede instalar mediante un cinturón de seguridad para adultos retráctil aprobado por UN ECE R16 o un estándar similar.

Para la instalación con cinturón de 3 puntos de anclaje

1. Este es un sistema de retención infantil "Universal". Está homologado según la normativa ECE R44/04 para el uso general en vehículos y se ajusta a la mayoría de asientos de vehículo, aunque no a todos.
2. Hay muchas probabilidades de que se ajuste correctamente si el fabricante del automóvil indica en el manual que se puede utilizar un sistema de retención infantil "Universal" en dicho vehículo, con niños cuyo peso esté dentro del rango admitido por la silla.
3. Este sistema de retención infantil ha sido clasificado como "Universal" bajo unas condiciones más estrictas que las presentadas por diseños anteriores, las cuales no contienen este aviso.
4. En caso de duda, consulte al distribuidor.

Para la instalación con cinturón de 3 puntos y anclaje ISOSAFE

1. Este sistema de retención infantil de Joie con base está clasificado para uso "Semiuniversal" y es adecuado para acoplarse en las posiciones de asiento de los vehículos incluidos en la lista de compatibilidades.
2. En muchos otros automóviles no incluidos en la lista de compatibilidades también es posible instalar el sistema de retención infantil. En caso de duda, consulte al distribuidor o al detallista.
3. Consulte la lista de compatibilidades que le proporcionamos, disponible con el producto, o consulte al distribuidor o al detallista.

Producto	Asiento
Apto para	Niños con un peso de entre 15 y 36 kg (aproximadamente con una edad de 3 a 12 años)
Grupo de masa	Grupo 2/3
Materiales	Plástico, metal, tela
Patente n.º	Pendiente de patente

Montaje del soporte lumbar

Consulte las imágenes 1 - 2

1. Para unir el respaldo a la base, una el respaldo a la barra de la base que actúa de bisagra. ①

! Asegúrese de que ninguna pieza de la vestidura queda atrapada cuando una el respaldo a la base.

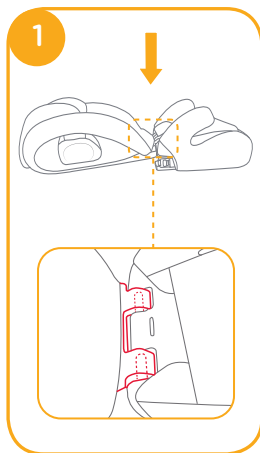

2. Empuje el respaldo hacia arriba mientras sujeta la base hasta que quede bloqueado en posición vertical. ②

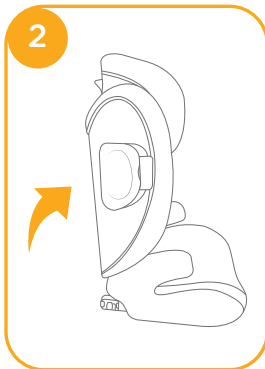

! NO ESTA PERMITIDO utilizar únicamente la base! La homologación ECE R44/04 de la silla sólo es válida si se utilizan conjuntamente la base y el respaldo.

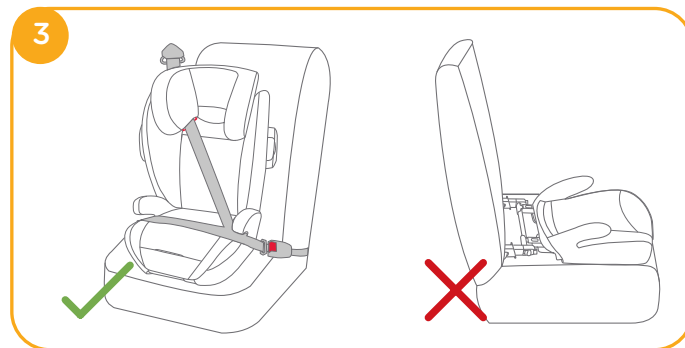

Uso de la placa de protección contra impacto lateral

Consulte las imágenes 4 - 5

! Deberá abrir el plástico de la placa de protección contra impacto lateral para que su hijo esté más seguro. Se puede cerrar la placa de protección contra impacto lateral que no esté en el mismo lateral de la puerta del vehículo para disponer de más espacio para sentarse.

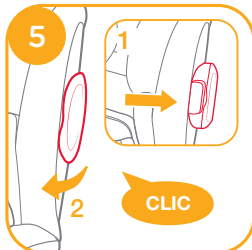
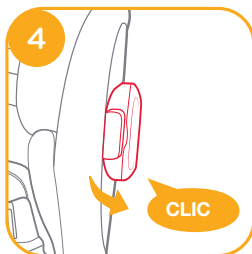

Ajuste del asiento

Consulte las imágenes 6

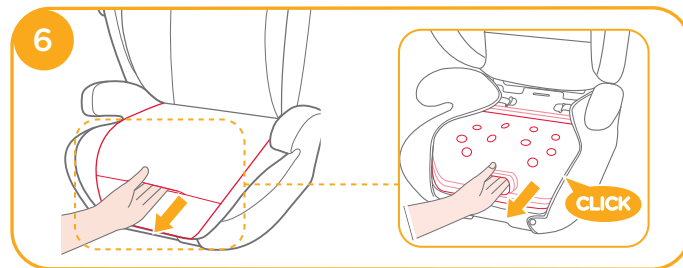

Ajuste de la altura - para el reposacabezas

Consulte las imágenes 7

! Aumente el espacio entre los protectores laterales ajustando las posiciones del reposacabezas hacia arriba.

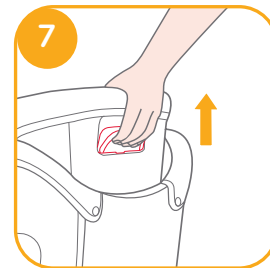

Consideraciones acerca de la instalación

Consulte las imágenes 8 - 11

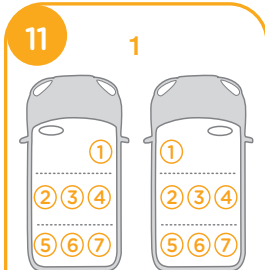
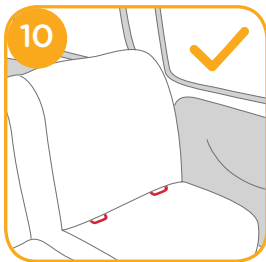
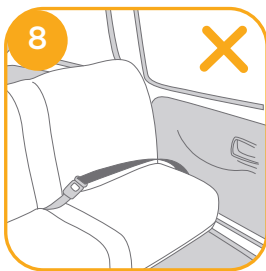

Consulte la lista de colocación en vehículos proporcionada para conocer los asientos aprobados para el accesorio de asiento para niños.

Instalación con cinturón de 3 puntos de sujeción

Consulte las imágenes 12 - 24

Si el vehículo está equipado con ISOFIX, los puntos de sujeción inferiores del vehículo podrían ser visibles en la línea del asiento del vehículo. Consulte el manual de propietario del vehículo para conocer ubicaciones exactas, identificación de las sujeciones y requisitos de uso.

1. Encaje las guías de bloqueo con los puntos de sujeción ISOFIX.

12 Las guías de bloqueo pueden proteger la superficie del asiento del vehículo contra roturas. También sirven para guiar los conectores de bloqueo.

2. Pulse el botón de ajuste del bloqueo para soltar los conectores de bloqueo. 13

Gire los conectores de bloqueo 180 grados hasta que estén apuntando en la dirección de las guías de bloqueo. 14

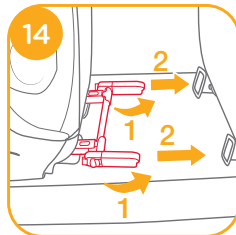
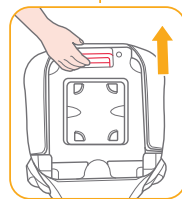
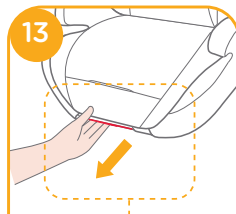
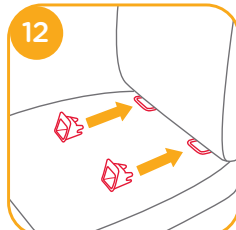

3. Alinee los conectores de bloqueo con los puntos de sujeción del bloqueo y, a continuación, introduzca ambos conectores de bloqueo en los puntos de sujeción de bloqueo hasta que escuche un clic. ¹⁵

! Asegúrese de que ambos conectores de bloqueo estén firmemente sujetos en sus puntos de sujeción del bloqueo. Los colores de los indicadores de ambos conectores de bloqueo deberán aparecer completamente en verde. ¹⁵ -1

! Para asegurarse de que el asiento está instalado de forma segura, tire de ambos conectores de bloqueo.

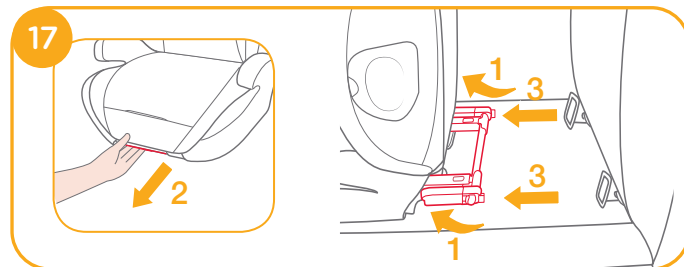
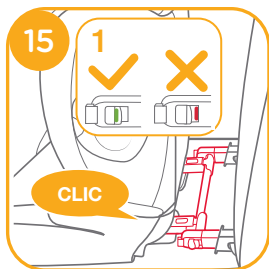

4. Para sacar el asiento:

a. Para sacar el asiento, pulse primero el botón de desbloqueo secundario y, a continuación, pulse el botón de los conectores de bloqueo antes de sacar el asiento del vehículo. ¹⁶ -1 & ¹⁶ -2

b. Gire los conectores de bloqueo 180 grados y, a continuación, pulse el botón de ajuste del bloqueo para plegar los conectores de bloqueo. ¹⁷

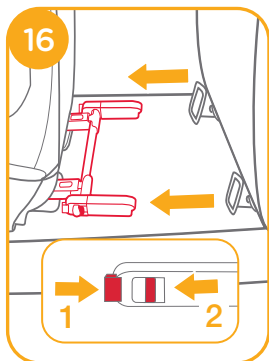

Para uso sin soporte acolchado

Consulte las imágenes ²⁰ - ²⁴

! Tire del cinturón de seguridad del vehículo siguiendo la trayectoria del cinturón ²⁰, y a continuación, abróchelo. ²⁰ -3

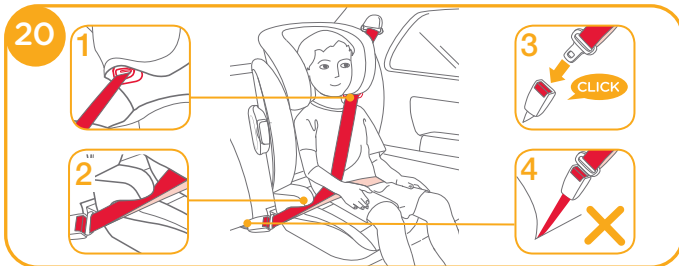

- ! Coloque el cinturón de los hombros a través de la guía del cinturón de los hombros como se indica en la imagen 20 -1
- ! NO coloque el cinturón del vehículo sobre la parte superior de los reposabrazos. Debe pasar por debajo de los reposabrazos. 20 -2
- ! El asiento no puede utilizarse si la hebilla de seguridad del vehículo (extremo hembra de la hebilla) es demasiado larga para sujetar con seguridad el asiento. 20 -4
- ! El cinturón de la cintura debe quedar por debajo de las caderas. El aspecto del asiento será el de la imagen 20
- ! Para asegurarse de que la altura del reposacabezas es correcta, la parte inferior del reposacabezas DEBE llegar hasta la parte superior de los hombros del niño, tal y como se indica en la imagen 21 ; y el cinturón de los hombros debe estar colocado en la zona roja, como se muestra en la imagen. 22



- ! Coloque un asiento firmemente contra el respaldo de un asiento de vehículo equipado con un cinturón para los hombros/cintura orientado hacia adelante.
- ! Coloque a su hijo sentado en el asiento con la espalda recta contra el respaldo del asiento.
- ! NO como se muestra en la imagen 23 . Abroche la hebilla y tire del cinturón de los hombros hacia arriba para dejarlo sujeto.
- ! Si el cinturón queda a la altura del cuello, la cabeza o la cara del niño, vuelva a ajustar la altura del reposacabezas.
- ! No deberá retorcer el cinturón.



Desmontaje del acolchado

Consulte las imágenes 25 - 28

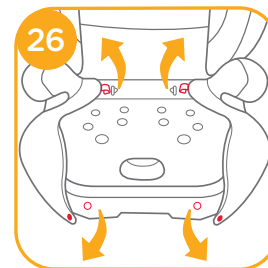
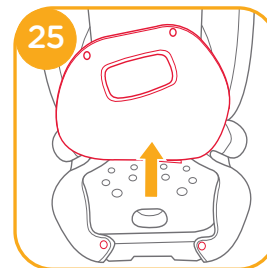

Para volver a colocar el acolchado del asiento, simplemente repita los pasos anteriores a la inversa.

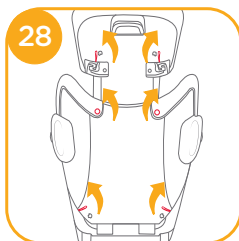

Cuidados y mantenimiento

- ! Lave el acolchado y el cojín interior con agua fría por debajo de los 30°C.
- ! No planche el acolchado.
- ! No limpie en seco ni utilice lejía para lavar el acolchado.
- ! No utilice detergentes neutros sin diluir, gasolina u otros disolventes orgánicos para limpiar el asiento. Si lo hace, puede dañar el asiento.
- ! No retuerza con demasiada fuerza el acolchado ni el cojín interior cuando los seque. Podrían quedar arrugas en el acolchado y el cojín interior.
- ! Deje secar el acolchado y el cojín interior en un lugar alejado de la luz directa del sol.
- ! Saque el asiento del vehículo cuando no vaya a utilizarlo durante un periodo prolongado de tiempo. Deje el asiento en un lugar fresco y seco donde su hijo no pueda acceder a él.





Bienvenue sur Joie™

Félicitations pour avoir joint la famille Joie™. Nous sommes très heureux de pouvoir faire partie de votre voyage avec votre petit. En voyageant avec la série des réhausseurs à haut dossier Joie duallo™, vous utilisez un produit de haute qualité et de sécurité, entièrement certifié pour les Groupes 2/3. Ce produit est approprié pour une utilisation avec les enfants de 15 à 36 kg (entre 3 et 12 ans). Veuillez lire ce manuel et suivre chaque étape pour assurer le confort et la meilleure protection possible pour votre enfant.

Veillez confirmer

Ce réhausseur est approuvé par la série d'amendements 44, 04 de la réglementation UN ECE. Ce réhausseur peut être installé en utilisant une ceinture de sécurité pour adulte à 3 points homologuée selon le règlement UN ECE No. 16 ou d'autres normes équivalentes.

Réhausseur

! IMPORTANT : À CONSERVER POUR RÉFÉRENCE FUTURE. VEUILLEZ LIRE ATTENTIVEMENT.

Veillez garder le manuel d'instructions dans le compartiment de rangement en bas du réhausseur, comme indiqué dans la figure à droite.

Pour plus d'informations sur le service de garantie, veuillez consulter notre site Web à l'adresse suivante : www.joiebaby.com

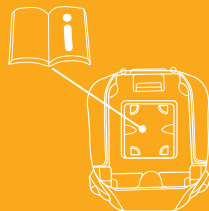

Liste des pièces

Assurez-vous que toutes les pièces sont disponibles avant l'assemblage. Si une pièce est manquante, veuillez contacter votre revendeur local. Le montage ne nécessite aucun outil.

- | | |
|-------------------------|--|
| 1 Appui-tête | 7 Levier d'ajustement du support de tête |
| 2 Support de bas de dos | 6 Protecteur d'impact latéral |
| 3 Siège | 7 Connecteur d'attache |
| 4 Accoudoir | 8 Guides d'attache |

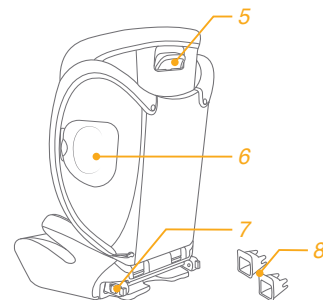
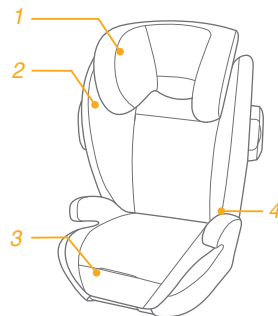

AVERTISSEMENT

- ! Prenez soin de choisir l'emplacement et d'installer le réhausseur de sorte qu'il n'est pas susceptible de se coincer sous un siège ou dans une porte du véhicule.
- ! Ce réhausseur est conçu uniquement pour les enfants de 15 à 36 kg (entre 3 et 12 ans).
- ! Les ceintures de sécurité de véhicule doivent être serrées, sans torsion.
- ! Si vous n'utilisez pas correctement ce réhausseur, cela peut augmenter le risque de blessures graves ou de la mort dans le cas d'un virage serré, d'un l'arrêt brusque ou d'une collision.
- ! **NE PAS** utiliser des parties douces d'autre fabricant avec ce réhausseur. Consultez votre revendeur pour obtenir des pièces de rechange de Joie uniquement.
- ! **NE PAS** utiliser de n'importe quelle manière que ce soit qui n'est pas décrite dans les instructions.
- ! Selon les statistiques d'accidents, les enfants sont plus en sécurité s'ils sont retenus sur les sièges arrière du véhicule, plutôt que les sièges avants. Pour un véhicule avec un airbag de passager avant, reportez-vous au manuel du propriétaire de votre véhicule ainsi que les instructions pour l'installation d'un réhausseur.
- ! Ne laissez **JAMAIS** votre enfant sans surveillance.
- ! Ne donnez **JAMAIS** ce réhausseur à quelqu'un d'autre sans aussi donner ce manuel.
- ! Ne laissez **JAMAIS** des bagages ou d'autres objets non attaché dans un véhicule, ils sont susceptibles de causer des blessures dans le cas d'une collision.

AVERTISSEMENT

- ! Une fois votre enfant placé dans ce siège réhausseur, la ceinture de sécurité doit être utilisée correctement, en vérifiant que les lanières à la taille sont bien placées en bas, afin que le bassin soit bien engagé.
- ! Ne laissez **JAMAIS** un réhausseur non attaché dans votre véhicule. Un siège réhausseur non attaché peut être projeté et peut blesser les occupants dans le cas d'un virage serré, d'un l'arrêt brusque ou d'une collision. Retirez-le ou assurez-vous qu'il est bien attaché dans le véhicule.
- ! Remplacez le réhausseur après un accident, quel qu'il soit. Un accident peut endommager le réhausseur, même si cela n'est pas évident.
- ! **NE PAS** modifier votre réhausseur ou utiliser des pièces ou des accessoires fournis par d'autres fabricants.
- ! **NE JAMAIS** utiliser un réhausseur s'il a endommagé ou s'il y a des pièces manquantes. **NE PAS** utiliser une ceinture de sécurité du véhicule si elle est endommagée, coupée ou effilochée.
- ! **NE PAS** installer le réhausseur faisant face à l'arrière de votre véhicule.
- ! Le réhausseur peut devenir très chaud s'il est laissé en plein soleil. Tout contact avec ces parties chaudes peut brûler la peau de votre enfant. Touchez toujours les surfaces en métal ou en plastique avant de mettre votre enfant dans le réhausseur.

AVERTISSEMENT

- ! Ne JAMAIS utiliser un réhausseur ou d'appoint de seconde main si vous ne connaissez pas son histoire.
- ! NE PAS utiliser ce réhausseur sans les parties douces.
- ! Les pièces souples ne doivent pas être remplacées avec d'autres n'étant pas recommandées par le fabricant, car les pièces souples font intégralement partie des performances du réhausseur.
- ! NE PAS utiliser des points de contact avec charge autres que ceux décrits dans les instructions et marqués sur le réhausseur.
- ! Merci de ne pas utiliser ce siège auto si ce dernier a chuté d'une hauteur importante, a heurté le sol à une vitesse considérable, ou présente des signes visibles de dommages. Nous ne sommes pas responsable du remplacement si le siège auto a été endommagé dans de telles conditions. Un nouveau siège de voiture devra être acheté lorsque l'une des conditions mentionnées ci-dessus se produit.

Urgence

En cas d'urgence ou d'accident, il est très important d'avoir votre enfant pris en charge par les premiers secours et des soins médicaux immédiatement.

Informations sur le produit

Veillez lire toutes les instructions de ce manuel avant d'utiliser ce produit. En cas de doute, veuillez consulter le fabricant du réhausseur ou le magasin.

Ce siège bébé peut être installé avec une ceinture de sécurité rétractable 3 points pour adultes approuvée conformément à la norme UN R No. 16 ou une norme similaire.

Pour une installation avec une ceinture à 3 points

1. Il s'agit d'un siège auto « Universel ». Il est conforme à la Réglementation UN No. 44, série d'amendements 04, pour une utilisation dans des véhicules et il est adapté à la plupart des sièges de voiture, mais pas tous.
2. Le siège auto est probablement adapté si le constructeur a indiqué dans le manuel d'utilisation du véhicule qu'un siège auto évolutif groupe 0+/-1/2/3 pouvait y être installé.
3. Ce siège bébé évolutif a été classé « Universel » dans des conditions plus strictes que celles appliquées à de précédents modèles ne portant pas cette indication.
4. En cas de doute, veuillez contacter le revendeur du siège bébé.

Pour une installation avec ceinture à 3 points et fixation ISOSAFE

1. Ce siège auto est classé pour une utilisation « Semi-universelle » et est utilisé pour une fixation dans les positions banquettes du véhicule suivantes.
2. Les positions des sièges dans d'autres voitures peuvent également être adaptées au siège bébé. En cas de doute, consultez le fabricant du siège bébé ou le revendeur.
3. Veuillez consulter notre liste de véhicules compatibles (se trouvant sur le produit, ainsi qu'en ligne sur notre site web www.joiebaby.com).

Produit	Réhausseur
Convient aux	Enfants entre 15-36kg (entre 3 et 12 ans)
Groupe de masse	Groupe 2/3
Matériaux	Plastique, métal, tissu
No. brevet	Brevets en attente

Montage du support de bas de dos

voir images ① - ②

1. Pour fixer le dossier au rehausseur, accrochez le dossier au-dessus de la charnière de la barre du siège sur le rehausseur. ①
! Assurez-vous qu'aucune pièce de la housse de siège n'interfère lors de la fixation du dossier au rehausseur.

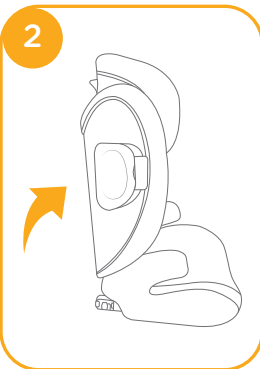
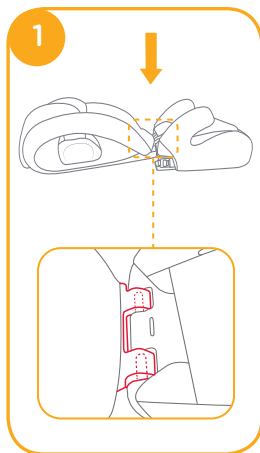

2. Faites pivoter le dossier vers le haut tout en tenant le rehausseur jusqu'à ce qu'il s'enclenche en position verticale. ②

! IL N'EST PAS PERMIS d'utiliser la base du rehausseur séparément ! L'approbation selon ECE R44 n'a été accordée que conjointement avec le dossier.

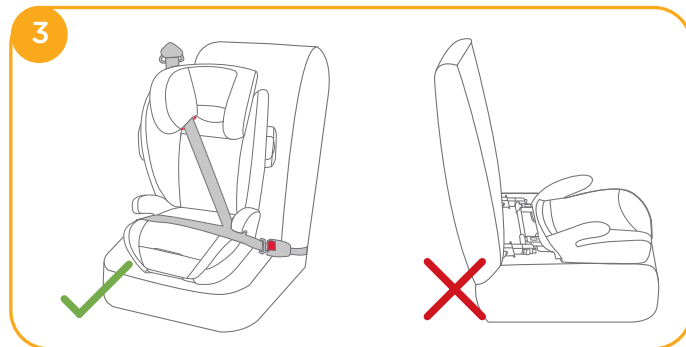

Utiliser Protecteur d'impact latéral

voir images 4 - 5

! Il faut ouvrir le plastique du Protecteur d'impact latéral pour protéger correctement l'enfant. Le Protecteur d'impact latéral ne doit pas être sur le même côté de la porte du véhicule qui peut être fermé pour avoir plus d'espace.

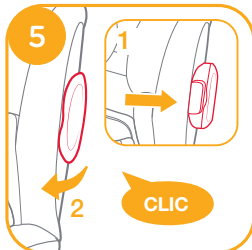
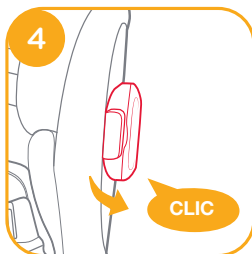

Ajuster le siège

voir images 6

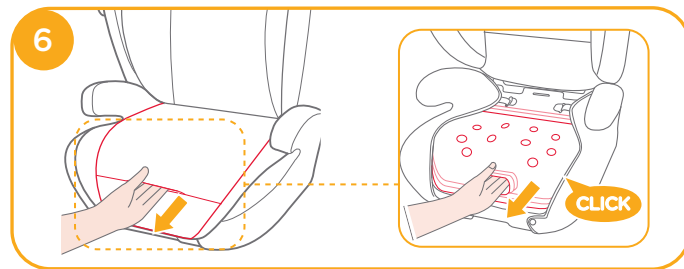

Ajuster la hauteur - pour l'appui-tête

voir images 7

! Augmenter l'espace entre les ailes latérales en ajustant la position de l'appui-tête vers le haut.

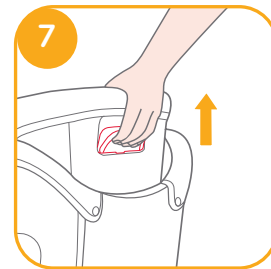

Remarques au sujet de l'installation

voir images 8 - 11

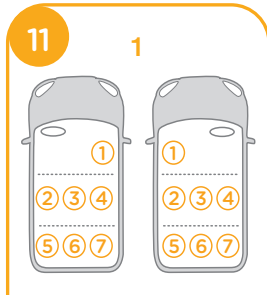
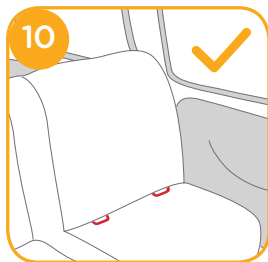
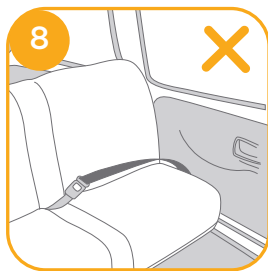

Consultez la liste de correspondance des véhicules fournie pour connaître les sièges autorisés pour la fixation du siège bébé.

Installation avec ceinture à 3 points

voir images 12 - 24

Si le véhicule est équipé d'ISOFIX, les points d'ancrage inférieurs du véhicule peuvent être visibles au niveau du pli de siège de véhicule. Consultez le manuel du propriétaire de votre véhicule pour les emplacements exacts, l'identification des points d'ancrage, et les conditions d'utilisation.

1. Ajustez les guides d'attache sur les points d'ancrage ISOFIX. 12
Les guides d'attache peuvent protéger la surface du siège du véhicule contre les déchirements. Ils peuvent aussi guider les connecteurs d'attache.
2. Appuyez sur le bouton d'ajustement de l'attache pour tirer les connecteurs d'attache. 13

Faites tourner les connecteurs d'attache par 180 degrés jusqu'à ce qu'ils pointent dans la direction des guides d'attache. 14

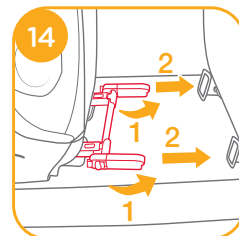
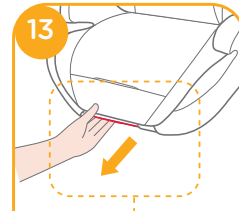
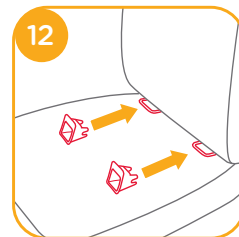

3. Alignez les connecteurs d'attache avec les points d'ancrage d'attache, puis insérez les deux connecteurs d'attache dans les points d'ancrage d'attache. **15**

! Vérifiez que les deux connecteurs d'attache sont bien attachés aux points d'ancrage d'attache. Les indicateurs des deux connecteurs d'attache doivent être complètement verts. **15 -1**

! Vérifiez que le réhausseur est bien installé en tirant sur les deux connecteurs d'attache.

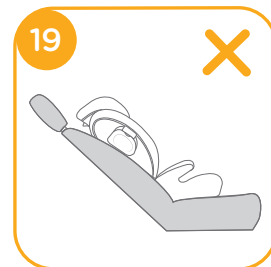
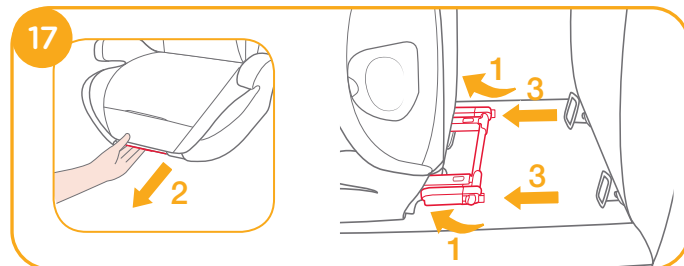
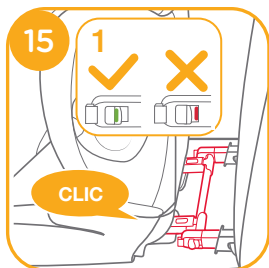

4. Pour enlever le réhausseur :

a. Pour retirer le rehausseur, appuyez d'abord sur le bouton de déverrouillage secondaire puis sur le bouton des connecteurs de verrouillage avant de retirer le rehausseur du siège du véhicule. **16 -1 & 16 -2**

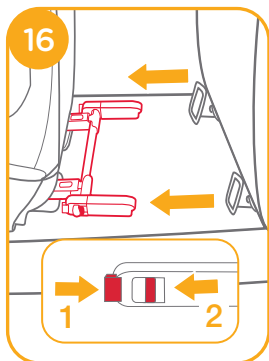

b. Tournez les connecteurs d'attache par 180 d egrés, puis appuyez sur le bouton d'ajustement d'attache pour plier les connecteurs d'attache. **17**

Pour utiliser sans le Coussin Oreiller

voir images **20 - 24**

! Tirez sur la ceinture de sécurité du véhicule et faites-la passer dans le chemin de ceinture **20**, puis fermez la boucle. **20 -3**

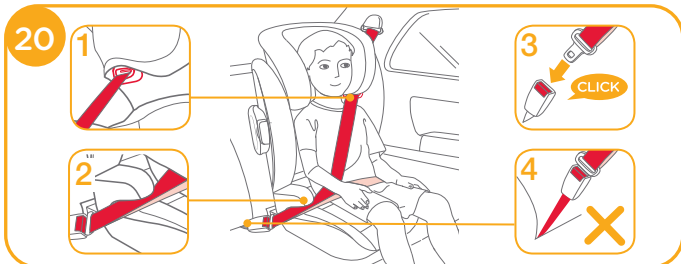

! Mettez la ceinture d'épaule à travers le guide de la ceinture d'épaule comme indiqué dans. ²⁰ -1

! NE PAS faire passer la ceinture de sécurité du véhicule au-dessus des accoudoirs. Elle doit passer sous les accoudoirs. ²⁰ -2

! Le réhausseur ne peut pas être utilisé si la boucle de ceinture de sécurité du véhicule (extrémité femelle de la boucle) est trop longue pour retenir la base de façon sûre. ²⁰ -4

! La ceinture abdominale doit être en bas sur les hanches. Le réhausseur est présenté dans. ²⁰

! Para asegurarse de que la altura del reposacabezas es correcta, la parte inferior del reposacabezas DEBE llegar hasta la parte superior de los hombros del niño, tal y como se indica en la imagen ²¹; et la ceinture d'épaule doit être placée dans la zone rouge, comme indiqué dans. ²²



! Placez un rehausseur fermement contre le dossier d'un siège de véhicule faisant face à la route et muni d'une ceinture de sécurité.

! Faites asseoir votre enfant dans le rehausseur avec leur dos à plat contre le dos du rehausseur.

! PAS comme indiqué dans ²³. Fermez la boucle et tirez sur la ceinture de sécurité pour la serrer.

! Si la ceinture s'étend à travers le cou de l'enfant, la tête ou le visage, re-réglez la hauteur de l'appui-tête.

! La ceinture ne doit pas être tordue.



Détacher les parties douces

voir images ²⁵ - ²⁸

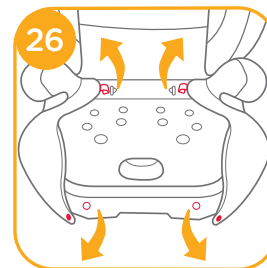
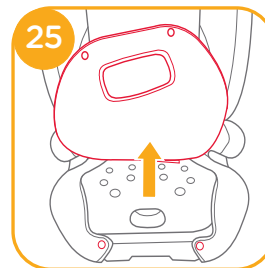

Pour remettre la partie douce du siège, procédez comme indiqué ci-dessus mais dans l'ordre inverse.

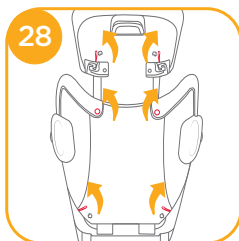

Entretien et maintenance

- ! Veuillez laver les parties douces et le rembourrage intérieur avec de l'eau froide, moins de 30° C.
- ! Ne pas repasser les parties douces.
- ! Ne pas utiliser de javel ou nettoyer à sec les parties douces.
- ! N'utilisez pas de détergents neutres non dilués, de l'essence ou d'autres solvants organiques pour laver le réhausseur. Cela peut causer des dommages au réhausseur.
- ! Ne tordez pas les parties douces et le rembourrage intérieur lorsque vous les séchez, avec une grande force. Cela peut endommager ou laisser des rides sur les parties douces et le rembourrage intérieur.
- ! Veuillez laisser sécher les parties douces et le rembourrage interne à l'ombre.
- ! Veuillez enlever le réhausseur du siège du véhicule s'il n'est pas utilisé pendant une longue période de temps. Placez le réhausseur dans un endroit frais, sec et où votre enfant ne peut pas y accéder.



NL Welkom bij Joie™

Gefeliciteerd met uw lidmaatschap bij de Joie-familie! Het doet ons veel genoegen om deel te kunnen uitmaken van uw reis met uw kleintje. Tijdens het reizen met het kinderstoeltje met hoge rug uit de Joie duallo™-reeks, gebruikt u een veilig en volledig gecertificeerd Groep 2/3-zitje van hoge kwaliteit. Dit product is geschikt voor gebruik met kinderen die 15 tot 36 kg wegen (ongeveer 3 tot 12 jaar oud). Lees deze handleiding zorgvuldig en volg elke stap om voor een comfortabele rit en de beste bescherming van uw kind te zorgen.

Bevestigen a.u.b.

Dit kinderstoeltje is goedgekeurd volgens UN ECE-richtlijn 44, wijzigingenreeks 04. U kunt dit stoeltje monteren met een driepunts intrekbare veiligheidsgordel voor volwassenen die is goedgekeurd volgens de UN ECE-regulering 16 of andere equivalenten normen.

Stoeltje

! BELANGRIJK: BEWAREN VOOR LATER GEBRUIK. LEES DIT ZORGVULDIG DOOR.

Bewaar de handleiding in het bewaarvak onderop het kinderstoeltje zoals rechts is afgebeeld.

Bezoek voor de garantievoorwaarden
s.v.p. onze website joiebaby.com

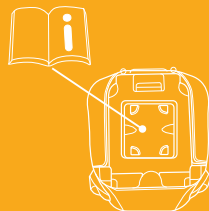

Onderdelenlijst

Zorg dat alle onderdelen beschikbaar zijn voordat u begint met de montage. Als er items ontbreken of beschadigd zijn, kunt u contact opnemen met uw leverancier. Voor de montage is geen gereedschap nodig.

- | | | | |
|---|---------------------|---|--------------------------------|
| 1 | Hoofdsteun | 5 | Instelhendel voor hoofdsteun |
| 2 | Steun voor onderrug | 6 | Afscherming voor inslag opzij |
| 3 | Zitting | 7 | Aansluiting voor vergrendeling |
| 4 | Armleuning | 8 | Slotgeleiders |

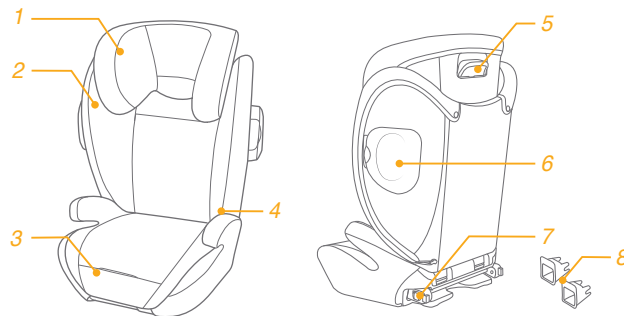

WAARSCHUWING

- ! Zorg er voor dat u het kinderstoeltje zo plaatst, dat het niet kan worden geklemd door een verplaatsbare stoel of in een deur van het voertuig.
- ! Dit kinderstoeltje is **UITSLUITEND** ontworpen voor een kind dat 15 tot 36 kg weegt (ongeveer 3 tot 12 jaar oud).
- ! Alle riemen van de autostoel moeten worden aangespannen, maar niet gedraaid.
- ! Onjuist gebruik van dit kinderstoeltje vergroot de kans op ernstig letsel of overlijden bij een scherpe bocht, plotseling remmen of een botsing.
- ! Gebruik **GEEN** zachte goederen van andere fabrikanten voor dit kinderstoeltje. Raadpleeg uw verkoper voor exclusieve Joie-vervangstukken.
- ! **NIET** gebruiken in een configuratie die niet in de instructies is afgebeeld.
- ! Uit statistieken van ongelukken blijkt dat kinderen veiliger zijn als ze goed vast zitten in een zittende positie op de achterbank in plaats van op de passagiersstoel voorin. Raadpleeg voor een voertuig met een airbag voor de passagier voorin, de handleiding van uw voertuig evenals deze instructies voor de installatie van het kinderstoeltje.
- ! Laat uw kind **NOOIT** zonder toezicht achter.
- ! Geef dit kinderstoeltje **NOOIT** aan iemand anders zonder ook deze handleiding mee te geven.
- ! Nadat uw kind in dit kinderstoeltje is geplaatst, moet u de veiligheidsriem juist gebruiken en ervoor zorgen dat elke middelriem laag wordt gedragen zodat het bekken goed vastzit.

WAARSCHUWING

- ! Laat een kinderstoeltje **NOOIT** los staan in de auto. Een los kinderstoeltje in alle richtingen worden geslingerd en kan de inzittenden verwonden in een scherpe bocht, bij plotseling remmen of een botsing. Haal het weg of zorg ervoor dat het stevig vast zit in het voertuig.
- ! Laat **NOOIT** bagage of andere voorwerpen los slingeren in een voertuig; de kans is groot dat ze letsel veroorzaken bij een botsing.
- ! Vervang het kinderstoeltje na elk type ongeval. Een ongeval kan onzichtbare schade aan het kinderstoeltje veroorzaken.
- ! Pas het kinderstoeltje **NIET** aan en gebruik geen accessoires of onderdelen die door andere fabrikanten zijn geleverd.
- ! Gebruik **NOOIT** een kinderstoeltje als er onderdelen beschadigd of ontbreken. Gebruik **NOOIT** een gesneden, gerafelde of beschadigde veiligheids gordel.
- ! Het kinderstoeltje kan bijzonder heet worden als u het blootstelt aan de zon. Bij aanraking van deze onderdelen kan de huid van uw kind verbranden. Raak altijd het oppervlak van metalen of plastic onderdelen aan voordat u uw kind in het kinderstoeltje zet.
- ! Gebruik **NOOIT** een tweedehands kinderstoeltje of een stoeltje waarvan u de achtergrond niet kent.
- ! Gebruik dit kinderzitje **NIET** zonder de zachte onderdelen.

WAARSCHUWING

- ! Vervang de zachte onderdelen alleen door onderdelen die door de fabrikant worden aanbevolen, omdat de zachte goederen integraal deel uitmaken van de goede werking van het kinderstoeltje.
- ! Gebruik GEEN andere lastdragende contactpunten dan de punten die in de instructies beschreven en op het kinderstoeltje zijn aangegeven.
- ! Richt het kinderzitje NIET naar de achterkant van het voertuig.
- ! Gebruik deze autostoel niet als deze van een flinke hoogte is gevallen, hard op de grond is beland of zichtbare beschadigingen heeft. Wij zijn niet verantwoordelijk voor het vervangen van een onder deze omstandigheden beschadigde autostoel. Het is verstandig om een nieuwe autostoel te kopen wanneer een van deze situaties is opgetreden.

Noodgeval

Bij een noodgeval of een ongeval is het heel belangrijk om uw kind direct te laten verzorgen met eerste hulp en medische behandeling.

Productinformatie

Lees alle aanwijzingen in deze handleiding voordat u het product gebruikt. Neem in geval van twijfel contact op met de fabrikant of de verkoper.

Dit babyzitje kan worden geïnstalleerd met een intrekbare driepuntsgordel voor volwassenen, goedgekeurd volgens UN R16 of vergelijkbare norm.

Voor installatie met driepuntsgordel

1. Dit is een 'Universeel' kinderzitje. Het is goedgekeurd volgens UN -regelgeving 44, 04-serie van amendementen, voor algemeen gebruik in voertuigen, en het past op de meeste, maar niet alle, autostoelen.
2. Een juiste pasvorm is waarschijnlijk als de autofabrikant heeft gesteld in het autohandboek dat de auto een 'universeel' kinderzitje voor deze leeftijdsgroep kan accepteren.
3. Dit kinderzitje is geclassificeerd als 'universeel' onder strengere omstandigheden dan die van toepassing waren op eerdere ontwerpen die deze mededeling niet dragen.
4. Neem in geval van twijfel contact op met de distributeur van het babyzitje.

Voor installatie met ISOSAFE-bevestiging en driepuntsgordel

1. Dit babyzitje is geclassificeerd voor "Semi-universeel" gebruik en is geschikt voor vastzetten in de stoelposities van de volgende auto's.
2. Stoelposities in andere auto's kunnen eveneens geschikt zijn voor dit babyzitje. Neem in geval van twijfel contact op met de fabrikant of de verkoper.
3. Raadpleeg onze voertuigmontagelijst (op het product alsook online op onze website).

Product	Stoeltje
Geslacht voor	Kind van 15 tot 36 kg (ongeveer 3 tot 12 jaar oud)
Gewichtsgroep	Groep 2/3
Materialen	Kunststoffen, metaal, geweven stoffen
Patentnr.	Patenten aangevraagd

Montage steun voor onderrug

zie afbeeldingen 1 - 2

1. Om de rugleuning aan de zitting te bevestigen, haakt u de rugleuning in zitting. ①

! Controleer dat er geen stukje bekleding tussen de rugleuning en zitting klem zit.

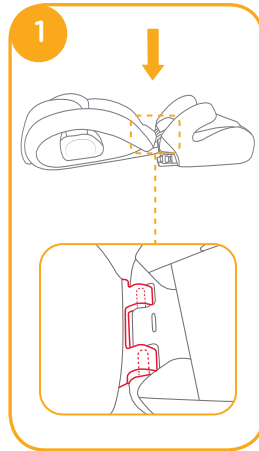

2. Houd de zitting vast en duw dan de rugleuning naar voren zodat deze vastklikt. ②

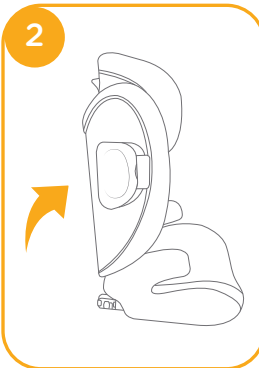

! Het is NIET toegestaan de zitverhoger los te gebruiken! Goedkeuring volgens ECE R44 geldt alleen bij gebruik met de rugleuning.

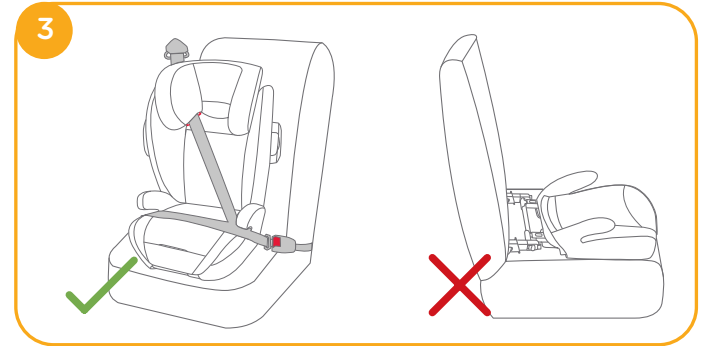

Gebruik de afscherming voor inslag opzij

zie afbeeldingen 4 - 5

! De plastic bescherming tegen inslag opzij moet geopend zijn om het kind beter te beschermen. U kunt de bescherming tegen inslag opzij die zich niet aan de kant van de deur bevindt, sluiten voor meer zitruimte.

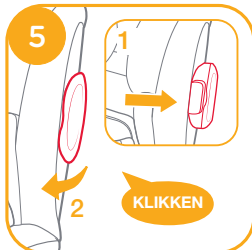
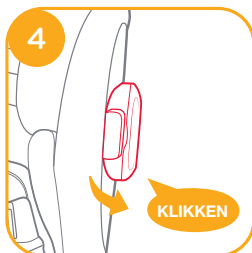

De stoel afstellen

zie afbeeldingen 6

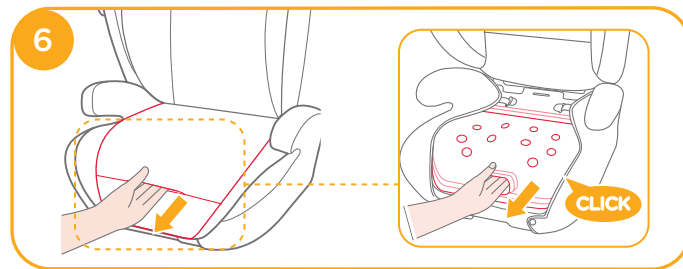

Hoogteafstelling - voor hoofdsteun

zie afbeeldingen 7

! Vergroot de ruimte tussen de zijvleugels door de hoofdsteun omhoog te verplaatsen.



Installatiekwesties

zie afbeeldingen 8 - 11

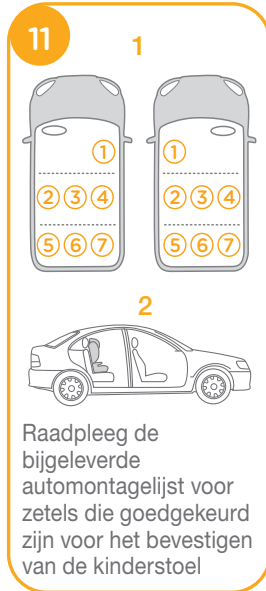
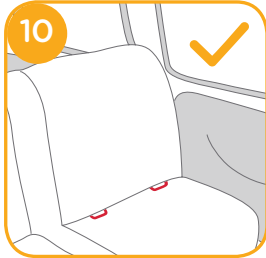
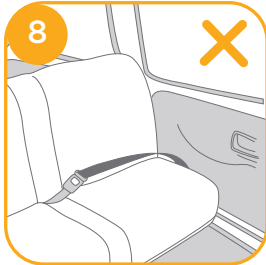

Installatie met driepuntsgordel

zie afbeeldingen 12 - 24

Als het voertuig is uitgerust met ISOFIX, kunnen de onderste bevestigingspunten van het voertuig zichtbaar zijn bij de buiglijn van de stoel. Raadpleeg de handleiding van het voertuig voor de juiste locaties, aanduiding van het bevestigingspunt en vereisten voor het gebruik.

1. Bevestig de slotgeleiders op de ISOFIX-ankerpunten. ¹² De slotgeleiders beschermen het oppervlak van de autostoel tegen scheuren. Ze kunnen ook de veerslotaansluitingen geleiden.

2. Druk op de afstelknop voor het veerslot om de veerslotaansluitingen uit te trekken. ¹³

Draai de veerslotaansluitingen 180 graden tot ze in de richting van de slotgeleiders wijzen. ¹⁴

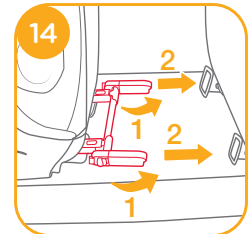
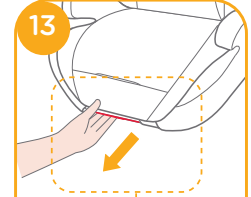
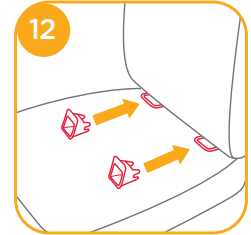

3. Lijn de veerslotaansluitingen uit op de veerslotankerpunten en klik beide veerslotaansluitingen in de veerslotankerpunten. ¹⁵

! Controleer of beide veerslotaansluitingen stevig vast zitten op hun veerslotankerpunten. De kleur van de indicatoren op beide veerslotaansluitingen moet volledig groen zijn. ¹⁵ -1

! Controleer of het kinderstoeltje goed vast zit door aan beide veerslotaansluitingen te trekken.

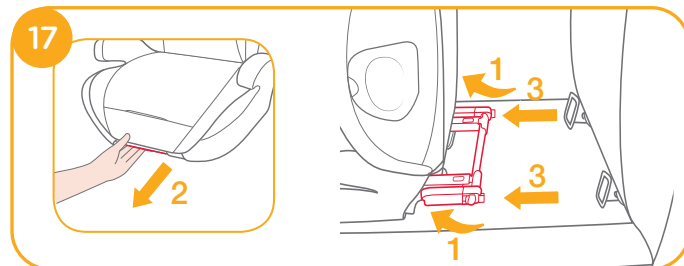
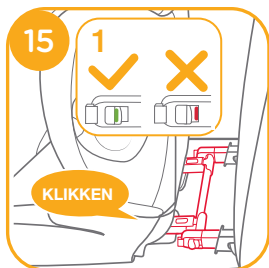

4. Het kinderstoeltje verwijderen :

a. Om het kinderzitje te verwijderen, drukt u eerst op de tweede ontgrendelingsknop en dan op de knop op de veerslotconnectors voordat u het kinderzitje van de autozetel verwijdert. ¹⁶ -1 & ¹⁶ -2

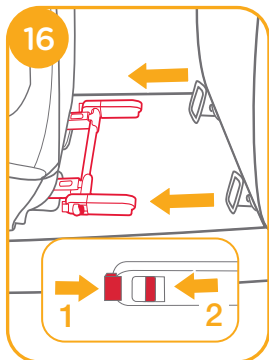

b. Draai de veerslotaansluitingen 180 graden en druk op de afstelknop van het veerslot om de veerslotaansluitingen te vouwen. ¹⁷

Voor gebruik zonder kussen

zie afbeeldingen ²⁰ - ²⁴

! Trek de veiligheidsgordel van het voertuig aan, stop deze door de gordelgeleider ²⁰, en gesp de gordel vast. ²⁰ -3

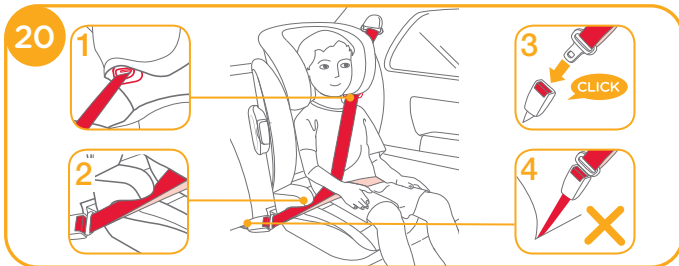

! Plaats de schouderriem door de geleider voor de schouderriem, zoals afgebeeld in 20-1

! Plaats de voertuiggordel NIET over de bovenkant van de armleuningen. De gordel moet onder de armleuningen doorgaan. 20-2

! Het kinderstoeltje kan niet worden gebruikt als de gesp van de veiligheidsriem (vrouwelijke gespkant) te lang is om het kinderzitje veilig vast te zetten. 20-4

! De heupriem moet laag over de heupen gaan. Het kinderzitje is afgebeeld als 20

! Om een correcte hoogte van de hoofdsteun te garanderen, MOET de onderkant van de hoofdsteun ter hoogte zijn van de schouders van het kind, zoals afgebeeld in 21; en moet de schouderriem in het rode gebied zijn geplaatst, zoals afgebeeld in 22



! Zet een kinderstoeltje stevig tegen de rugleuning van een naar voor gerichte autostoel die is voorzien van een heup-/schoudergordel.

! Laat uw kind in het stoeltje zitten met zijn of haar rug plat tegen de rugleuning van het stoeltje.

! NIET zoals afgebeeld in 23. Maak de gesp vast en trek de schouderriem op om deze strak te trekken.

! Als de riem over hals, hoofd of gezicht van het kind komt, moet u de hoogte van de hoofdsteun opnieuw afstellen.

! De riem mag niet gedraaid zijn.



Zachte voorwerpen losmaken

zie afbeeldingen 25 - 28

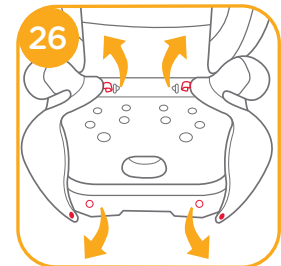
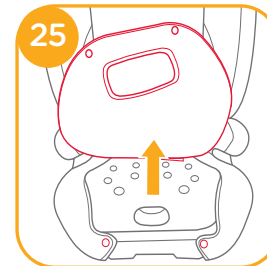

Om het zitkussen opnieuw vast te maken, draait u gewoon de bovenstaande stappen om.

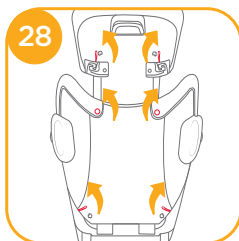

Verzorging en onderhoud

- ! Was de zachte onderdelen en binnenvoering met water dat kouder is dan 30°C.
- ! De zachte onderdelen niet strijken.
- ! De zachte onderdelen niet bleken of laten stomen.
- ! Gebruik geen onverdund neutraal schoonmaakmiddel, benzine of andere organische materialen om het stoeltje te wassen. Dat kan het stoeltje beschadigen.
- ! De zachte voorwerpen en binnenvoering niet uitwringen om ze te drogen. Daardoor kunnen de zachte voorwerpen en binnenvoering kreukelen.
- ! Hang de zachte voorwerpen en binnenvoering in de schaduw op.
- ! Haal het kinderstoeltje uit de autozetel als het voor langere tijd niet wordt gebruikt. Berg het stoeltje op een koele en droge plaats op, waar uw kind er niet bij kan.



TR

Joie™ 'ye Hoş Geldiniz

Joie ailesine katıldığınız için tebrikler! Çocuğunuzla olan yolculuğunuzda size katılmaktan büyük bir heyecan duyuyoruz. Joie duallo™ serisi yüksek sırtlı koltukla seyahat ederken, yüksek kaliteli, tam sertifikalı güvenlik Grup 2/3 destek kullanırsınız. Bu ürün, 15-36 kg arası kiloya sahip (yaklaşık 3-12 yaş) çocuklar için kullanıma uygundur. Rahat bir sürüş ve çocuğunuz için en iyi korumayı sağlamak üzere lütfen bu kılavuzu dikkatle okuyun ve her bir adımı izleyin.

Lütfen onaylayın

Bu koltuk, UN ECE yönetmeliği 44, 04 serisi değişikliklere göre onaylanmıştır. Bu koltuk, UN ECE yönetmeliği 16 veya diğer eş değer standartları karşılayan 3 noktali geri çekilebilir yetişkin emniyet kemeri kullanılarak kurulabilir.

Koltuk

! ÖNEMLİ: İLERİDE BAŞVURMAK İÇİN SAKLAYIN. LÜTFEN DİKKATLE OKUYUN.

Lütfen talimat kılavuzunu, şekilde gösterildiği gibi, koltuğun altındaki bölmede saklayın.

Garanti bilgisi için lütfen joiebaby.com adresindeki web sitemizi ziyaret edin

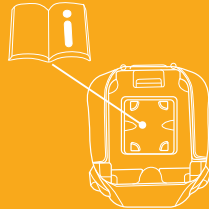

Parça Listesi

Montajdan önce tüm parçaların olduğundan emin olun. Eksik parça varsa lütfen yerel satıcınıza başvurun. Montaj için alet gerekli değildir.

- | | | | |
|---|------------------|---|------------------------|
| 1 | Kafa Desteği | 5 | Kafa Desteği Ayar Kolu |
| 2 | Alt Sirt Desteği | 6 | Yan Darbe Kalkanı |
| 3 | Oturak | 7 | Mandal Bağlayıcı |
| 4 | Kolçak | 8 | Mandal Kılavuzları |

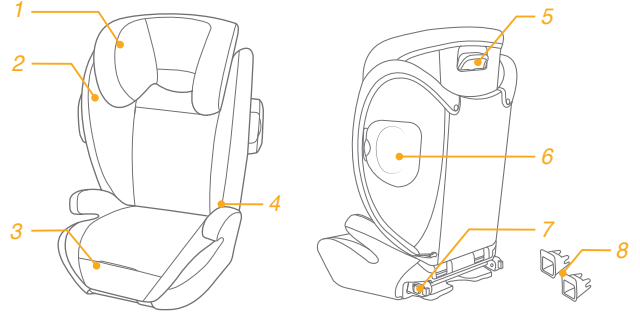

UYARI

- ! Koltuğu, hareketli koltukla veya aracın kapısına sıkışmayacağı şekilde konumlandırmaya ve kurmaya çok dikkat edin.
- ! Bu koltuk, SADECE 15-36 kg arası kiloya sahip (yaklaşık 3 -12 yaş) çocuklar için tasarlanmıştır.
- ! Araç koltuğunun tüm kemerleri sıkılmalıdır ve bükülmemelidir.
- ! Bu koltuğun uygun biçimde kullanılmaması, keskin bir dönüş, ani durma veya çarpma durumunda ciddi yaralanma ya da ölüm riskini yükseltir.
- ! Başka üreticilere ait tekstil malzemelerini bu koltukla birlikte KULLANMAYIN. Yalnızca Joie yedek parçaları için perakende satıcınızla görüşün.
- ! Talimatlarda gösterilmeyen hiçbir kurulumda KULLANMAYIN.
- ! Kaza istatistiklerine göre, ön koltuk konumları yerine arka koltukta uygun biçimde sabitlendiğinde çocuklar daha fazla güvende olmaktadır. Ön yolcu hava yastığı bulunan araçlar için, koltuk kurulumuna yönelik bu talimatlara ek olarak aracınızın kullanım kılavuzuna da başvurun.
- ! Çocuğunuzu ASLA yalnız bırakmayın.
- ! Bu koltuğu, bu kılavuz olmadan ASLA başka birine vermeyin.
- ! Çocuğunuz bu koltuğa yerleştirildikten sonra, emniyet kemeri doğru biçimde kullanılmalı ve her kucak kayışı, leğen kemiği bölgesi sıkıca oturacak şekilde takılmalıdır.

UYARI

- ! Koltuğu araç içinde güvenli olmayan biçimde ASLA bırakmayın. Güvenli olmayan bir koltuk, keskin bir dönüş, ani durma veya çarpma durumunda etrafa fırlayıp araç içindekileri yaralayabilir. Koltuğu kaldırım veya araçta kemerle sabitlendiğinden emin olun.
- ! Araç içinde bavul veya diğer nesnelere güvenli olmayan biçimde ASLA bırakmayın; çarpışma durumunda yaralanmalara neden olabilirler.
- ! Her türlü kazadan sonra koltuğu değiştirin. Bir kaza, koltuk üzerinde göremeyebileceğiniz hasara neden olabilir.
- ! Koltuğunuzu DEĞİŞTİRMEYİN veya diğer üreticilerin sağladığı aksesuarları ya da parçaları KULLANMAYIN.
- ! Hasarlıysa veya eksik parçaları varsa koltuğu ASLA kullanmayın. Kesik, yıpranmış veya hasarlı bir emniyet kemerini KULLANMAYIN.
- ! Güneş altında bırakılırsa, koltuk çok ısınabilir. Bu parçalarla temas etmesi, çocuğunuzun cildini yakabilir. Çocuğunuzu koltuğa yerleştirmeden önce her zaman metal veya plastik parçaların yüzeyine dokunun.
- ! ASLA ikinci el koltuk veya kullanım geçmişini bilmediğiniz koltuğu kullanmayın.
- ! Bu koltuğu tekstil malzemeleri olmadan KULLANMAYIN.

UYARI

- ! Koltuk performansının önemli bir parçasını oluşturduğundan, tekstil malzemeleri üretici firmanın önerdiğinin dışındakilerle değiştirilmemelidir.
- ! Talimatlarda açıklananlar ve koltukta belirtilenler dışında hiçbir yük taşıma teması KULLANMAYIN.
- ! Koltuğu aracın arkasına bakacak şekilde YERLEŞTİRMEYİN.
- ! Oto Koltuğunuz belirli bir yükseklikten düşmüş, yere yüksek bir hızla çarpmış veya gözle görünen hasar barındırıyorsa lütfen kullanmayınız. Bu gibi durumlar karşısında oto koltuğunuz zarar görmüş ise firmamız yeni koltuk değişiminden mesul değildir. Yukarıdaki durumların herhangi biri oluştuğunda yeni bir oto koltuğu alınması gereklidir.

Acil durum

Acil durum veya kaza halinde, çocuğunuza derhal ilk yardım ve tıbbi tedavi uygulanmasını sağlamak önemlidir.

Ürün Bilgisi

Bu ürünü kullanmadan önce bu kılavuzdaki tüm talimatları okuyun. Şüpheli duyulması durumunda, koltuk üreticisine veya satıcısına danışın.

Bu çocuk koltuğu, UN R16'ya veya benzer standartlara uygun 3 noktalı bir geri çekilebilir yetişkin emniyet kemeri.

3 noktadan kemer ile monte etmek için

1. Bu bir "Evrensel" çocuk koltuğudur. Araçlarda genel kullanıma yönelik olarak UN yönetmeliği 44, 04 serisi değişikliklere göre onaylanmıştır ve tamamına olmasa da çoğu araç koltuğuna uyum sağlar.
2. Aracın kullanım kılavuzunda araç üreticisi tarafından belirtilmişse, araca bu yaş grubuna yönelik bir 'Evrensel' çocuk koltuğunun doğru biçimde takılabilmesi mümkündür.
3. Bu çocuk koltuğu, bu bildirimle sahip olmayan önceki tasarımlara uygulanmış olanlardan daha zorlu koşullar altında 'Evrensel' olarak sınıflandırılmıştır.
4. Şüphelenir olursa, lütfen çocuk koltuğu dağıtıcınıza danışın.

3 noktalı kayış ve ISOSAFE eki ile kurulum için

1. Bu çocuk koltuğu "Yarı Üniwersal" kullanım için sınıflandırılmıştır ve aşağıdaki araçların koltuk pozisyonlarına sabitlemek için uygundur.
2. Diğer araçlardaki koltuk pozisyonları da bu çocuk koltuğuna uygun olabilir. Şüpheli duyulması durumunda çocuk koltuğunun üreticisine veya bayisine danışın.
3. Lütfen aracımızın donanım listesine bakın (web sitelerimizdeki çevrimiçi ürünlerden).

Ürün	Koltuk
Uygunluk	15-36 kg arası kiloya sahip çocuklar (yaklaşık 3 -12 yaş)
Kitle Grup	Grup 2/3
Malzemeler	Plastik, metal, kumaş
Patent No.	Patentler beklemededir

Alt Sırt Desteği Montajı

bkz. görüntü 1 - 2

1. Resimlere bakınız

1. Koltuk arkalığını destek koltuğuna bitişirmek için, koltuk arkalığını destek koltuğu üzerindeki koltuk çubuğu üzerindeki koltuk çubuğu menteşesine takın. 1

! Koltuk sırtlığını bebek koltuğuna tuttururken koltuk kılıfının hiçbir bölümünün engel olmadığından emin olun.

2. Sırt kısmı dik konuma gelene kadar bebek koltuğunu tutarak sırt kısmını yukarı doğru itin. 2

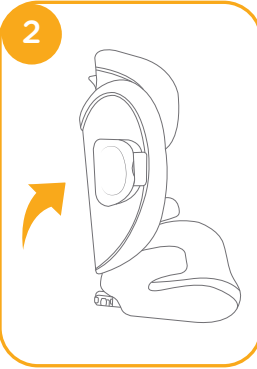
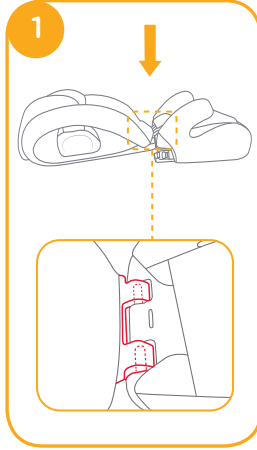

! Yükseltici bazasını ayrı olarak kullanmayınız! ECE R44'e göre verilen onay sadece sırt dayanağı ile birlikte kullanıldığında verilmiştir."

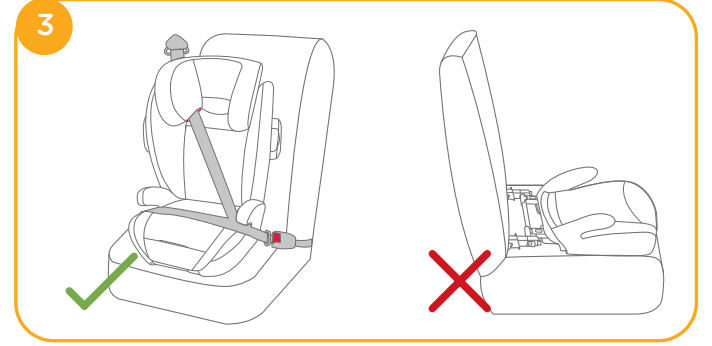

Yan Darbe Kalkanını Kullanın

bkz. görüntü 4 - 5

! Çocuğun daha güvende olmasını sağlamak için yan darbe kalkanı plastiği açılmalıdır. Daha fazla oturma alanı sağlamak için, araç kapısıyla aynı tarafta olmayan yan darbe kalkanı kapatılabilir.

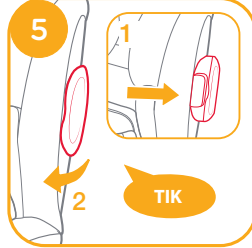
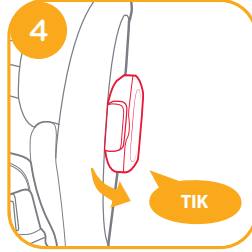

Koltuğu ayarlayın

bkz. görüntü 6

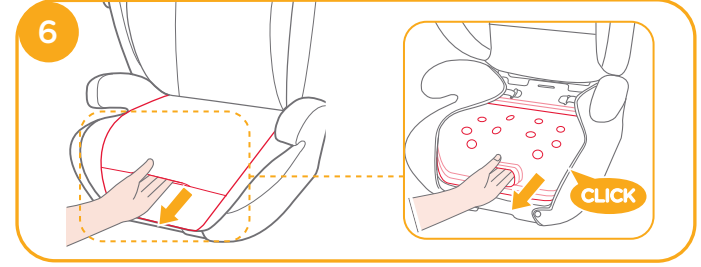

Yükseklik Ayarı – Kafa Desteği için

bkz. görüntü 7

! Kafa desteği konumlarını yukarı doğru ayarlayarak, yan kanatlar arasındaki alanı artırın.

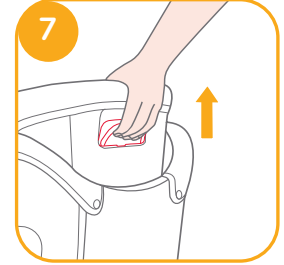

Montaj ile ilgili hususlar

bkz. görüntü 8 - 11

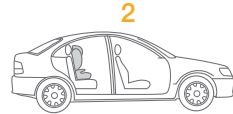
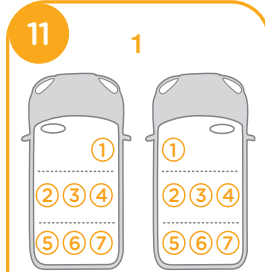
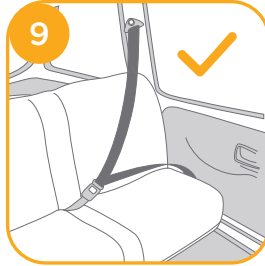
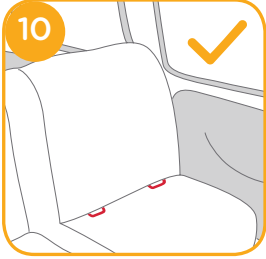
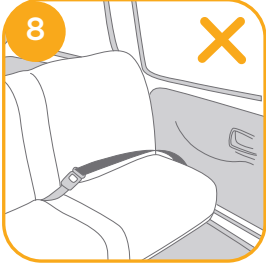

Çocuk koltuğunu takmaya yönelik onaylı koltuklar için, sağlanan araç içi yerleşim listesini kontrol edin.

3 noktalı kayışla kurulum

bkz. görüntü 12 - 24

Araç ISOFIX ile donatılmışsa, araç alt tutturma noktaları araç koltuğu kıvrımında görülebilir. Tam konumlar, tutturma tanımı ve kullanıma yönelik gereksinimler için aracınızın el kitabına bakın.

1. Mandal kılavuzlarını ISOFIX tutturma noktalarına takın. ¹² Mandal kılavuzları, araç koltuğunun yüzeyini yırtılmaktan koruyabilir. Aynı zamanda mandal bağlayıcılarını da yönlendirebilirler.

2. Mandal bağlayıcılarını çekip çıkarmak için mandal ayarlama düğmesine basın. ¹³

Mandal bağlayıcılarını, mandal kılavuzlarının yönüne bakana kadar 180 derece döndürün. ¹⁴

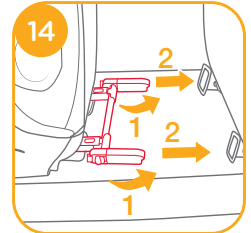
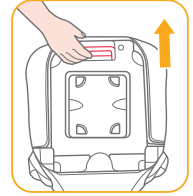
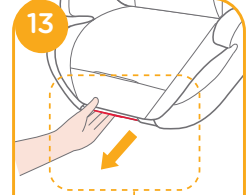
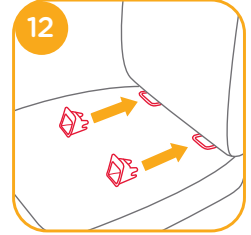



- ! Omuz kemeri **20-1** de gösterilen omuz kemeri kılavuzu boyunca konumlandırın.
- ! Araç kemeri kolçakların üzerinde KONUMLANDIRMAYIN. Kolçakların altından geçmelidir. **20-2**
- ! Araç emniyet kemeri tokası (dışı toka ucu) koltuğu güvenli biçimde bağlamak için çok uzunsa koltuk kullanılamaz. **20-4**
- ! Kucak kemeri kalçalarda alçalmalıdır. Koltuk 19'da gösterildiği gibidir **20**
- ! Doğru kafa desteği yüksekliğinin elde edildiğinden emin olmak için, koltuk başlığının altı **21**; de gösterildiği gibi çocuğun omuzlarının üstüyle hizalı OLMALIDIR ve omuz kemeri, **22** de gösterildiği gibi kırmızı bölgede konumlandırılmalıdır.



- ! Koltuğu, kucak/omuz kemeriyle donatılmış öne bakan araç koltuğunun arkasına karşı sıkıca yerleştirin.
- ! Çocuğunuzu, sırtı koltuğun arkasıyla düz biçimde olacak şekilde koltuğa oturtun.
- ! **23** 'te gösterildiği gibi olmasın. Tokayı takın ve sıkmak için kemeri yukarı çekin.
- ! Kemer çocuğun boynu boyunca ilerliyorsa, kafa desteği yüksekliğini yeniden ayarlayın.
- ! Kemer bükülmemelidir.



Tekstil Malzemelerini Ayırma

bkz. görüntü **25 - 28**

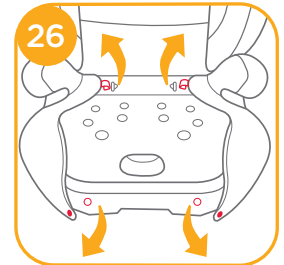
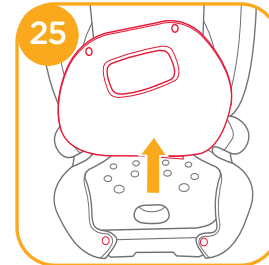

Koltuk minderini yeniden takmak için yukarıdaki adımları ters yönde izlemeniz yeterlidir.

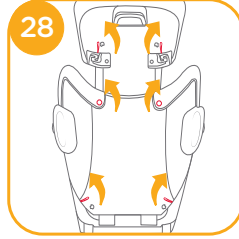

Bakım ve Koruma

- ! Tekstil malzemelerini ve iç dolguyu 30°C'nin altındaki soğuk suyla yıkayın.
- ! Tekstil malzemelerini ütülemeyin.
- ! Tekstil malzemelerini ağartmayın veya kuru temizlemeye vermeyin.
- ! Koltuğu yıkamak için, sulandırılmamış doğal deterjan, benzin veya diğer organik çözücüleri kullanmayın. Bu işlem koltuğa zarar verebilir.
- ! Tekstil malzemelerini ve iç dolguyu kurutmak amacıyla güç uygulayarak sıkmayın. Bu, tekstil malzemelerinde ve iç dolguda kırışıklıklara neden olabilir.
- ! Lütfen tekstil malzemelerini ve iç dolguyu gölgede kurutun.
- ! Uzun süre kullanılmayacaksa lütfen koltuğu araç koltuğundan çıkarın. Koltuğu çocuğunuzun erişemeyeceği serin ve kuru bir yere koyun.



IT

Benvenuto a Joie™

Congratulazioni per essere entrato a far parte della famiglia Joie! Siamo lieti di partecipare al tuo viaggio con il bambino. Viaggiando con il rialzo con schienale alto serie Joie duallo™, si utilizza un rialzo di qualità elevata e con sicurezza completamente omologata per il Gruppo 2/3. Questo prodotto è adatto per l'uso con i bambini di 15-36 kg di peso (circa 3-12 anni). Leggere attentamente questo manuale e attenersi a ogni procedura per garantire un viaggio comodo e la migliore protezione per il bambino.

Controllare

Il rialzo è omologato alla normativa UN ECE 44, serie 04 di emendamenti. Il presente rialzo può essere installato utilizzando una cintura di sicurezza retrattile per adulti a 3 punti in conformità alla normativa UN ECE 16 o altri standard equivalenti.

Booster

! IMPORTANTE: DA CONSERVARSÌ PER FUTURE CONSULTAZIONI. LEGGERE ATTENTAMENTE.

Conservare il manuale di istruzioni nella tasca laterale situata nella seduta del rialzo, come mostrato nella figura a destra.

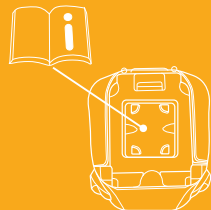

Per informazioni più dettagliate, si prega di visitare il nostro sito web all'indirizzo joiebaby.com

Elenco parti

Assicurarsi che tutti i pezzi siano disponibili prima dell'assemblaggio. Se manca qualche pezzo, contattare il rivenditore locale. Per l'assemblaggio non è necessario nessun attrezzo.

- | | | | |
|---|-------------------------------|---|---------------------------------|
| 1 | Poggiatesta | 5 | Leva di regolazione poggiatesta |
| 2 | Supporto posteriore inferiore | 6 | Protezione da impatto laterale |
| 3 | Sedile | 7 | Attacco ISOSAFE |
| 4 | Bracciolo | 8 | Guide ISOFIX |

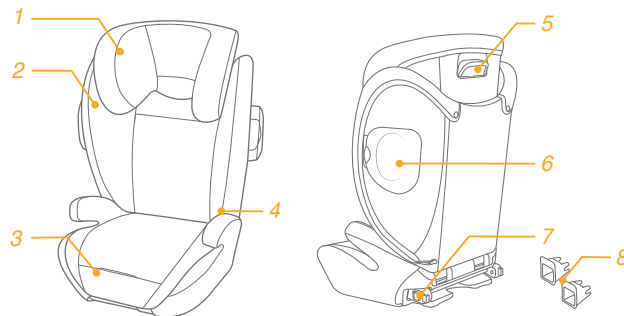

AVVERTENZA

- ! Prestare attenzione nel posizionare e installare il rialzo in modo che non rischi di rimanere incastrato in un sedile spostabile o nella portiera del veicolo.
- ! Il rialzo è progettato SOLO per bambini di 15-36 kg di peso (circa 3-12 anni o meno).
- ! Tutte le cinghie del sedile del veicolo devono essere serrate e non attorcigliate.
- ! Il mancato utilizzo corretto del rialzo aumenta il rischio di lesioni gravi o decesso in una curva brusca, un arresto improvviso o un urto.
- ! NON utilizzare rivestimenti imbottiti di altri produttori con questo rialzo. Consultare esclusivamente il proprio rivenditore per i pezzi di ricambio Joie.
- ! NON utilizzare in una configurazione non indicata nelle istruzioni.
- ! Secondo le statistiche sugli incidenti, i bambini sono più sicuri se correttamente seduti nei sedili posteriori piuttosto che in quelli anteriori. Nei veicoli con airbag passeggero anteriore, consultare il manuale dell'utente del veicolo, nonché le istruzioni per l'installazione del rialzo.
- ! NON lasciare mai il bambino incustodito.
- ! NON consegnare questo rialzo ad altri senza il presente manuale.
- ! Dopo aver messo il bambino nel rialzo, utilizzare correttamente la cintura di sicurezza e assicurarsi che la cinghia addominale sia indossata in basso in modo da sostenere il bacino.

AVVERTENZA

- ! NON lasciare mai il rialzo non fissato nel veicolo. Un rialzo non fissato può essere sbalzato, con conseguenti lesioni per i passeggeri in una curva brusca, un arresto improvviso o un urto. Rimuoverlo o assicurarsi che sia fissato con le cinture nel veicolo.
- ! NON lasciare i bagagli o altri oggetti non fissati in un veicolo, in quanto potrebbero causare lesioni in caso di collisione.
- ! Riposizionare il rialzo dopo un incidente. Un incidente può causare danni impossibili da notare al rialzo.
- ! NON modificare il rialzo né utilizzare accessori o parti forniti da altri produttori.
- ! NON utilizzare il rialzo in caso di danni o parti mancanti. NON utilizzare una cintura di sicurezza tagliata, consumata o danneggiata.
- ! Il rialzo può diventare estremamente caldo se lasciato al sole. Il contatto con queste parti può causare ustioni alla pelle del bambino. Toccare la superficie di parti in metallo o plastica prima di far sedere il bambino nel rialzo.
- ! NON usare un rialzo di seconda mano o un rialzo del quale non si conoscono i precedenti.
- ! NON usare il rialzo senza il rivestimento imbottito.
- ! Il rivestimento imbottito deve essere sostituito solo con altri consigliati dal produttore, in quanto costituiscono parte integrante delle prestazioni del rialzo.

AVVERTENZA

- ! **NON** utilizzare alcun carico sui punti di contatto diversi da quelli descritti nelle istruzioni e contrassegnati sul rialzo.
- ! **NON** rivolgere il rialzo verso la parte posteriore del veicolo.
- ! **NON** usare questo sistema di ritenuta per bambini se il sistema di ritenuta per bambini è caduto da un'altezza importante, ha urtato il terreno ad alta velocità o presenta evidenti segni di danni. Non siamo responsabili della sostituzione se il sistema di ritenuta per bambini è stato danneggiato in queste condizioni anomale. Si deve acquistare un nuovo sistema di ritenuta per bambini se si verifica una delle condizioni di cui sopra.

Emergenza

In caso di emergenza o incidenti, è estremamente importante portare il bambino al pronto soccorso per cure mediche immediate.

Informazioni sul prodotto

Leggere tutte le istruzioni del presente manuale prima di usare il prodotto. In caso di dubbi, consultare il produttore o il rivenditore del rialzo.

Il presente sistema di ritenuta per bambini può essere installato utilizzando una cintura di sicurezza retrattile per adulti a 3 punti in conformità alla normativa UN ECE R16 o altri standard equivalenti.

Installazione con cintura a 3 punti

1. Questo è un sistema di ritenuta per bambini 'Universale'. È omologato secondo la normativa UN ECE 44, 04, e modifiche successive, per l'uso generale nei veicoli. È adatto alla maggior parte delle auto, ma non a tutte.
2. Potrà essere installato correttamente se il produttore della vettura dichiara nel manuale delle istruzioni che in tale vettura può essere utilizzato un sistema di ritenuta per bambini 'Universale' per questo gruppo di età.
3. Questo sistema di ritenuta per bambini è stato classificato come 'Universale' perché conforme a dei requisiti più esigenti di quelli applicati a modelli precedenti che non includono questo avviso.
4. In caso di dubbi, consultare il distributore del sistema di ritenuta per bambini.

Installazione con cintura a 3 punti e attacco ISOSAFE

1. Questo sistema di ritenuta per bambini è stato classificato per uso "Semiuniversale" ed è adatto per il fissaggio nelle posizioni di seduta delle seguenti auto.
2. Le posizioni del sedile in altre auto potrebbero consentire il posizionamento del sistema di ritenuta per bambini. In caso di dubbi, consultare il produttore o il rivenditore del sistema di ritenuta per bambini.
3. Consultare l'elenco dei supporti per veicoli (sul prodotto e online sul nostro sito web).

Prodotto	Rialzo
Adatto a	Bambini di 15-36 kg di peso (circa 3-12 anni)
Gruppo di peso	Gruppo 2/3

Montare il supporto posteriore inferiore

vedere le figure 1 - 2

1. Per fissare lo schienale al seggiolino con rialzo, agganciarlo sulla cerniera della barra del seggiolino con rialzo.

1

! Accertarsi che nessuna parte del rivestimento del sedile interferisca quando si fissa lo schienale al seggiolino con rialzo.

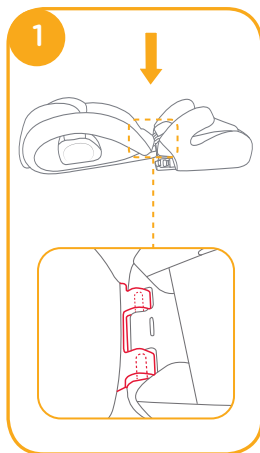

2

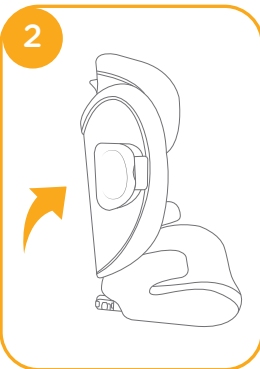

2. Ruotare lo schienale verso l'alto tenendo premuto il seggiolino con rialzo finché non scatta in posizione verticale.

! NON È CONSENTITO l'uso della base del rialzo separatamente! L'omologazione in conformità alla norma ECE R44 è stata concessa solo in combinazione con lo schienale.

3

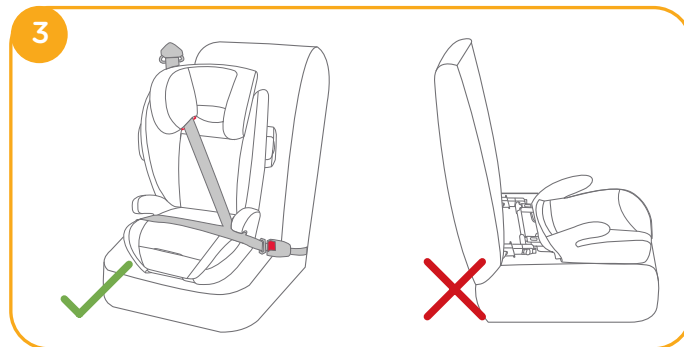

Usare la protezione da impatto laterale

vedere le figure 4 - 5

! Deve aprire la plastica della protezione da impatto laterale per proteggere il bambino in modo più sicuro. La protezione da impatto laterale sullo stesso lato della porta del veicolo può essere chiusa per consentire più spazio di seduta.

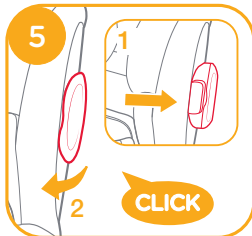
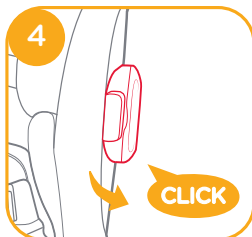

Regolare la seduta

vedere le figure 6

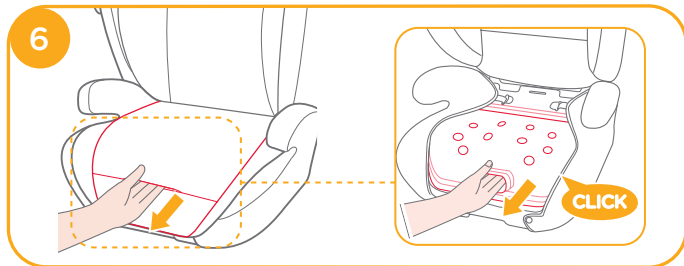

Regolazione dell'altezza - per poggiatesta

vedere le figure 7

! Aumentare lo spazio tra le alette laterali regolando verso l'alto le posizioni del poggiatesta.

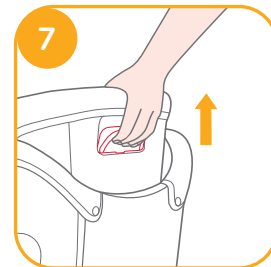

Dubbi sull'installazione

vedere le figure 8 - 11

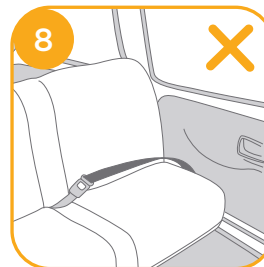

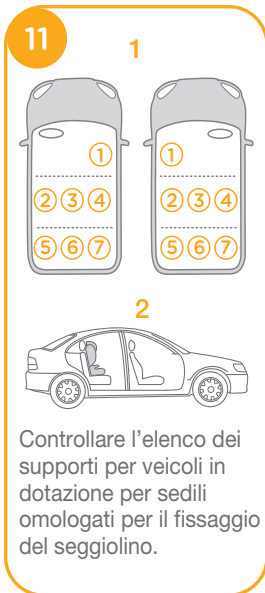
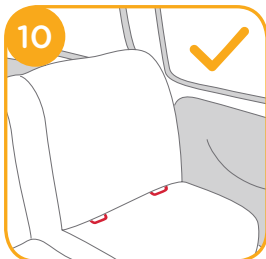

Installazione con cintura a 3 punti

vedere le figure 12 - 24

Se il veicolo è dotato di ISOFIX, i punti di ancoraggio inferiori per veicoli possono essere visibili nelle pieghe del sedile del veicolo. Consultare il manuale dell'utente del veicolo per le posizioni esatte, l'identificazione dell'ancoraggio e i requisiti per l'uso.

1. Montare le guide ISOFIX con i punti di ancoraggio ISOFIX. ¹²
Le guide ISOFIX possono proteggere la superficie del sedile del veicolo ed evitare che si strappino. Possono anche guidare gli attacchi ISOSAFE.
2. Premere il pulsante di regolazione ISOSAFE per estrarre gli attacchi ISOSAFE. ¹³

Ruotare gli attacchi ISOSAFE di 180 gradi finché non sono rivolti in direzione delle guide ISOFIX. ¹⁴

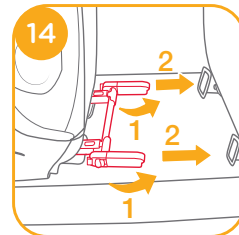
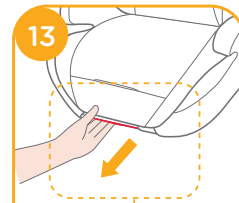
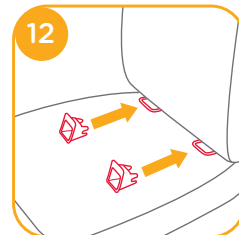

3. Allineare gli attacchi ISOSAFE con i punti di ancoraggio ISOFIX, quindi fare clic su entrambi gli attacchi ISOSAFE nei punti di ancoraggio ISOFIX.

15 ! Assicurarsi che entrambi gli attacchi ISOSAFE siano saldamente fissati ai relativi punti di ancoraggio ISOFIX. Il colore degli indicatori su entrambi gli attacchi ISOSAFE deve essere completamente verde. **15 -1**

! Assicurarsi che il rialzo sia installato saldamente tirando entrambi gli attacchi ISOSAFE.

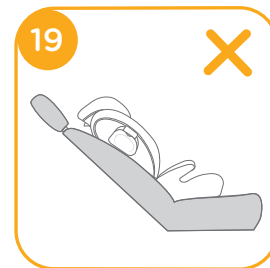
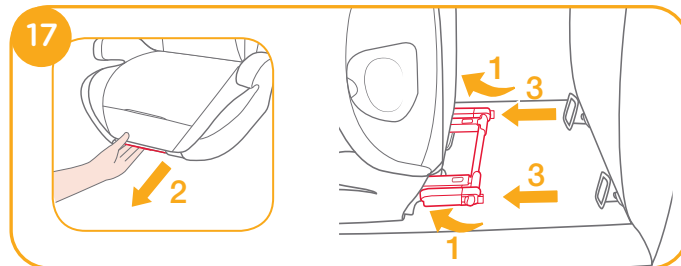
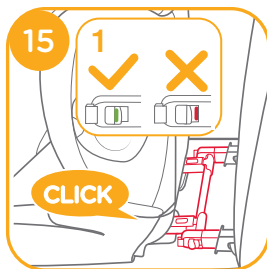

4. Per rimuovere il rialzo:

a. Premere il pulsante di bloccaggio secondario **16 -1**, quindi il pulsante **16 -2** sugli attacchi ISOSAFE prima di rimuovere il rialzo dal sedile del veicolo.

b. Ruotare gli attacchi ISOSAFE di 180 gradi, quindi premere il pulsante di regolazione ISOSAFE per piegare gli attacchi ISOSAFE. **17**

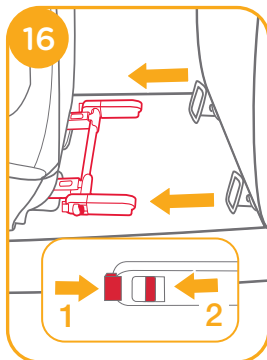

Usare il rialzo

vedere le figure **20 - 24**

! Tirare la cintura di sicurezza del veicolo e passare attraverso il percorso della cintura **20**, quindi allacciarla. **20 -3**



- ! Posizionare la cintura per le spalle attraverso la relativa guida, come mostrato in 20 -1
- ! NON posizionare la cintura del veicolo oltre la parte superiore dei braccioli. Deve passare sotto i braccioli. 20 -2
- ! Il rialzo non può essere utilizzato se la fibbia della cintura di sicurezza del veicolo (il terminale femmina) è troppo lungo per ancorare saldamente il rialzo. 20 -4
- ! La cintura addominale deve essere in basso sui fianchi. Il rialzo viene mostrato come in 20
- ! Per garantire l'altezza corretta del poggiatesta, la parte inferiore del poggiatesta DEVE essere alla stessa altezza della parte superiore delle spalle del bambino, come mostrato in 21 e la cintura per le spalle deve essere posizionata nella zona rossa, come mostrato in 22



- ! Posizionare un rialzo saldamente contro lo schienale di un sedile del veicolo rivolto in avanti dotato di una cintura addominale/della spalla.
- ! Far sedere il bambino in un rialzo con la schiena poggata sullo schienale del rialzo.
- ! NON come mostrato in 24. Allacciare la fibbia e tirare verso l'alto la cintura della spalla per serrare. 23
- ! Se la cintura passa sul collo, la testa o il viso del bambino, regolare l'altezza del poggiatesta.
- ! Evitare di attorcigliare la cintura.



Rimozione del rivestimento imbottito

vedere le figure 25 - 28

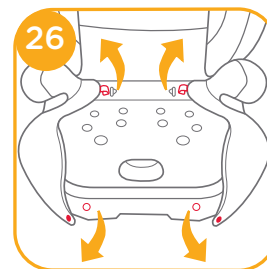
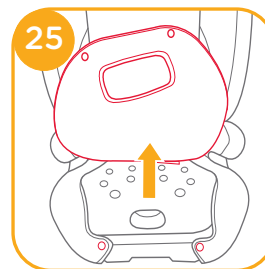

Per rimontare l'imbottitura del sedile basta invertire le procedure precedenti.

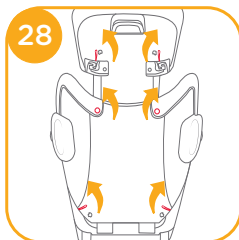

Cura e manutenzione

- ! Lavare il rivestimento imbottito e l'imbottitura interna con acqua fredda sotto i 30°C.
- ! Non stirare il rivestimento imbottito.
- ! Non candeggiare e non lavare a secco il rivestimento imbottito.
- ! NON usare un detergente neutro non diluito, benzina o altri solventi organici per lavare il rialzo. Potrebbero danneggiare il rialzo.
- ! Non attorcigliare il rivestimento imbottito e l'imbottitura interna per asciugare con grande forza. Si potrebbero lasciare grinze sul rivestimento imbottito e l'imbottitura interna.
- ! Appendere il rivestimento imbottito e l'imbottitura interna all'ombra per asciugare.
- ! Rimuovere il rialzo dal sedile del veicolo se viene usato per un lungo periodo di tempo. Sistemare il rialzo in un luogo fresco, asciutto e a cui il bambino non può accedere.



DA

Velkommen til Joie™

Tillykke og velkommen til Joie-familien! Vi er så glade for at være en del af din rejse med den lille. Når du bruger dit Joie duallo™ barnesæde med højt ryglæn, bruger du et barnesæde af høj kvalitet, som er fuldt certificeret i sikkerhedsgruppen 2/3. Dette produkt er beregnet til børn mellem 15-36 kg (ca. 3-12 år). Du bedes venligst læse denne vejledning omhyggeligt og følg alle trinene, så du sikrer, at dit barn har det behageligt og er ordentligt beskyttet under turen.

Kontroller venligst

Denne barnesæde er godkendt i henhold til FN ECE-regulativ 44, 04 serien af tilføjelser. Dette barnesæde kan sættes fast med en 3-punktssikkerhedssele til voksne, der er godkendt efter FN ECE-forordning nr. 16 eller andre tilsvarende standarder.

Barnesæde

! VIGTIGT: GEM DENNE VEJLEDNING TIL SENERE BRUG.

LÆS DENNE VEJLEDNING OMHYGGELIGT.

Opbevar denne brugervejledning i rummet på bunden af barnesædet, som vist på billedet.

Besøg venligst vores hjemmeside, for information vedrørende garanti, på joiebaby.com

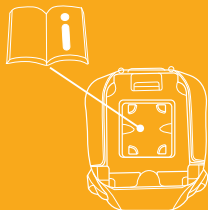

Liste over dele

Kontroller, at alle delene følger med, inden du begynder at samle produktet. Hvis der mangler nogen dele, bedes du venligst kontakte din lokale forhandler. Der skal ikke bruges noget værktøj til at samle produktet.

- | | |
|-------------------|-------------------------------------|
| 1 Nakkestøtte | 5 Justeringshåndtag til hovedstøtte |
| 2 Nedre rygstøtte | 6 Sideskærmen |
| 3 Sæde | 7 Låsestik |
| 4 Armlæn | 8 Låseskinner |

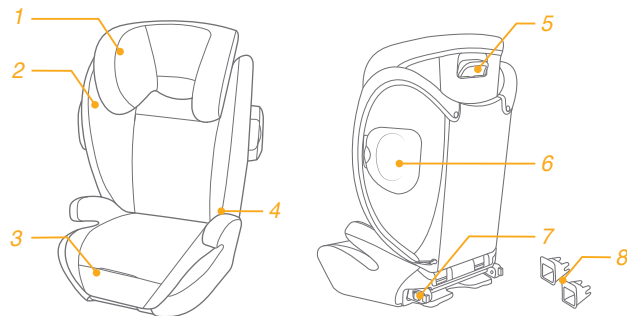

ADVARSEL

- ! Sørg for at placere barnesædet på en sådan måde, at det ikke risikerer at komme i klemme af et justerbart sæde eller i bildøren.
- ! Dette barnesæde er KUN beregnet til børn mellem 15-36 kg (ca. 3-12 år gamle eller yngre).
- ! Alle selerne i køretøjet skal strammes, og de må ikke snoes.
- ! Hvis dette barnesæde ikke bruges korrekt, forøges risikoen for alvorlige personskader eller dødsfald i eventuelle skarpe sving, pludselige stop eller en trafikulykke.
- ! Bløde dele fra andre fabrikater MÅ IKKE bruges med dette barnesæde.
- ! Kontakt din forhandler vedrørende reservedele fra Joie.
- ! Barnesædet MÅ IKKE bruges på nogen anden måde end måderne, der er vist i vejledningerne.
- ! Ifølge ulykkesstatistikker er børn bedre beskyttet, når de er korrekt spændt fast på bagsæderne i et køretøj, frem for forsæderne.
- ! I et køretøj med airbags til forsæderne, bedes du se hvor barnesædet skal placeres i køretøjets instruktionsbog samt i disse vejledninger.
- ! Efter ALDRIG et barn uden opsyn.
- ! Dette barnesæde må ALDRIG gives videre til en anden person, uden at denne brugsvejledning følger med.
- ! Når barnet puttes i barnesædet, skal sikkerhedssele bruges korrekt, og sørg for, at lårselen spændes lavt, så bækkenet er spændt fast.

ADVARSEL

- ! Et barnesæde skal ALTID spændes fast, når det er i et køretøj.
- ! Et barnesæde, der ikke er spændt fast, kan slynge rundt og skade personerne i køretøjet i eventuelle skarpe sving, pludselige stop eller en trafikulykke.
- ! Tag barnesædet ud af køretøjet, eller spænd det ordentligt fast i køretøjet.
- ! Lad ALDRIG bagage eller andre genstande ligge løst i et køretøj, da disse kan forårsage personskader i tilfælde af en trafikulykke.
- ! Hvis barnesædet udsættes for nogen former for ulykker, skal det skiftes ud.
- ! En ulykke kan forårsage skader på barnesædet, som ikke kan ses.
- ! Der må IKKE laves ændringer på barnesædet, og det må ikke bruges med tilbehør eller dele fra andre fabrikater.
- ! Barnesædet MÅ IKKE bruges, hvis det er beskadiget eller mangler dele.
- ! Brug ikke en sikkerhedssele, der har revner, er flosset eller beskadiget.
- ! Barnesædet kan blive meget varmt, hvis det efterlades i solen.
- ! Kontakt med disse dele kan brænde barnets hud.
- ! Sørg altid for at mærke på metal- eller plastdelene, inden du sætter barnet i barnesædet.
- ! Brug ALDRIG et brugt barnesæde eller et barnesæde, hvis baggrund du ikke kender.

ADVARSEL

- ! Barnesædet MÅ IKKE bruges uden de bløde dele.
- ! De bløde dele må ikke erstattes med nogen andre dele, undtagen dele der anbefales af producenten, da de bløde dele er en integreret del af barnesædet funktion.
- ! Brug IKKE nogen andre fastspændingspunkter end dem, der er beskrevet i vejledningen og markeret på barnesædet.
- ! Barnesædet MÅ IKKE vendes mod bagenden af køretøjet.
- ! Gør ikke brug af autostolen, hvis denne er faldet fra en signifikant højde, ramt jorden med en betydelig hastighed, eller har synlige tegn på skader. Vi er ikke ansvarlige for erstatning, hvis autostolen er blevet beskadiget under disse abnorme forhold. En ny autostol skal anskaffes, hvis nogle af de førnævnte tilstande opstår.

I tilfælde af en nødsituation

I tilfælde af en nødsituation eller ulykker er det vigtigst, at dit barn straks får førstehjælp og lægebehandling.

Produktinformation

Læs alle instruktionerne i denne vejledning, inden produktet tages i brug. Hvis du er i tvivl, bedes du kontakte barnesædes fabrikant eller din forhandler.

Denne autostol kan monteres vha. en 3-punkts rullesele til voksne, der er godkendt efter FN's R16 eller andre tilsvarende standarder.

Opstilling med en 3-punktssikkerhedssele

1. Dette er en "Universal" autostol. Den er godkendt i henhold til FN's -regulativ 44, 04 serien af tilføjelser. Den er beregnet til almindelig brug i køretøjer, og den vil passe til de fleste, men ikke alle bilsæder.
2. Den passer sandsynligvis i køretøjet, hvis køretøjsfabrikanten i køretøjets instruktionsbog har angivet, at køretøjet kan monteres med barnefastholdelsesanordning af kategori "Universal" til denne aldersgruppe.
3. Denne autostol er klassificeret som "universal", hvilket betyder, at den skal overholde strengere betingelser end dem med et tidligere design, der ikke bærer denne meddelelse.
4. Hvis du har spørgsmål, skal du henvende dig til fabrikanten af autostolen.

For montering med en 3-punktssikkerhedssele og ISOSAFE-beslag

1. Denne autostol er klassificeret til "Semi-universal" brug og er egnet til fastgørelse på sæderne i følgende biler.
2. Autostolen passer muligvis også på sæder i andre biler. Er du i tvivl, skal du henvende dig hos fabrikanten eller forhandleren af autostolen.
3. Se venligst vores liste over hvilke køretøjer vores systemer passer til (findes på produktet, samt på vores hjemmeside).

Produkt	Barnesæde
Egnet til	Børn, der vejer 15-36 kg (ca. 3 - 12 år)
Massegruppe	Gruppe 2/3

Samling af den nedre rygstøtte

se billederne 1 - 2

1. For at fastgøre ryglænet til booster stolen, skal ryglænet hænges på hængslet på booster stolen. ①
! Sørg for, at ingen dele af sædet er i vejen, når du påsætter ryglænet til basen.

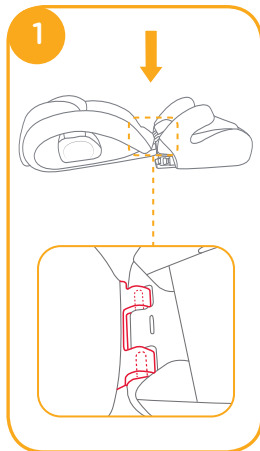

2. Drej ryglænet op, mens du holder booster stolen, indtil det klikker i opretstående stilling. ②

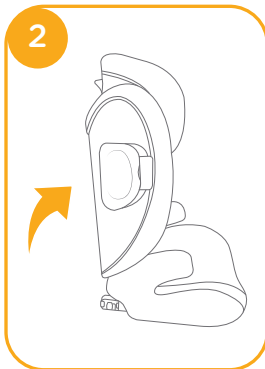

! Booster basen må ikke benyttes separat! Godkendelse i henhold til ECE R44 er kun givet sammenholdt med ryglænet.

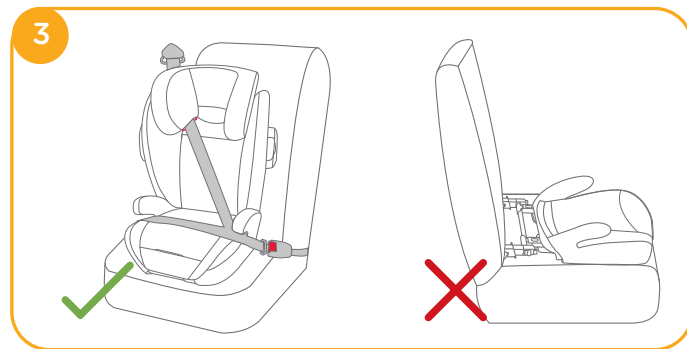

Brug af sideskærmen

se billederne 4 - 5

! Sideskærmen af plastik skal åbnes for at beskytte barnet mere sikkert. Sideskærmen, der ikke vender mod bildøren, kan lukkes, så der bliver mere plads.

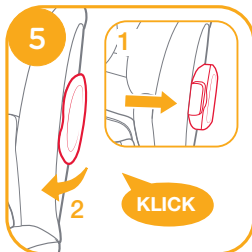
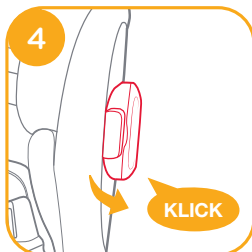

Justering af sædet

se billederne 6

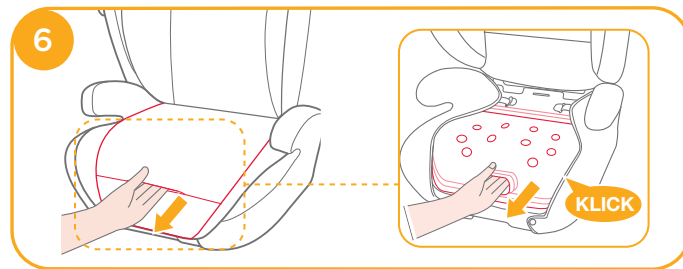

Justering af hovedstøttens højde

se billederne 7

! Øg pladsen imellem sidevingerne ved at justere hovedstøttens position opad.

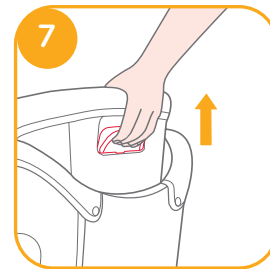

Forholdsregler under opstilling af autostolen

se billederne 8 - 11

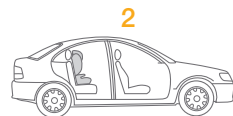
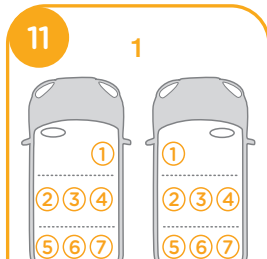
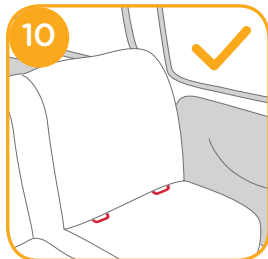
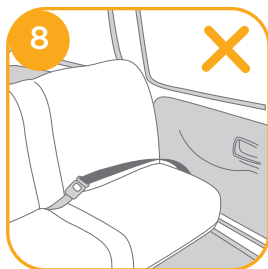

Kontroller den medfølgende liste for godkendte sæder for barnesædertilbehør.

Opstilling med en 3-punktssikkerhedssele

se billederne 12 - 24

Hvis køretøjet er udstyret med ISOFIX, kan de nedre fastgøringspunkter muligvis ses i rillen i bilsædet. I instruktionsbogen til dit køretøj kan du se, hvor fastgøringspunkterne er, og hvordan de skal bruges.

1. Fastgør låseskinnerne til ISOFIX-ankerpunkterne. ¹²

Låseskinnerne kan beskytte overfladen af køretøjets sæde imod slid. De kan også føre låseforbindelsesstykkerne.

2. Tryk på justeringsknappen for at trække forbindelsesstykkerne ud. ¹³

¹³

Drej låseforbindelsesstykkerne 180 grader, indtil de vender imod låseskinnerne. ¹⁴

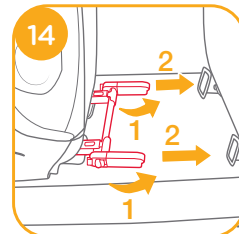
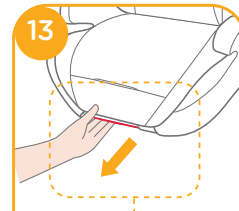
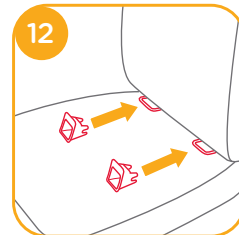

3. Juster låseforbindelsesstykkerne med låseankerpunkterne, og klik derefter begge låseforbindelsesstykker i låseankerpunkterne. **15**

! Kontroller, at begge låseforbindelsesstykker er sikkert fastgjort til deres låseankerpunkter.

! Farven for indikatorerne på begge låseforbindelsesstykker skal være helt grøn. **15** -1

! Kontroller, at barnesædet er sikkert installeret ved at trække i begge låseforbindelsesstykker.

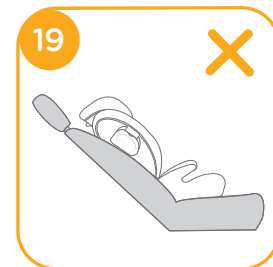
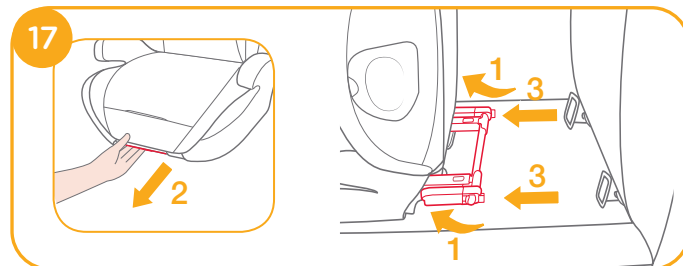
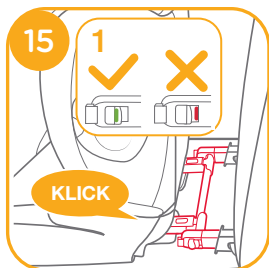

4. Sådan fjernes barnesædet:

a. Tryk på den sekundære låseknop **16** -1 og derefter på knappen **16** -2 på låseforbindelsesstykkerne, inden du fjerner barnesædet fra køretøjets sæde.

b. Drej låseforbindelsesstykkerne 180 grader, og tryk derefter på justeringsknappen for at folde låseforbindelsesstykkerne.

17

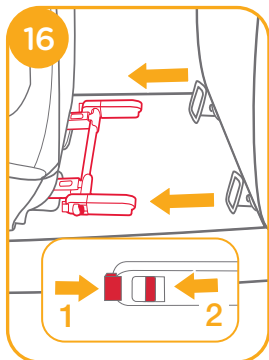

Brug af barnesæde

se billederne **20** - **24**

! Træk køretøjets sikkerhedssele ud, stik den gennem hullet **20** og spænd den. **20** -3

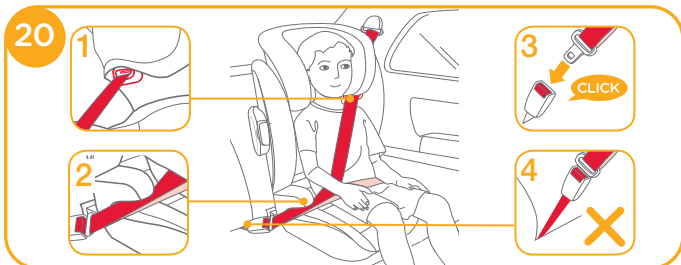

- ! Stik skulderselen gennem hullet, som vist i 20 -1
- ! Køretøjets sikkerhedssele MÅ IKKE placeres over armlænene. Den skal føres under armlænene. 20 -2
- ! Barnesædet kan ikke bruges, hvis spændet på køretøjets sikkerhedssele (hunstikket) er for langt til at fastgøre barnesædet sikkert. 20 -4
- ! Hofteselen skal sidde lavt på hofterne. Barnesædet kan ses på billede 20
- ! For at sikre at hovedstøtten er i den rigtige højde, SKAL undersiden af hovedstøtten være ud for barnets skuldre, som vist i 21 og skulderselen skal placeres i den røde zone, som vist i 22



! Barnesædet skal placeres fast mod bagsiden af et fremadvendt sæde i køretøjet, som skal være udstyret med en hofte/skuldersele.

! Sørg for, at barnet sidder i barnesædet med ryggen fladt mod barnesædets ryg.

! Og IKKE som vist i 23 . Spænd spændet og træk skulderselen op for at stramme den. 24

! Hvis selen er over barnets hals, hoved eller ansigt, skal hovedstøtten justeres.

! Bæltet må ikke snoes.



Sådan tages de bløde dele af

se billederne 25 - 28

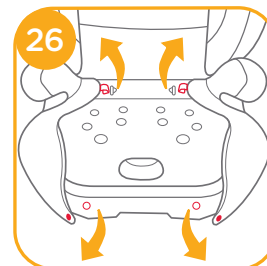

For at sætte sædepudden på igen, skal du følge ovenstående trin i omvendt rækkefølge.

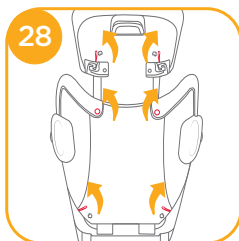

Pleje og vedligeholdelse

- ! De bløde dele og deres for skal vaskes i koldt vand under 30 °C.
- ! De bløde dele må ikke stryges.
- ! De bløde dele må ikke vaskes med blegemiddel eller kemiske rengøringsmidler.
- ! Barnesædet må ikke vaskes med ufortyndet neutralt rengøringsmiddel, benzin eller andre organiske opløsningsmidler.
- ! Det kan forårsage skade på barnesædet.
- ! Undgå at vride de bløde dele og deres for for meget, når de skal tørres.
- ! Det kan give de bløde dele og deres for folder.
- ! De bløde dele og deres for skal hænges til tørre i skyggen.
- ! Hvis barnesædet ikke skal bruges i længere tid, skal det tages ud af køretøjet.
- ! Opbevar barnesædet på et køligt og tørt sted, uden for børns rækkevidde.



RU Добро пожаловать в Joie™

Поздравляем! Вы стали частью семьи Joie! Мы очень рады быть с Вами в путешествии с Вашим малышом. Вы используете Joie dualo™ - высококачественный, полностью сертифицированный бустер с высокой спинкой, группа безопасности 2/3. Данное изделие предназначено для детей весом от 15 до 36 кг (приблизительный возраст от 3 до 12 лет). Внимательно прочитайте настоящее руководство по эксплуатации и следуйте всем инструкциям для обеспечения комфортной поездки и лучшей защиты для Вашего ребенка.

Проверьте

Данный бустер соответствует Правилам ЕЭК № 44, в редакции 04. Его можно устанавливать, используя 3-точечный инерционный ремень безопасности для взрослых, одобренный Правилами ЕЭК № 16 или другими эквивалентными стандартами.

Бустер

ВАЖНО! СОХРАНЯЙТЕ РУКОВОДСТВО ПО ЭКСПЛУАТАЦИИ ДЛЯ ДАЛЬНЕЙШЕГО ИСПОЛЬЗОВАНИЯ. ВНИМАТЕЛЬНО ПРОЧИТАЙТЕ.

Храните настоящее руководство по эксплуатации в специальном отделении, расположенном в нижней части бустера, как показано на рисунке справа.

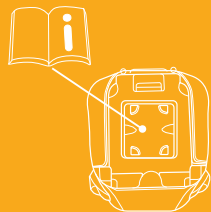

Перечень деталей

Перед началом сборки убедитесь в том, что в наличии имеются все детали. В случае отсутствия какой-либо детали свяжитесь с местным розничным продавцом. Сборка производится без использования инструментов.

1. Подголовник
2. Спинка
3. Сидение
4. Подлокотник
5. Рычаг регулировки подголовника
6. Экран защиты от бокового удара
7. Соединитель защёлки
8. Регулятор защёлки

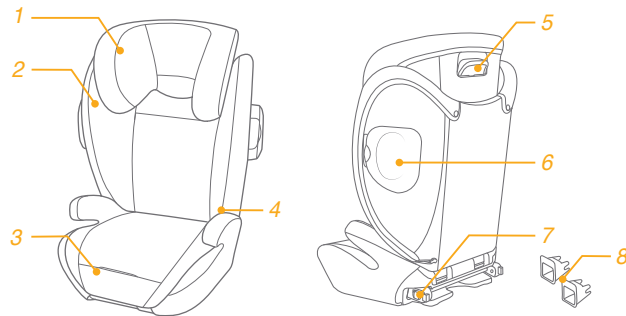

ПРЕДОСТЕРЕЖЕНИЯ

- ! Обязательно позаботьтесь о том, чтобы бустер был размещен и установлен так, чтобы он не мог быть заблокирован подвижным сидением или дверью автомобиля.
- ! Данный бустер предназначен ТОЛЬКО для ребенка весом от 15 до 36 кг (приблизительно от 3 до 12 лет или младше).
- ! Все автомобильные ремни безопасности должны быть натянуты и не перекручены.
- ! При ненадлежащем использовании данного бустера возрастает риск серьезных травм или смерти в случае резкого поворота, внезапного торможения или аварии.
- ! НЕ используйте с данным бустером мягкие элементы от другого производителя. Для замены деталей Joie обращайтесь только к Вашему розничному продавцу.
- ! НЕ используйте никакую другую конфигурацию, кроме показанной в инструкциях.

ПРЕДОСТЕРЕЖЕНИЯ

- ! Согласно статистике несчастных случаев, дети находятся в большей безопасности, когда они зафиксированы в режиме посадочного места против хода движения, чем в режиме по ходу движения. Для автомобиля с передней подушкой безопасности необходимо свериться с руководством пользователя для Вашего автомобиля и данными инструкциями по установке бустера.
- ! НИКОГДА не оставляйте своего ребенка без присмотра.
- ! НИКОГДА не передавайте бустер кому-либо еще без данного руководства по эксплуатации.
- ! После того, как Вы усадили ребенка в бустер, используйте ремень безопасности правильно и проследите, чтобы бедренные ремни были закреплены достаточно низко для надежной фиксации области таза.
- ! НИКОГДА не оставляйте бустер в автомобиле не пристегнутым или незакрепленным, т.к. в этом случае он может слететь со своего места и ранить пассажиров при резком повороте, внезапной остановке или столкновении. Снимите его или удостоверьтесь, что он надежно закреплен ремнями в автомобиле.

ПРЕДОСТЕРЕЖЕНИЯ

- ! НИКОГДА не оставляйте багаж или другие предметы незафиксированными в автомобиле. Они могут стать причиной травмирования в случае столкновения.
- ! После любой аварии следует заменить бустер. В случае аварии в бустере могут возникнуть невидимые повреждения.
- ! НЕ видоизменяйте бустер и НЕ используйте никакие аксессуары или детали от других производителей
- ! НИКОГДА не используйте бустер с поврежденными или недостающими деталями. НЕ используйте порезанный, изношенный или поврежденный автомобильный ремень безопасности.
- ! Оставленный на солнце бустер может нагреться до очень горячего состояния. Проверяйте те детали, которые могут обжечь кожу Вашего ребенка. Всегда трогайте поверхность всех металлических или пластиковых деталей прежде, чем усадить ребенка в бустер.
- ! НИКОГДА не используйте бустер, бывший в употреблении, или бустер, история которого Вам не известна.

ПРЕДОСТЕРЕЖЕНИЯ

- ! НЕ используйте бустер без мягких элементов.
- ! Мягкие элементы не следует заменять никакими другими, кроме рекомендованных производителем, так как мягкие элементы являются составной частью функциональной конструкции бустера.
- ! НЕ используйте никакие другие контактные детали, несущие нагрузку, кроме тех, которые описаны в инструкциях или указаны на бустере.
- ! НЕ поворачивайте бустер лицевой стороной к задней части автомобиля.
- ! НЕ используйте данное детское удерживающее устройство, если оно падало с большой высоты, ударялось о землю на большой скорости, или если на нем имеются видимые следы повреждения. Мы не несем ответственности по замене детского удерживающего устройства, если оно было повреждено при подобных аварийных обстоятельствах. В случае вышеупомянутых обстоятельств нужно будет приобрести новое детское удерживающее устройство.

Чрезвычайная ситуация

В случае чрезвычайной ситуации или аварии самое важное – позаботиться о незамедлительном оказании ребенку первой доврачебной и медицинской помощи.

Информация об изделии

Прежде чем использовать этот бустер, прочитайте все инструкции в данном руководстве по эксплуатации. В случае возникновения вопросов, обратитесь либо к производителю бустера, либо к розничному продавцу.

Данное детское автокресло можно установить с помощью 3-точечного инерционного взрослого ремня безопасности, сертифицированного согласно правилам UN ECE 16 или аналогичным стандартам.

Установка с помощью 3-точечного ремня

1. Это универсальное детское автокресло. Оно сертифицировано согласно директиве UN ECE № 44 с серией поправок 04 для обычного использования в автомобилях и подходит для установки в большинстве (но не во всех) автомобилях.
2. В идеальном случае производитель автомобиля должен указать в руководстве по эксплуатации автомобиля, что автомобиль рассчитан на установку универсального детского автокресла для данной возрастной группы.
3. Данное детское автокресло классифицировано как универсальное по более строгим критериям, чем критерии, применявшиеся для оценки предыдущих изделий, не сопровождавшихся данным уведомлением.
4. В случае появления сомнений обращайтесь к дистрибьютору детского автокресла.

Установка с помощью 3-точечного ремня безопасности и креплений ISOSAFE

1. Данное детское автокресло классифицировано как полууниверсальное и предназначено для установки на сиденья следующих автомобилей.
2. Сиденья в других автомобилях также могут подходить для установки детского автокресла. В случае появления сомнений обращайтесь к производителю или продавцу детского автокресла.
3. Сверьтесь с нашим перечнем креплений в автомобилях (на изделии, а также на нашем веб-сайте).

Изделие	Бустер
Подходит для	Ребенка весом от 15 до 36 кг (приблизительно от 3 до 12 лет)
Возрастная группа	Группа 2/3

Установка спинки

См. рис 1 - 2

1. Чтобы присоединить спинку к сиденью-бустеру, наденьте крюки спинки на перекладину сиденья-бустера. ①

! При установке спинки на основание следите за тем, чтобы никакая часть обивки сиденья-бустера не мешала установке.

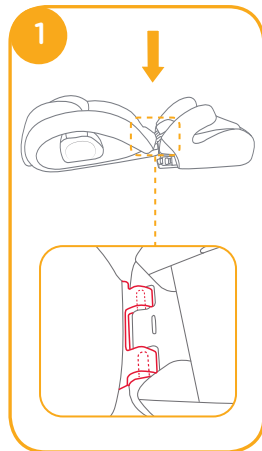

2. Откиньте спинку вверх, удерживая сиденье-бустер, чтобы спинка защелкнулась в вертикальном положении. ②

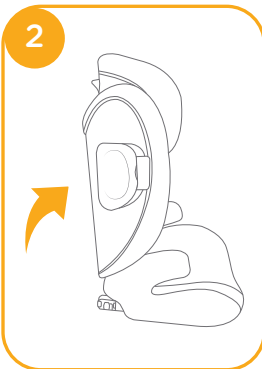

! ЗАПРЕЩАЕТСЯ использовать сиденье в качестве бустера без спинки! Сертификат ECE R44 выдан только на автокресло со спинкой.

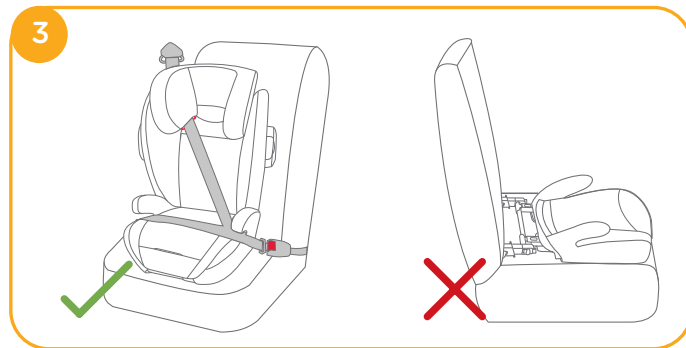

Использование экрана защиты от бокового удара

См. рис. 4 - 5

! Для более надежной защиты ребенка следует открыть пластик экрана защиты от бокового удара. Если защитный экран находится не на той же стороне двери автомобиля, его можно закрыть для расширения посадочного пространства.

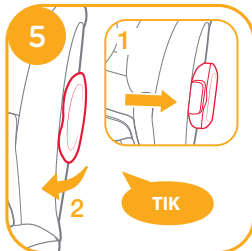
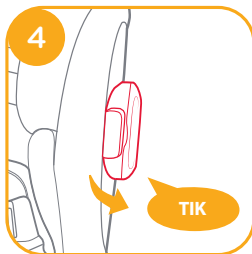

Регулировка сидения

См. рис. 6

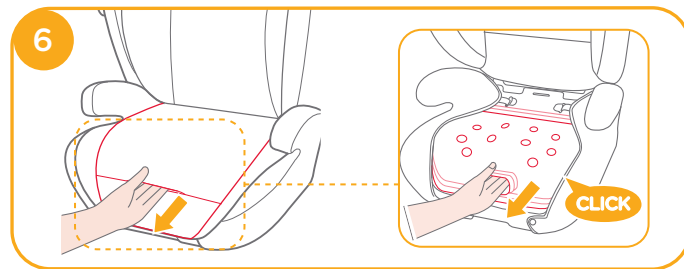

Регулировка высоты – для подголовника

См. рис. 7

! Расстояние между боковыми частями можно увеличить, отрегулировав положения подголовника движением вверх.

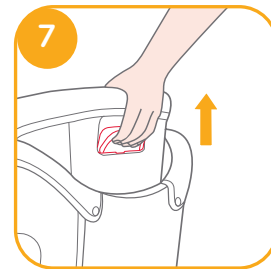

Важные моменты при установке

См. рис. 8 - 11

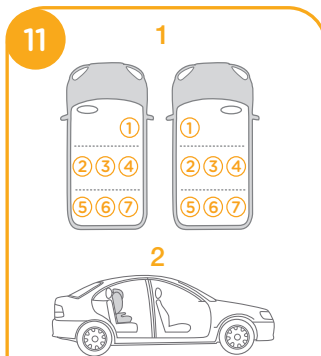
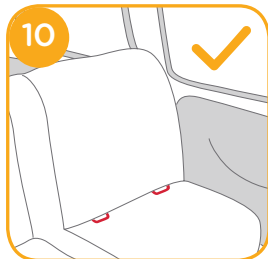
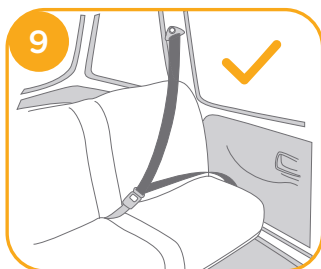
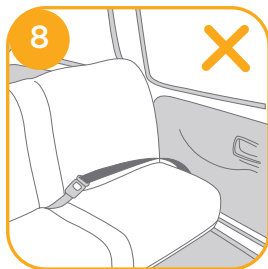

Проверьте перечень автомобильных крепёжных устройств для сидений, одобренных для прикрепления детского удерживающего устройства.

Установка с 3-точечным ремнем безопасности

См. рис. 12 - 24

Если транспортное средство оборудовано системой ИЗОФИКС, нижние точки системы крепления детского кресла можно увидеть на сгибе сидения автомобиля. См. руководство по эксплуатации Вашего автомобиля для точного расположения, определения креплений и условий использования.

1. Соедините регуляторы защёлки с точками крепления системы ИЗОФИКС 12. Регуляторы защёлки защищают поверхность автомобильного сидения от разрывов. Также они могут регулировать соединители защёлки.

2. Нажмите на кнопку регулировки защёлки для того, чтобы вытянуть соединители защёлки. 13

Поворачивайте защёлкивающиеся соединители на 180 градусов, пока они не будут направлены на регуляторы защёлки. 14

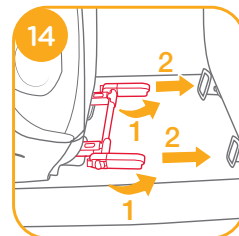
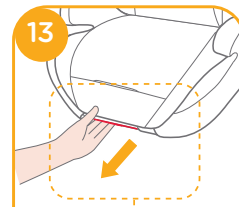
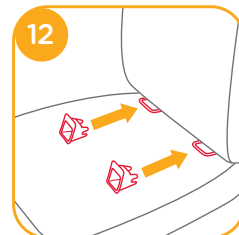

3. Выровняйте соединители защёлки с защёлкивающимися креплениями системы ИЗОФИКС, затем вставьте оба соединителя защёлки в защёлкивающиеся крепления до щелчка. **15**

! Удостоверьтесь в том, что оба соединителя надёжно прикреплены к точкам крепления автомобиля. Индикаторы на обоих соединителях защёлки должны быть полностью зелёного цвета. **15 -1**

! Проверьте, чтобы бустер был надёжно установлен, потянув за оба соединителя защёлки.

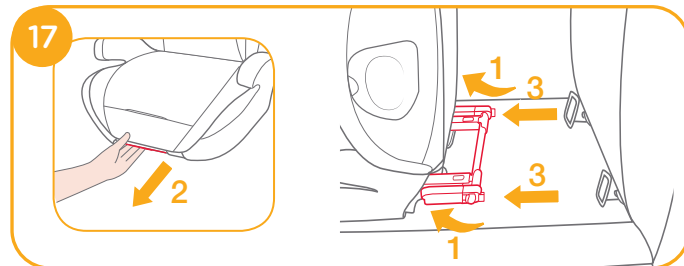
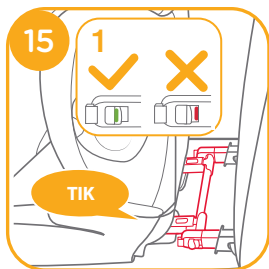

4. Чтобы снять бустер

а. Перед тем как снять бустер с автомобильного сидения, сначала нажмите на кнопку вторичного фиксатора **16 -1**, затем на кнопку **16 -2** на соединителях защёлки.

б. Поверните соединители защёлки на 180 градусов, затем нажмите на кнопку регулировки защёлки, чтобы свернуть защёлкивающиеся соединители. **17**

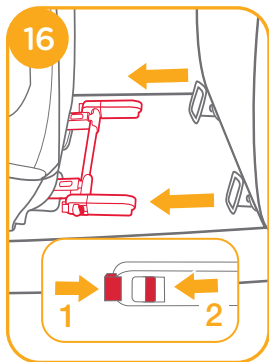

Использование бустера

См. рис. **20 - 24**

! Вытяните автомобильный ремень безопасности, пропустите его через направляющую ремня **20**, затем защёлкните пряжку. **20 -3**

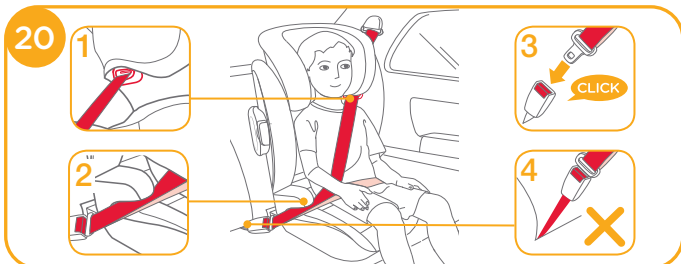

! Правильное положение плечевого ремня безопасности через направляющую ремня показано на 20-1.

! НЕ располагайте автомобильный ремень безопасности над подлокотником. Он должен проходить под подлокотником. 20-2

! Нельзя использовать бустер в том случае, если пряжка автомобильного ремня безопасности (часть ремня, закрепленная на сидении, с пряжкой на конце) является слишком длинной для того, чтобы можно было надежно зафиксировать бустер. 20-4

! Бедренный ремень должен находиться достаточно низко на бедрах. Бустер показан на 20

! Чтобы надежно установить правильную высоту подголовника, его нижняя часть ДОЛЖНА находиться ровно на уровне верха плеч ребенка, как показано на 21; а плечевой ремень безопасности должен быть расположен в красной зоне, как показано на 22



! Надежно зафиксируйте бустер на уровне спинки автомобильного сидения, расположенного по направлению движения и оборудованного бедренным/плечевым ремнем безопасности.

! Проследите, чтобы спина Вашего ребенка, сидящего в бустере, вплотную прилегала к спинке бустера.

! НЕ так, как показано на 24. Застегните пряжку и потяните вверх по ремню, чтобы плотно зафиксировать. 23

! Если ремень лежит поперек шеи, головы или лица ребенка, еще раз отрегулируйте высоту подголовника.

! Нельзя допускать перекручивания ремня безопасности.



Снятие мягких элементов

См. рис. 25 - 28

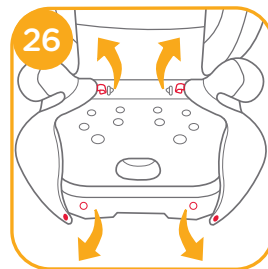
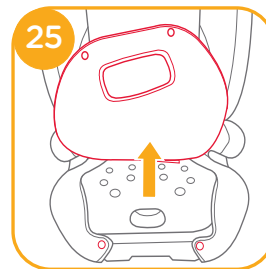

Чтобы снова установить подушку сидения, просто выполните указанные действия в обратном порядке.

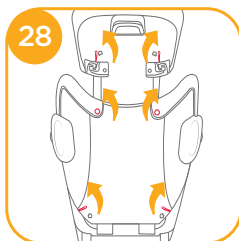

Обслуживание и уход

- ! Стирайте мягкие элементы и внутреннюю обивку в холодной воде с температурой до 30оС.
- ! Мягкие элементы нельзя гладить.
- ! Мягкие элементы нельзя отбеливать или подвергать химической чистке.
- ! Не используйте неразбавленное нейтральное моющее средство, бензин или иной органический растворитель для очистки бустера, т.к. это может привести к его повреждению.
- ! Не следует сильно отжимать мягкие элементы и внутреннюю обивку, т.к. это может привести к образованию складок на них.
- ! Развешивайте мягкие элементы и внутреннюю обивку на просушку в тени.
- ! Если бустер не используется на протяжении длительного времени, снимите его с автомобильного сиденья. Бустер следует хранить в сухом прохладном месте, не доступном для детей.



CZ Vítejte v Joie™

Gratulujeme! Právě jste se stali součástí rodiny Joie! Jsme nadšení, že můžeme být součástí vašich cest s vaším malíčkým. Při cestách se sedačkou Joie Duallo využíváte vysoce kvalitní a plně certifikovanou autosedačku skupiny 2/3. Tento produkt je určen pro použití s dítětem o hmotnosti od 15-36kg (přibližně 3 - 12 let). Přečtěte si prosím pečlivě tento manuál a postupujte dle zde uvedených kroků, abyste zajistili pohodlnou cestu a nejvyšší ochranu vašemu dítěti.

Pamatujte

Joie Duallo je schválena dle ECE 44 04 ve znění posledních změn. Tato autosedačka může být instalována pomocí tříbodového pásu schváleného dle nařízení ECE číslo 16 nebo jiných odpovídajících standardů.

Autosedačka

! DŮLEŽITÉ: UCHOVEJTE PRO BUDOUCÍ VYUŽITÍ. ČTĚTE PEČLIVĚ!

Uchovejte tento návod v přihrádce na dolní straně autosedačky, viz obrázek.

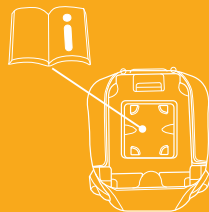

Seznam částí

Před sestavením produktu se ujistěte, že žádná část nechybí. Pokud kterákoliv součást chybí, obraťte se na svého prodejce. Pro sestavení produktu není potřeba žádného nářadí.

1. Opěrka hlavy
2. Zádová opěrka
3. Sedák
4. Opěrka rukou
5. Tlačítko nastavení opěrky hlavy
6. Dodatečná boční ochrana
7. Konektor ISOfix
8. Vodiče konektorů ISOfix

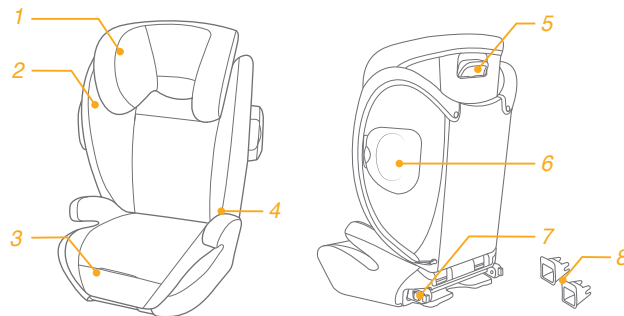

VAROVÁNÍ

- ! Odstraňte veškeré plastové obaly z dosahu dětí, hrozí nebezpečí udušení!
- ! Před upevněním Vaší autosedačky do vozu si pečlivě přečtěte tyto instrukce.
- ! Pamatujte nesprávná instalace může být nebezpečná.
- ! Tato dětská autosedačka je vhodná pro děti o hmotnosti 15-36 kg (přibližně 3 -12 let).
- ! Dítě sedící v autosedačce musí být vždy připoutáno tříbodovými bezpečnostními pásy, které jsou součástí výbavy automobilu.
- ! Pás musí být upevněn tak, aby břišní popruh pevně zachycoval pánev a ramenní pás se neopíral o krk či obličej dítěte.
- ! Pásy musí být napnuté a nesmí být překrouceny.
- ! Autosedačka je určena k použití výhradně ve vozidlech, a proto ji nepoužívejte k jiným účelům.
- ! Nikdy nenechávejte dítě v autosedačce bez dozoru.
- ! Pokud autosedačku nepoužíváte, uložte ji na bezpečné místo.
- ! Nikdy nepoužívejte autosedačku bez potahu.
- ! Potah je nedílnou součástí autosedačky.
- ! Nikdy nepoužívejte autosedačku, která je nekompletní, nebo poškozená.

VAROVÁNÍ

- ! Uložte tyto pokyny na bezpečné místo, nejlépe k autosedačce nebo ve voze tak, abyste je v případě potřeby snadno našli.
- ! Vždy, když posadíte dítě do autosedačky, zkontrolujte, že bezpečnostní popruh je správně nastaven a zapínání pásu je správně zacvaknuté.
- ! Vnitřek vozu se může velmi zahřát, když vůz stojí na přímém slunci. Proto doporučujeme přikrýt autosedačku např. osuškou, když ji nepoužíváte.
- ! Tím zabráníte zahřátí částí autosedačky, které by mohly způsobit popálení dítěte.
- ! Pravidelně kontrolujte stav opotřebení autosedačky, zejména potahu.
- ! Zajistěte, aby zavazadla nebo jiné těžké nebo ostré předměty, které jsou ve voze, byly bezpečně upevněny a uloženy.
- ! Volně se pohybující předměty mohou pasažéry v případě nehody poranit.
- ! Pokud cestujete s dalšími pasažéry, kteří obsadí přední i zadní místa, lehčí pasažér by měl sedět vzadu ve voze a těžší pasažér na předním místě spolujezdce.
- ! Autosedačka patří do kategorie "universální". To znamená, že je vhodná pro použití do většiny vozidel, které jsou vybaveny tříbodovými bezpečnostními pásy, homologovanými podle předpisu EHK č.16, nebo dle jiných odpovídajících norem.

ПРЕДОСТЕРЕЖЕНИЯ

- ! Po nehodě musí být autosedačka vyměněna.
- ! Ačkoliv může vypadat neporušeně, nemusí v případě další nehody ochránit vaše dítě tak jak by měla.
- ! Nikdy nedávejte tuto autosedačku dalším osobám bez tohoto návodu.
- ! Nikdy nepoužívejte autosedačku z druhé ruky, nebo autosedačku, jejíž historii neznáte, nebo je li po nehodě.
- ! Vždy používejte autosedačku výhradně v souladu s tímto návodem.
- ! Nepoužívejte jiná místa k uchycení, než ta popsána v tomto návodu.
- ! Neinstalujte tuto autosedačku proti směru jízdy.
- ! Nikdy nejezděte s nepřipoutanou autosedačkou.
- ! Nedovolte, aby došlo k přiskřípnutí pásu do dveří, nebo dalších částí automobilu.
- ! Nepoužívejte pás, který je jakkoliv poškozený.
- ! Neprovádějte žádné úpravy na sedačce. Používejte pouze díly schválené výrobcem.
- ! Nepoužívejte sedačku na sedadle s aktivním čelním airbagem.

ПРЕДОСТЕРЕЖЕНИЯ

- ! Nikdy nevkládejte žádné dodatečné vložky.
- ! Nikdy nepřenašejte sedačku, pokud je uvnitř dítě.
- ! Pokud autosedačku nepoužíváte, vyjměte ji z automobilu.
- ! Nepoužívejte autosedačku v následujících případech:
 - 1) sedadlo je vybaveno pouze dvoubodovým pásem
 - 2) sedadlo vozu je orientováno bokem, nebo zády ke směru jízdy
 - 3) sedadlo vozu neumožňuje stabilní instalaci autosedačky
- ! Nepoužívejte žádné konfigurace sedačky, které nejsou uvedeny v tomto návodu.
- ! Nepoužívejte jiná styčná místa přenášející zatížení, než ta popsána v návodu a vyznačena na sedačce.
- ! Nepoužívejte tuto autosedačku, pokud byla upuštěna na zem z větší výšky, nebo pokud jsou na ní viditelné známky poškození.
- ! Tuhé části a plastové součásti dětského zádržného zařízení musí být umístěny a namontovány tak, aby za běžného užívání vozidla nemohly být zachyceny pohyblivým sedadlem nebo dveřmi vozidla.

Stav nouze

V případě autonehody je nejdůležitější nejprve poskytnout dítěti lékařskou pomoc.

Informace o produktu

Před používáním tohoto produktu si přečtěte tyto instrukce. Jsteli na pochybách, konzultujte případné nejasnosti s výrobcem, nebo prodejcem.

Tuto dětskou autosedačku lze nainstalovat s použitím 3bodového samonavinovacího bezpečnostního pásu pro dospělou osobu, který splňuje UN ECE R16 nebo podobnou normu.

Pro instalaci pomocí 3-bodového pásu

1. Toto je „univerzální“ dětská autosedačka. Byla schválena dle předpisu UN ECE 44, série 04 ve znění pozdějších úprav a je určena pro použití ve vozech. Lze ji nainstalovat do většiny (nikoli do všech) vozů.
2. Správná instalace je pravděpodobná, pokud výrobce vozu uvádí v příručce k vozu, že do něj lze nainstalovat „univerzální“ dětskou autosedačku pro tuto věkovou skupinu.
3. Tato autosedačka je klasifikována jako „univerzální“ za přísnějších podmínek, než ty, které byly vyvinuty dříve a které tak nejsou označeny tímto upozorněním.
4. Pokud si nejste jisti, poraďte se prodejcem autosedačky.

Pro instalaci pomocí 3bodového pásu a doplňku ISOSAFE

1. Tato autosedačka je klasifikována jako „polouniverzální“ a je vhodná pro připevnění na sedadla následujících vozů.
2. Umístění sedadel v jiných vozech může rovněž umožňovat použití této dětské autosedačky. Pokud si nebudete jisti, kontaktujte výrobce nebo prodejce dětské autosedačky.
3. Prohlédněte si náš seznam vhodných vozů (na výrobku a také online na našem webu).

Produkt	Autosedačka
Použití	pro dítě o hmotnosti 15-36kg (přibližně 3 - 12let).
Skupina	2/3

Sestavte dolní podpěru zad

Viz obrázky 1 - 2

1. Pro upevnění opěradla na sedačku posuňte zadní háky na příčnici sedačky. ①

! Při instalaci opěradla na základnu se ujistěte, že žádná část čalounění sedačky nezasahuje do instalace.

2. Sklopte opěradlo nahoru a přidržte sedadlo posilovače tak, aby se opěradlo zablokovalo ve vzpřímené poloze. ②

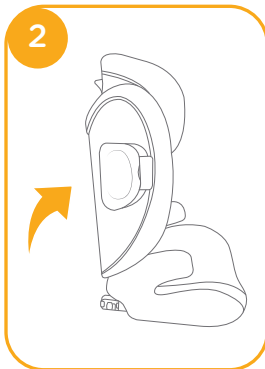
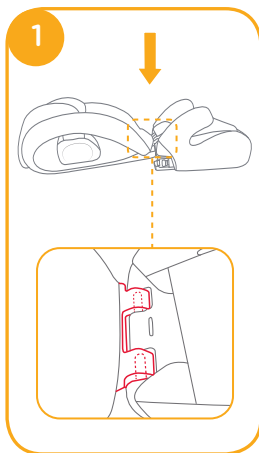

! Nepoužívejte sedadlo jako posilovač bez opěradla! Certifikát ECE R44 vydaný pouze na sedadle pro vozidlo s opěradlem.

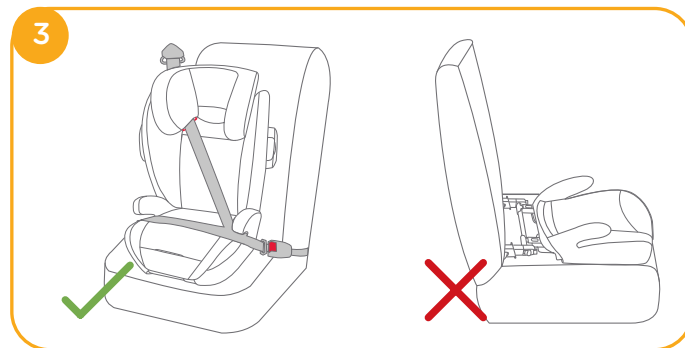

Použití prvků ochrany proti bočnímu nárazu

Viz obrázky 4 - 5

! Pro vyšší ochranu při bočním nárazu vyklopte boční plastové prvky. Prvek na straně dále od dveří může zůstat schovaný, aby poskytl více místa k sezení.

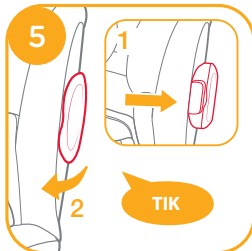
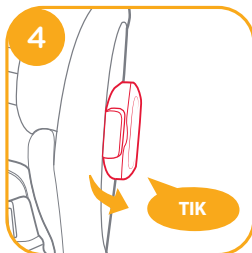

Nastavení sedáku

Viz obrázky 6

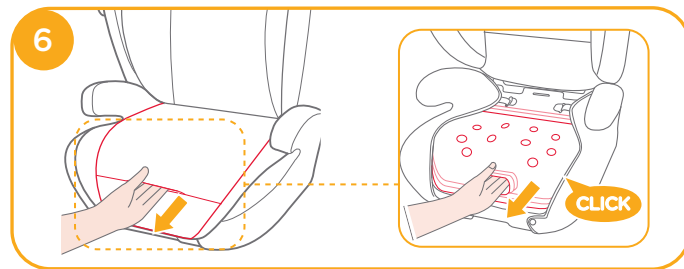

Výškové nastavení opěrky hlavy

Viz obrázky 7

! Zvětšíte prostor mezi bočnicemi vytažením opěrky hlavy směrem vzhůru.

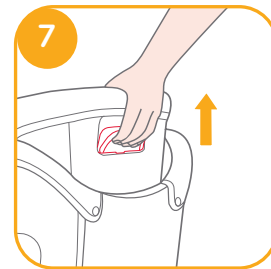

Zaměřeno na instalaci

Viz obrázky 8 - 11

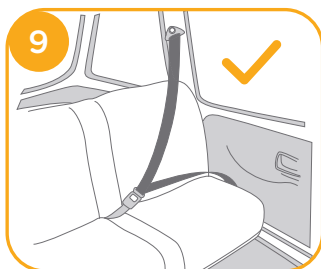
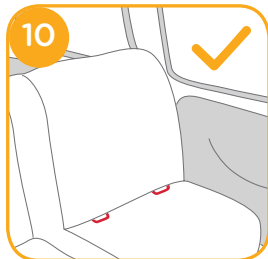
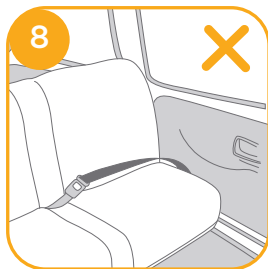

Instalace pomocí 3-bodového pásu

Viz obrázky 12 - 24

Je-li vozidlo vybaveno uchycením ISOfix, přečtěte si požadavky na jeho správné použití v návodu k vozidlu.

1. Nasadte vodiče ISOfixových konektorů do uchycení ISOfix 12. Vodiče chrání potah sedadel a zároveň pomohou s uchycením konektorů autosedačky do systému ISOfix ve vozidle.

2. Stiskněte tlačítko nastavení konektorů ISOfix pro jejich vytažení.

13

Otočte konektory o 180 stupňů, tak aby směřovaly směrem k uchycení ISOfix ve vozidle. 14

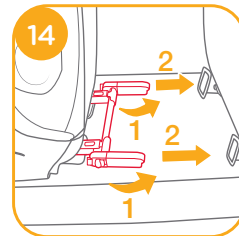
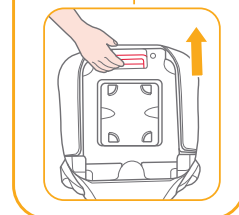
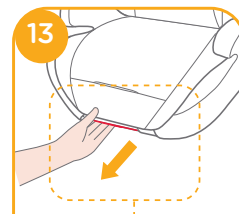
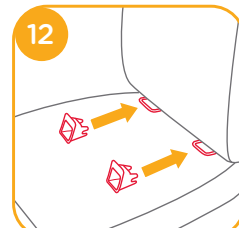

3. Nastavte konektory ISOfix přímo proti uchycení ve vozidle a nacvakněte je. ¹⁵

! Ujistěte se, že jsou oba konektory pevně uchyceny k ISOfixu ve vozidle. Při správném uchycení by měli být indikátory na obou konektorech zcela zelené. ¹⁵-1

! Ujistěte se, že je autosedačka správně upevněna zatažením za oba konektory.

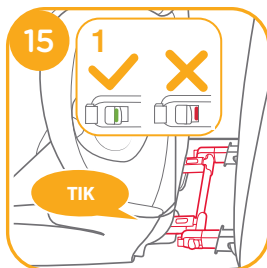

4. Pro odejmutí autosedačky

a. Stiskněte pojistku ¹⁶-1, a hned poté tlačítko na konektorech ¹⁶-2 pro uvolnění uchycení ISOfix.

b. Nyní otočte konektory o 180 stupňů a stiskněte tlačítko nastavení konektorů pro uložení konektorů. ¹⁷

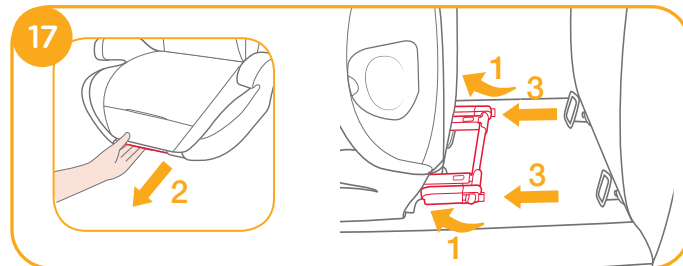
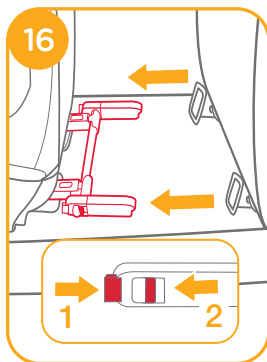

Instalace autosedačky

Viz obrázky ²⁰ - ²⁴

! Uchopte automobilový pás, protáhněte jej vodičem pásu ²⁰, a poté jej zapněte do spony. ²⁰-3

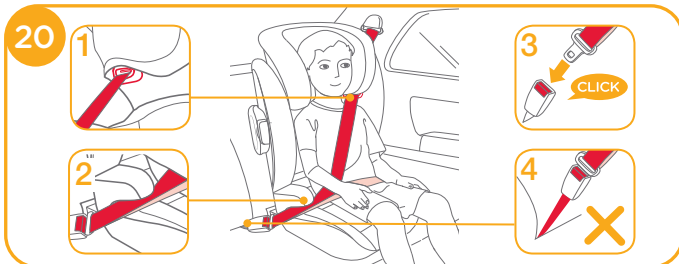

- ! Ramenní pás musí procházet vodičem pásu jako na obrázku 20 -1.
- ! Nikdy neumísťujete boční pás přes opěrku rukou. Tento pás musí vést vždy pod opěrkou ruky. 20 -2
- ! Autosedačku nelze používat ve vozidle, jejichž přezka je příliš dlouhá a neumožňuje bezpečné upevnění autosedačky. 20 -4



- ! Boční pás musí být držen co nejnižší a musí jít přes boky dítěte. Správně upoutaná autosedačka s dítětem je ukázána na obrázku 20
- ! Pro dosažení správné výšky opěrky hlavy, ji nastavte tak, aby její dolní strana byla na úrovni ramene dítěte, dle obrázku 21 ; Ramenní pás musí procházet červeně označenou oblastí mimo krk dítěte 22

- ! Položte sedačku na sedadlo ve voze, kde ji chcete nainstalovat.
- ! Usadte dítě do autosedačky tak, aby se zády opíralo o zádovou opěrku autosedačky.
- ! Ramenní pás musí procházet vodičem ramenního pásu 24 . nikdy nesmí jít mimo něj jako na obrázku. 23
- ! Pokud jde pás přes krk, tvář, nebo hlavu, přenastavte výšku opěrky hlavy.
- ! Pás nesmí být nikdy překroucený.



Odejmutí látkových částí

Viz obrázky 25 - 28

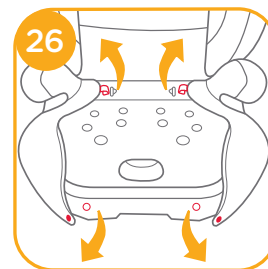
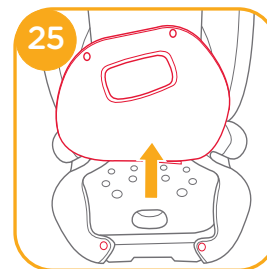

Pro nasazení látkových částí postupujte dle předchozího postupu v obráceném pořadí.

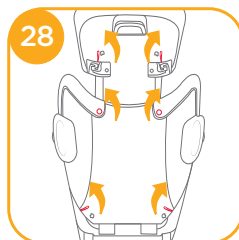

Čištění a údržba

- ! Látkové části umývejte vlažnou vodou do teploty 30°C.
- ! Látkové části nežehlete.
- ! Na látkové části nepoužívejte bělidlo ani je nečistěte za sucha.
- ! Nepoužívejte nezředěný neutrální čistící prostředek, benzín, ani další organická rozpouštědla k umytí produktu.
- ! Nesnažte se kroutit ani ždímat látkové části sedačky velkou silou, může to zanechat na výrobku záhyby.
- ! Látkové části sušte zavěšené ve stínu.
- ! Pokud sedačku delší dobu nepoužíváte, vyjměte ji z vozidla a uskladněte ji ve stínu v místě, kam děti nemají přístup.



SK Vitajte v Joie™

Gratulujeme! Práve ste sa stali súčasťou rodiny Joie! Sme nadšení, že môžeme byť súčasťou vašich ciest s vašim maličkým. Pri cestách so sedačkou Joie Duallo využivate vysoko kvalitnú a plne certifikovanú autosedačku skupiny 2/3. Tento produkt je určený pre použitie s dieťaťom o hmotnosti od 15-36kg (približne 3 - 12 let). Prečítajte si prosím starostlivo tento manuál a postupujte podľa tu uvedených krokov, aby ste zaistili pohodlnú cestu a najvyššiu ochranu vášmu dieťaťu.

Prosím potvrdte

Joie Duallo je schválená podľa ECE 44 04 v znení posledných zmien. Táto autosedačka môže byť inštalovaná pomocou troch bodového pásu schváleného podľa nariadenia ECE číslo 16 alebo iných odpovedajúcich štandardov.

Autosedačka

! DŮLEŽITÉ: UCHOVEJTE PRE BUDÚCE VYUŽITIE. PROSÍM ČÍTAJTE STAROSTLIVO!
Uchovajte tento návod v priehradke na dolnej strane autosedačky, viz obrázok.

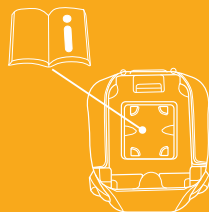

Zoznam častí

Pred zostavením produktu sa uistite, že žiadna časť nechýba. Ak akákoľvek súčasť chýba, obráťte sa na svojho predajcu. Pre zostavenie produktu nie je potreba žiadneho náradia.

1. Opierka hlavy
2. Chrbtová opierka
3. Sedačka
4. Opierka rukou
5. Tlačidlo nastavení opierky hlavy
6. Dodatočná bočná ochrana
7. Konektor ISOfix
8. Vodiče konektorov ISOfix

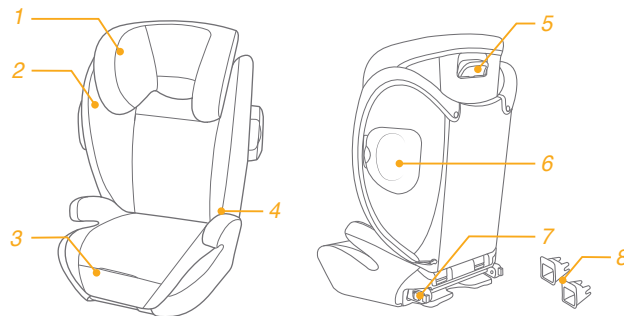

Varovanie!

- ! Odstráňte všetky plastové obaly z dosahu detí, hrozí nebezpečenstvo udusenía!
- ! Pred upevnením vašej autosedačky do vozidla si starostlivo prečítajte tieto inštrukcie a manuál k vozidlu.
- ! Pamätajte, nesprávna inštalácia môže byť nebezpečná.
- ! Táto autosedačka je vhodná pre deti do hmotnosti 15 - 36 kg (približne 3 – 12 rokov).
- ! Dieťa sediaci v autosedačke musí byť vždy pripútané 3- bodovým bezpečnostným pásom automobilu, ktorým je automobil vybavený.
- ! Pás musí byť uchytený tak, aby brušný popruh pevne zachycoval panvu, a ramenný pás sa neopieral o krk a obličaj dieťaťa.
- ! Pásky musí byť napnuté, a nesmú byť prekrútené.
- ! Autosedačka je určená k použitiu výhradne v automobiloch, preto ju nepoužívajte za iným účelom.
- ! Nikdy nenechávajte dieťa v autosedačke bez dozoru.
- ! Ak autosedačku nepoužívate , uložte ju na bezpečné miesto.
- ! Nikdy nepoužívajte autosedačku bez poťahu.
- ! Poťah je nedielnou súčasťou autosedačky.
- ! Nikdy nepoužívajte autosedačku, ktorá je nekompletná alebo poškodená.

Varovanie!

- ! Uložte tieto pokyny na bezpečné miesto, najlepšie k autosedačke alebo v aute tak, aby ste je v prípade potreby ľahko našli.
- ! Vždy, keď posadíte dieťa do autosedačky, skontrolujte, či je bezpečnostný popruh správne nastavený a zapínanie pásu je správne zacvaknuté.
- ! Vnútro vozidla sa môže veľmi zahriať, keď vozidlo stojí na priamom slnku. Preto odporúčame prikryť autosedačku napr. osuškou, keď ju nepoužívate.
- ! Tým zabránite zahriatiu častí autosedačky, ktoré by mohli spôsobiť popálenie dieťaťa.
- ! Pravidelne kontrolujte stav opotrebenia autosedačky, najmä poťahu.
- ! Zaistite, aby batožina alebo iné, ťažké alebo ostré predmety, ktoré sú vo vozidle boli bezpečne uložené a upevnené.
- ! Voľne sa pohybujúce sa predmety môžu cestujúce v prípade nehody poraniť.
- ! Ak cestujete s ďalšími pasažieri, ktorí obsadí predná aj zadné miesta, ľahší pasažier by mal sedieť vzadu vo vozidle a ťažší pasažier na prednom mieste spolujazdca.
- ! Autosedačka patrí do kategórie „Universálna“. To znamená, že je vhodná pre použitie do väčšiny vozidiel, ktoré sú vybavené troch bodovými pásmi, ktoré sú schválené podľa predpisu EHK č.16 a lebo podľa iných odpovedajúcich noriem.

Varovanie!

- ! Po nehode musí byť autosedačka vymenená.
- ! Aj keď môže sedačka vyzeráť ako neporušená, nemusí v prípade ďalšej nehody ochrániť vaše dieťa tak ak by mala.
- ! Nikdy nedávajte túto autosedačku ďalším osobám bez tohto návodu na použitie.
- ! Nikdy nepoužívajte sedačku z druhej ruky, alebo autosedačku, ktorej neznáte históriu.
- ! Vždy používajte autosedačku, ktorá je výhradne v súlade s týmto manuálom.
- ! Nepoužívajte iná miesta k uchyteniu, než tie, ktoré sú popísané v tomto návodu.
- ! Nikdy nejazdite s nepripútanou autosedačkou.
- ! Nikdy neinštalujte autosedačku proti smere jazdy.
- ! Nerobte nijaké úpravy na sedačke. Používajte výhradne diely schválené výrobcom.
- ! Nikdy nepoužívajte sedačku na sedadle s aktivovaným čelným airbagom.
- ! Nikdy nepoužívajte iné miesta k uchyteniu sedačky než sú určená podľa tohto návodu.
- ! Nedovoľte, aby došlo k privretiu pásu do dverí, alebo ďalších častí automobilu.

Varovanie!

- ! Ak sedačku nepoužívajte, vyberte ju z auta.
- ! Nepoužívajte pás ktorý je akokoľvek poškodený.
- ! Nikdy neprenášajte autosedačku, ak je v nej dieťa.
- ! Nepoužívajte sedačku v nasledujúcich prípadoch:
 - 1) Sedadlo auta je vybavené iba dvojbodovým pásom
 - 2) Sedadlo auta je orientované bokom alebo chrbtom k smere jazdy.
 - 3) Sedadlo auta neumožňuje stabilnú inštaláciu autosedačky
- ! Pevné komponenty a plastové časti detského zadržiavacieho systému sa musia umiestniť a montovať tak, aby počas používania nemohli byť zachytené pohyblivým sedadlom alebo dverami vozidla.
- ! Nepoužívajte túto autosedačku, ak bola upustená na zem z väčší výšky, alebo ak sú na nej viditeľné známky poškodenia.

Stav núdze

V prípade autonehody je najdôležitejší najprv poskytnúť dieťaťu lekársku pomoc.

Informácie o produkte

Pred používaním tohto produktu si prečítajte tieto inštrukcie. Ak ste na pochybách, konzultujte prípadné nejasnosti s výrobcom, alebo predajcom.

Táto detská autosedačka môže byť inštalovaná pomocou 3-bodového navíjacieho pásu pre dospelých schváleného podľa UN R16 alebo podobnej normy.

Pre inštaláciu na sedadlá vozidla vybavené 3-bodovými bezpečnostnými pásmi.

1. Toto je "Univerzálny" zadržiavací systém dieťaťa. Je schválený podľa vyhlášky UN č. 44, dodatky série 04, vyhlášky č. 44, série zmien 04, pre všeobecné použitie vo vozidlách a bude vyhovovať väčšine, ale nie všetkým autosedačkám.
2. Správna montáž do vozidla je pravdepodobná, ak výrobca vozidla v príručke k vozidlu vyhlásil, že vozidlo je vhodné pre inštaláciu „univerzálneho“ zadržiavacieho systému dieťaťa pre túto vekovú skupinu.
3. Táto detská autosedačka bola klasifikovaná ako „Univerzálna“ za prísnejších podmienok ako tie, ktoré sa vzťahujú na skoršie konštrukcie, ktoré nemajú toto upozornenie.
4. Ak máte pochybnosti, prekonzultujte to s distribútorom detskej autosedačky.

Pre inštaláciu na sedadlá vozidla vybavené 3-bodovými bezpečnostnými pásmi a prísľušenstvom ISOSAFE

1. Táto detská autosedačka je klasifikovaná pre „polouniverzálne“ použitie a je vhodná pre upevnenie do sedadiel nasledujúcich vozidiel.
2. Umiestnenie sedadla v iných automobiloch môže byť tiež vhodné na uchytenie detskej autosedačky. V prípade pochybností sa obráťte na výrobcu alebo predajcu detskej autosedačky.
3. Pozrite si prosím náš zoznam vhodných vozidiel (na výrobu aj online na našej webovej stránke).

Produkt	Autosedačka
Použitie	pre dieťa o hmotnosti 15-36kg (približne 3 -12 rokov).
Skupina	2/3

Zostavte dolnej podperu chrbta

Viz obrázky 1 - 2

1. Pre upevnenie operadla na sedačku posuňte zadné háky na priečniku sedačky. ①

! Pri inštalácii operadla na základňu sa uistite, že žiadna časť čalúnenie sedačky nezasahuje do inštalácie.

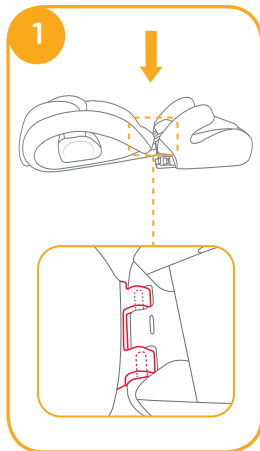

2. Sklopte operadlo hore a pridržte sedadlo posilňovača tak, aby sa operadlo zablokovalo vo vzpriamenej polohe. ②

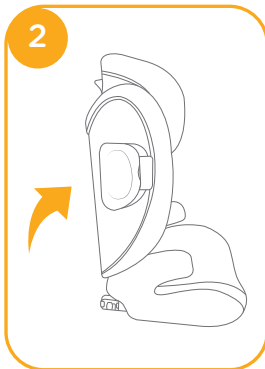

! Nepoužívajte sedadlo ako posilňovač bez operadla! Certifikát ECE R44 vydaný iba na sedadle pre vozidlo s operadlom.

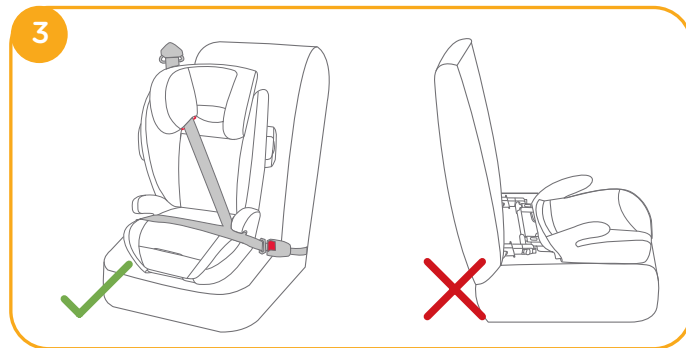

Použitie prvkov ochrany proti bočnému nárazu

Viz obrázky 4 - 5

! Pre vyššiu ochranu pri bočnom náraze vyklopte bočné plastové prvky. Prvok na strane ďalej od dverí môže zostať schovaný, aby poskytol viac miesta k sedení.

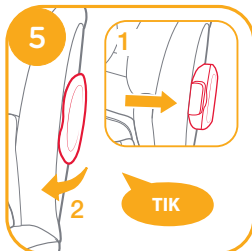
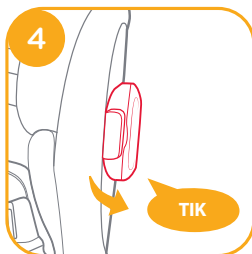

Nastavenie sedačky

Viz obrázky 6

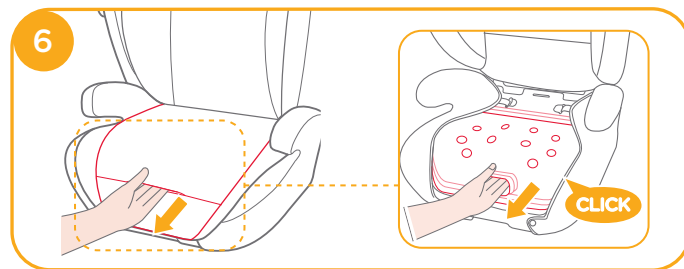

Výškové nastavenie opierky hlavy

Viz obrázky 7

! Zväčšíte priestor medzi bočnicami vytažením opierky hlavy smerom hore.

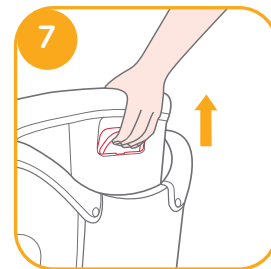

Zamerané na inštaláciu

Viz obrázky 8 - 11

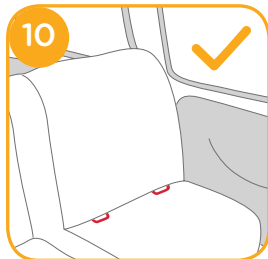
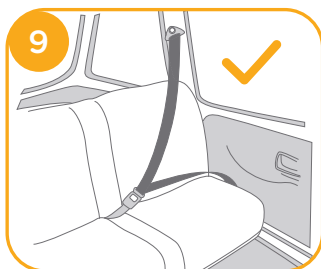
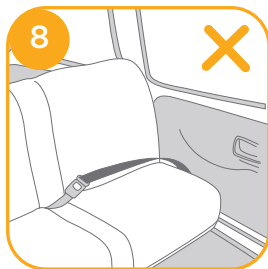

Inštalácia pomocou 3-bodového pásu

Viz obrázky 12 - 24

Ak je vozidlo vybavené uchytením ISOfix, prečítajte si požiadavky na jeho správne použitie v návodu k vozidlu.

1. Nasadte vodiče ISOfixových konektorov do uchytení ISOfix 12. Vodiče chráni poťah sedadiel a zároveň pomôžu s uchytením konektorov autosedačky do systému ISOfix vo vozidle.

2. Stlačte tlačidlo nastavenia konektorov ISOfix pre ich vytažení. 13

Otočte konektory o 180 stupňov, tak aby smerovali smerom k uchytení ISOfix vo vozidle. 14

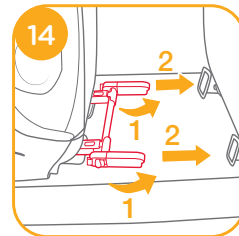
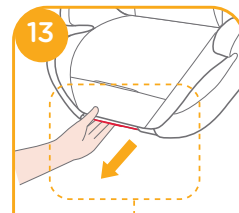
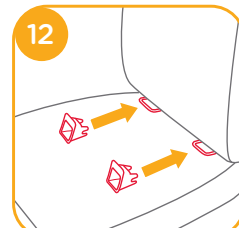

3. Nastavte konektory ISOfix priamo proti uchytení vo vozidle a zacvaknite je. ¹⁵

- ! Uistite sa, že sú oba konektory pevne uchytené k ISOfixu vo vozidle. Pri správnom uchytení by mali byť indikátory na oboch konektoroch zelené. ¹⁵-1
- ! Uistite sa, že je autosedačka správne upevnená zatažením za oba konektory.

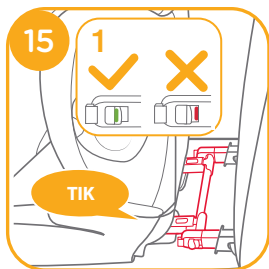

4. Pre vybratí autosedačky

a. Stlačte poistku ¹⁶-1, a hneď potom tlačidlo na konektoroch ¹⁶-2 pre uvoľnenie uchytení ISOfix.

b. Teraz otočte konektory o 180 stupňov a stlačte tlačidlo nastavení konektorov pre uložení konektorov. ¹⁷

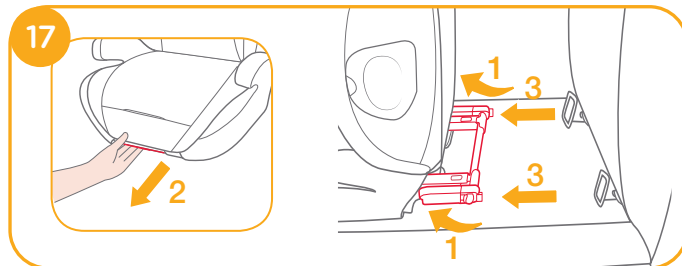
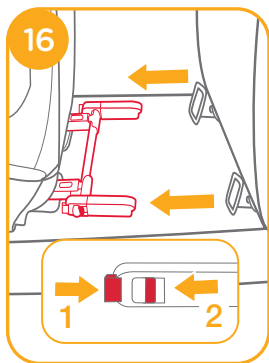

Inštalácia autosedačky

Viz obrázky ²⁰ - ²⁴

- ! Uchopte pás vozidla a pretiahnite ho vodičom pásu ²⁰, a potom zacvaknite pracku pásu do spony. ²⁰-3

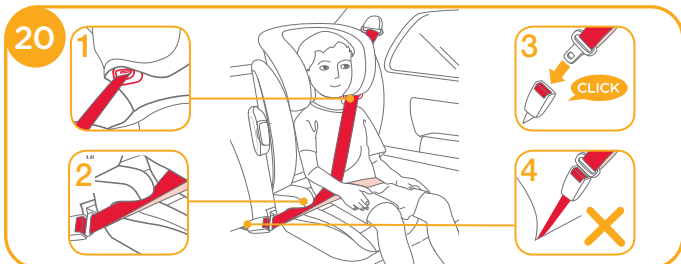

- ! Ramenný pás musí prechádzať vodičom pásu ako na obrázku 20-1.
- ! Nikdy neumiestňujte bočný pás cez opierku rukou. Tento pás musí byť vodený vždy pod opierkou ruky. 20-2
- ! Autosedačku nemôžete používať vo vozidle, ktorých pracka je príliš dlhá a neumožňuje bezpečné upnutie autosedačky. 20-4



- ! Bočný pás musí byť držaný čo najnižšie a musí ísť cez boky dieťaťa. Správne upútaná autosedačka s dieťaťom je ukázaná na obrázku 20
- ! Pre dosiahnutie správnej výšky opierky hlavy, ju nastavte tak, aby jej dolná strana bola na úrovni ramene dieťaťa, podľa obrázku 21; Ramenný pás musí prechádzať červene označenou oblasťou mimo krk dieťaťa 22

- ! Položte sedačku na sedadlo vo voze, kde ju chcete nainštalovať.
- ! Usadte dieťa do autosedačky tak, aby sa chrbtom opieralo o chrbtovú opierku autosedačky.
- ! Ramenní pás musí prechádzať vodičom ramenného pásu 24. nikdy nesme ísť mimo nej ako na obrázku. 23
- ! Ak ide pás cez krk, tvár, alebo hlavu, nastavte správnu výšku opierky hlavy.
- ! Pás nesmie byť nikdy prekrútený.



Vybratí látkových častí

Viz obrázky 25 - 28

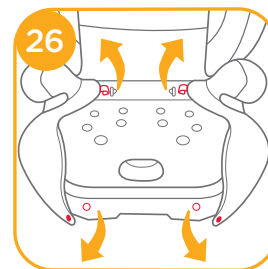
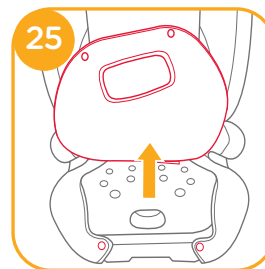

Pre nasadenie látkových častí postupujte podľa predchádzajúceho postupu v obrátenom poradí.

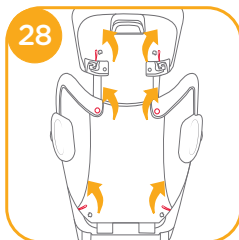

Starostlivosť a údržba

- ! Látkové časti umývajte chladnou vodou do 30stupňa celzia.
- ! Látkové časti nežehlite.
- ! Na látkové časti nepoužívajte bielidlo ani je nečistite za sucha.
- ! Nepoužívajte nezriadený neutrálny čistiaci prostriedok, benzín, ani ďalší organická rozpúšťadla k umytí produktu.
- ! Nesnažte sa krútiť ani žmýkať látkové časti sedačky veľkou silou, môže to zanechať na výrobku záhyby.
- ! Látkové časti sušte zvesené v tieni.
- ! V prípade dlhšieho nepoužívania autosedačky ju vyberte z vozidla a uskladnite ju v mieste, kam deti nemajú prístup.



HU Üdvözljük a Joie™ termékeit használók között.

Gratulálunk, hogy csatlakozott a Joie családhoz, és nagy örömünkre szolgál, hogy segítséget nyújthatunk akkor is, amikor a kisbabával utazik. Amikor az utazás során a Joie duallo™ sorozatú, magas támlájú gyermekülést használja, biztos lehet benne, hogy a termék kiváló minőségű, és megfelel a 2/3-as biztonsági kategória követelményeinek. Az ülés 15 - 36 kg súlyú gyerekek (kb. 3 – 12 éves kor) számára alkalmas. Kérjük, hogy gondosan olvassa el ezt a használati utasítást, és minden lépést kövessen annak érdekében, hogy az utazás kényelmes legyen, és, és gyermeke is a lehető legtöbb védelmet kapja közben.

Fontos információ

Ez a gyermekülés kielégíti az UN ECE biztonsági szabályzat 44.04-es pontjában és annak módosításaiban megfogalmazott követelményeket. Olyan autókba helyezhető be, amelyekben az UN ECE, vagy egy azzal megegyező szabvány követelményeinek eleget tevő, 3 pontos, automata biztonsági öv van.

Gyermekekülés

! FONTOS: FIGYELMESEN OLVASSA EL, ÉS ŐRIZZE MEG, HOGY KÉSŐBB IS BÁRMIKOR MEGNÉZHESSE.

A használati utasítást az ülés alján lévő tároló rekeszben tartsa, melynek helyét a jobb oldali ábra mutatja.

A garanciával kapcsolatos információkat honlapunkon találja: www.joiebaby.com

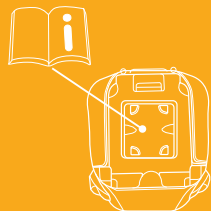

Alkatrészlista

A termék összeállítása előtt ellenőrizze, hogy minden alkatrész megvan. Ha bármi hiányzik, vegye fel a kapcsolatot a kereskedővel! Az összeállításhoz nincs szükség szerszámokra.

- | | |
|------------------|--------------------------------------|
| 1 Fejtámasz | 5 A fejtámaszt beállító kar |
| 2 Alsó háttámasz | 6 Az oldalirányú ütés ellen védő lap |
| 3 Ülés | 7 ISOFIX csatlakozóelem |
| 4 Kartámasz | 8 ISOFIX csatlakozó |

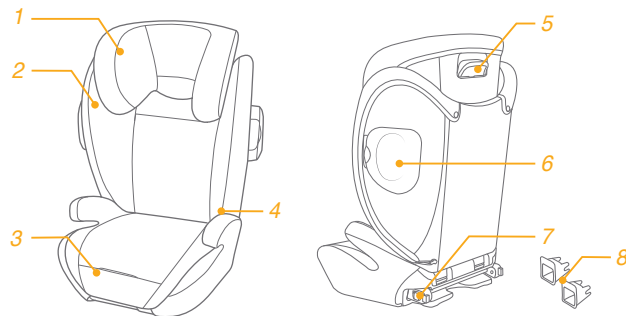

FIGYELMEZTETÉS!

- ! Az ülést mindig úgy tegye be az autóba, hogy ne szorulhasson be az ülés mozgó részei alá, és az ajtó se csukódhasson rá.
- ! Ezt az ülést kizárólag 15 és 36 kg közötti (körülbelül 3-12 éves, vagy kisebb kor) gyermekek számára terveztük.
- ! Az autó biztonsági öve legyen feszes, és arra is ügyeljen, hogy ne csavarodjon meg!
- ! Ha az ülést nem rendeltetésének megfelelően használja, az növeli a súlyos sérülés vagy halál kockázatát hirtelen kanyarodásnál, fékezésnél, vagy egy esetleges balesetnél.
- ! Ne használja más gyártó termékeit az üléshez!
Kizárólag Joie cserealkatrészeket vásároljon hozzá!
- ! Ne használja az ülést olyan összeállításban, amely az utasításban nem jelzett.
- ! A statisztikai adatok szerint a megfelelően bekötött gyerekek nagyobb biztonságban vannak a jármű hátsó ülésén, mint az elsőn. Ha a vezető melletti utas előtt légszák van, akkor ne csak az ülés beszerelésére vonatkozó utasításokat nézze meg, de azt is, hogy mit írnak róla a jármű használati utasításában.
- ! Soha ne hagyja gyermekét felügyelet nélkül!
- ! Ha ezt a gyermekülést odaadja valakinek, akkor a használati utasítást is adja vele együtt!

FIGYELMEZTETÉS!

- ! A gyermekülés behelyezése után a biztonsági övet jól kell bekapcsolni. Győződjön meg róla, hogy a derékon átmenő öv megfelelő helyzetben van, és biztonságosan tartja a gyermek derekát.
- ! Soha ne hagyja a gyermekülést rögzítetlenül az autóban, mivel éles kanyarban, hirtelen fékezésnél, vagy egy esetleges balesetnél elszabadulhat, és a járműben utazók sérülését okozhatja. Vegye ki, vagy győződjön meg róla, hogy kellően rögzített.
- ! Soha ne hagyjon a járműben rögzítetlen csomagokat vagy más tárgyakat, mert egy esetleges ütközésnél elszabadulhatnak, és sérüléseket okozhatnak.
- ! Baleset után mindenképpen cserélje ki a gyermekülést, mivel szemmel nem látható sérülések lehetnek rajta.
- ! A gyermekülést ne alakítsa át, és ne használjon hozzá olyan kiegészítőket, amelyek nem a gyártótól származnak.
- ! Ne használja a gyermekülést, ha annak bármely része sérült, vagy hiányzik. Olyan biztonsági övet se használjon hozzá, amely szakadt, elrongyolódott, vagy sérült.
- ! A gyermekülés a napon nagyon átforrósodhat, és megégetheti a gyermeket, ha hozzáér. Mielőtt betenné gyermekét az ülésbe, mindig ellenőrizze, hogy azon a műanyag vagy fémrészek nem forrósodtak-e át.

FIGYELMEZTETÉS!

- ! Soha ne használjon másodkézből származó gyermekülést, vagy olyat, amelynek korábbi története nem ismert.
- ! Ne használja a gyermekülést a hozzá tartozó párnázás nélkül.
- ! A párnaelemeket kizárólag a gyártó által javasolttal szabad kicserélni, mivel szervesen hozzátartoznak az üléshez.
- ! Kizárólag azokat a teherviselő, rögzítési pontokat használja, amelyek szerepelnek az utasításban, és amelyeket megjelöltek az ülésen.
- ! A gyermekülést mindig a menetiránynak előre tegye be az autóba.
- ! Ne használja az ülést, ha az nagy magasságból leesett, nagy sebességgel csapódott a földhöz, vagy szemmel látható károsodás érte. Rendellenes használat esetén nem vonatkozik rá a garancia. Ha a fentiekben leírtak bármelyike bekövetkezik, vegyen új gyermekülést!

Vészhelyzet

Vészhelyzet vagy baleset esetén alapvetően fontos, hogy a gyermek azonnal elsősegélyben részesüljön, és orvosi kezelést kapjon.

Információ a termékről

Kérjük, hogy a termék használatba vétele előtt az utasítás minden pontját olvassa el. Ha még azután is van kérdése, forduljon a kereskedőhöz.

Ez a gyermekülés 3-pontos visszahúzható felnőtt biztonsági övvel szerelhető be, melyet az UN R16 vagy egy hasonló szabvány szerint hagytak jóvá.

Beszereles 3 pontos övvel

1. Ez a gyermekülés „Univerzális” (Universal) besorolású, kielégíti az UN biztonsági szabályzat 44, 04-es pontjában és annak módosításaiban megfogalmazott követelményeket, és a legtöbb autóülésre feltehető, de nem mindegyikre.
2. Nagy valószínűséggel használható az autóban akkor, ha a jármű gyártója a használati utasításban feltünteti, hogy az autó alkalmas az „Univerzális” gyermekülések beszerelésére.
3. Ez az ülés szigorúbb feltételek alapján kapott „Univerzális” besorolást, mint a korábbi modellek, amelyeken nem szerepel ez a megjelölés.
4. Kétség esetén vegye fel a kapcsolatot a kereskedővel.

Behelyezés ISOSAFE és 3 pontos öv segítségével

1. Ez a gyermekbiztonsági rendszert „Féluniverzális” használatra sorolták be, és a következő gépkocsik ülőhelyeibe építhetők be.
2. Az egyéb gépkocsik ülőhelyei is alkalmasak lehetnek a gyermekbiztonsági rendszer befogadására. Kétség esetén konzultáljon vagy a gyermekbiztonsági rendszer gyártójával vagy a kereskedővel.
3. Kérjük, hogy tekintse meg a járműfelszereltség listánkat (a terméken valamint online a weboldalunkon).

Termék	Gyermekülés
Alkalmazható	15 és 36 kg közötti súlyú gyermekek számára (kb. 3-12 éves kor)
Súlycsoport	2/3-as csoport

Az alsó háttámla összeállítása

Lsd. 1 - 2

1. Az ülés háttámlájának felerősítéséhez akassza a háttámla kapcsait az ülés hátán lévő perem nyílásaiba! ①

! Ügyeljen rá, hogy közben az ülés huzata ne kerüljön a kapcsok alá!

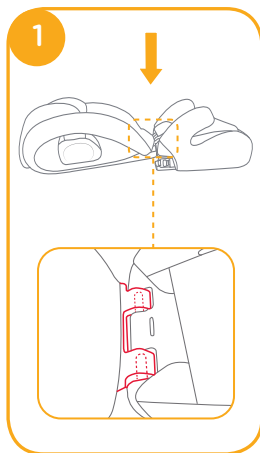

2. Tartsa meg az ülést, és hajtsa fel a támlát úgy, hogy az egy kattanással rögzüljön a függőleges helyzetében! ②

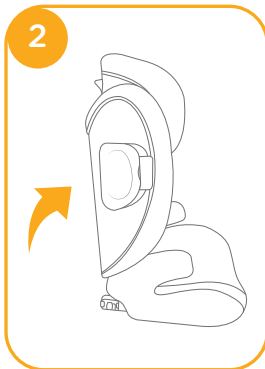

! TILOS az ülés alját külön, a támla nélkül használni. Az ECE R44 szerinti jóváhagyás kizárólag a támlával együtt történő használatra vonatkozik.

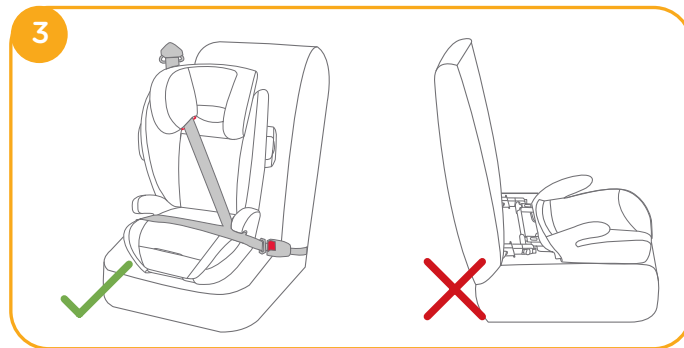

Az oldalirányú ütés ellen védő lap használata

Lsd. 4 - 5

! Nyissa ki az oldalirányú ütközés ellen védő műanyag lapot, és tegye fel, hogy gyermeke nagyobb biztonságban legyen. A gépkocsi ajtajával ellentétes oldalon lévő védőlap lecsukható, így az erről az oldalról nem korlátozza a gyermek szabad mozgását.

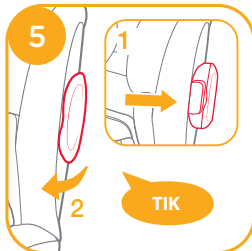
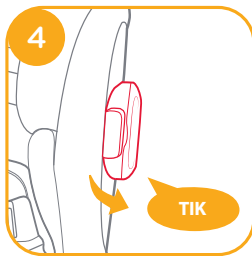

Az ülés beállítása

Lsd. 6

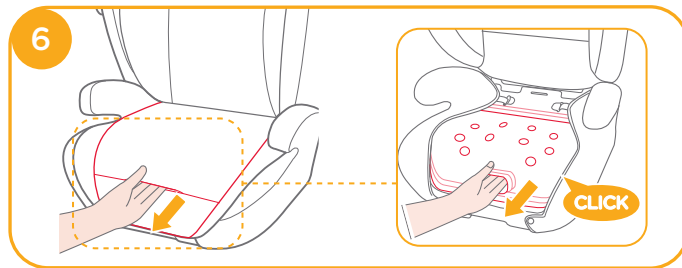

Magasságállítás – a fejtámasz magassága

Lsd. 7

! A fejtámla oldalsó szárnyai között lévő távolság a fejtámla magasabbra állításával növelhető.



Beszereles

Lsd. 8 - 11

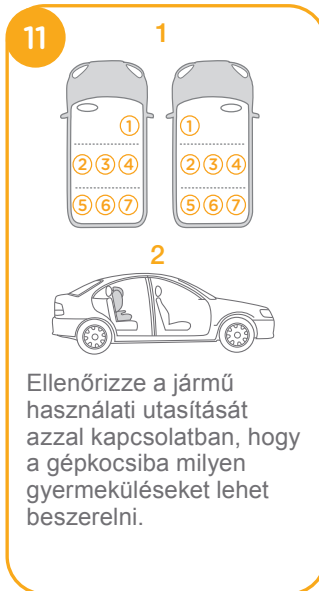
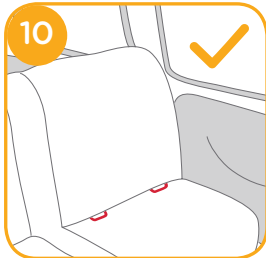
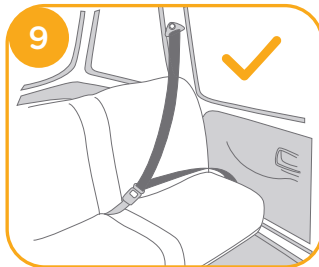
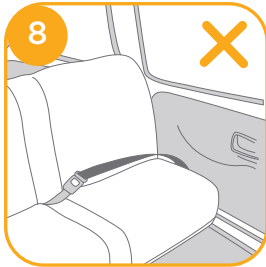

Behelyezés 3 pontos biztonsági övvel

Lsd. 12 - 24

Ha a járműben van ISOFIX rögzítő rendszer, akkor annak rögzítési pontjai láthatóak az ülés hajlatában. A jármű használati utasításában ellenőrizze ezek pontos elhelyezkedését és használatát.

1. Illessze a csatlakozókat az ISOFIX rögzítési pontokhoz. 12 A csatlakozók védik az ülés huzatát a kiszakadástól, és segítenek a helyére tenni a csatlakozóelemet.

2. A beállító gomb megnyomásával húzza ki a csatlakozókat! 13

180 fokkal fordítsa el a csatlakozóelemeket, hogy azok a csatlakozók felé nézzenek! 14

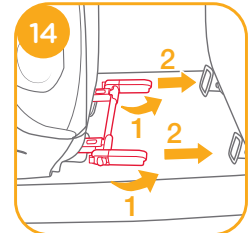
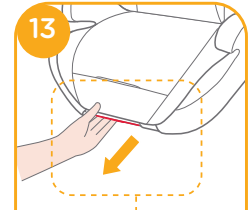
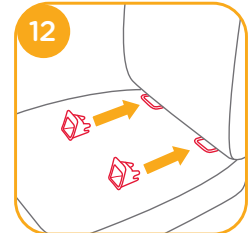

3. Tolja a csatlakozóelemeket a csatlakozókba, és nyomja össze őket úgy, hogy kattanjanak! ¹⁵

! Ügyeljen rá, hogy mindkét csatlakozóelem jól illeszkedjen! A megfelelő rögzítést jelző felületnek mindkét csatlakozón zöldnek kell lennie. ¹⁵-1

! Mindkét csatlakozó meghúzásával ellenőrizze, hogy az ülés biztonságosan rögzítésre került-e!

4. Az ülés kivétele:

a. Ha ki akarja venni a gyermekülést az autó üléséről, akkor először nyomja meg a szekunder zárgombot ¹⁶ -1, majd a csatlakozókon lévő gombot ¹⁶ -2.

b. 180 fokkal fordítsa el a csatlakozókat, majd nyomja meg a beállító gombot a csatlakozóelemek kihúzásához

¹⁷

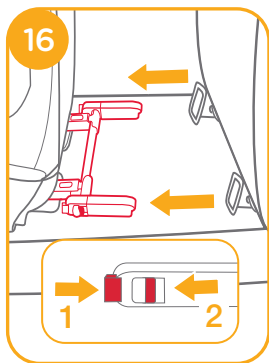
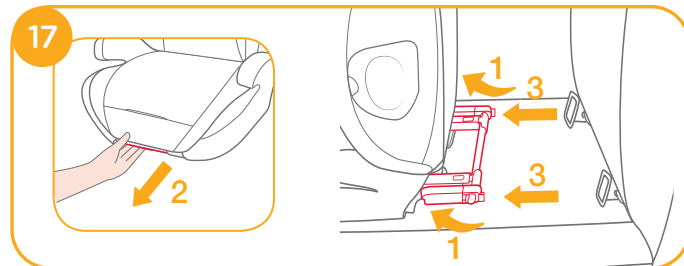
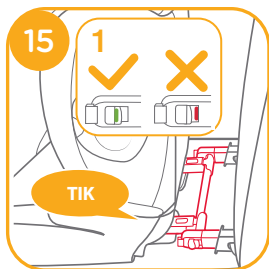

Az ülés használata

Lsd. ²⁰ - ²⁴

! Húzza ki a jármű biztonsági övét, bújtsa át az övvezetőn ²⁰, és kapcsolja be! ²⁰-3

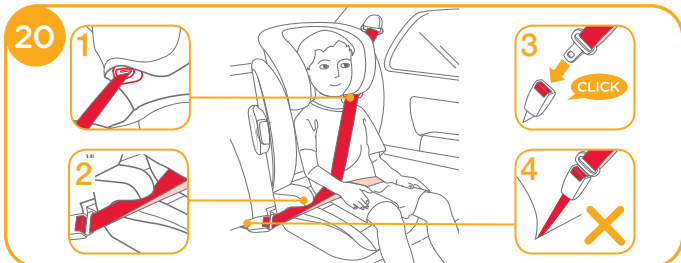

! A 20-1 ábrán jelzett módon, bújtsa át a vállövet a vállöv vezetőszíjén!

! A jármű biztonsági öve ne a kartámla fölött legyen! A kartámla alatt vezesse át! 20-2

! Az ülés nem használható, ha a jármű biztonsági övének csatja (a csat befogadó része) túl hosszú ahhoz, hogy biztonságosan rögzítse az ülést. 20-4



! A fejtámla akkor van a megfelelő magasságban, ha annak alsó része egyvonalon van a gyermek vállával, mint ahogy a 24-es ábra mutatja, a vállöv pedig a 22-es ábrán látható, piros zónában van.

! A gyermekülést a szorosan rögzítse a biztonsági övel a jármű egy olyan, előrenéző ülésén, amelyhez derékon és vállon átmenő biztonsági öv is tartozik.

! A gyermek úgy üljön az ülésben, hogy háta teljesen nekisimul az ülés hátának.

! A 24-es rajzon mutatott helyzet nem megfelelő. Kapcsolja be a csatot, és húzza meg a vállövet, hogy rásimuljon a gyermek testére!

! Ha az öv a gyermek nyakán, fején vagy arcán van rajta, akkor állítsa be újra a fejtámla magasságát!

! Az övnek nem szabad megcsavarodnia.



A puha részek levétele

Lsd. 25 - 26

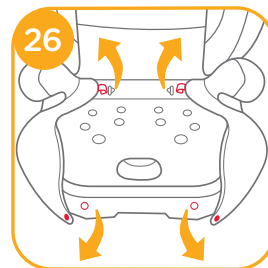

Az ülés párnáinak visszahelyezéséhez fordított sorrendben végezze el a fenti műveleteket!

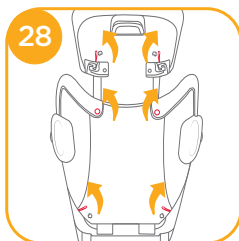

Karbantartás

- ! A puha részeket és a belső bélést 30 oC-nál hidegebb vízben mossa!
- ! A puha részeket ne vasalja!
- ! A puha részeket ne fehéritse, és ne alkalmazzon száraztisztítást!
- ! Ne használjon hígítatlan, semleges tisztítószeret, benzint vagy más szerves oldószert az ülés tisztításához, mert károsíthatja.
- ! A puha részeket és a belső bélést ne csavarja ki erősen, hogy megszáradjanak, mivel akkor gyűrődtek maradhatnak.
- ! A puha részeket és a belső bélést árnyékos helyen akassza ki száradni!
- ! Amennyiben a gyermekülést hosszabb időn át nem használja, akkor vegye le a jármű üléséről! Hűvös, száraz helyre tegye, ahol gyermeke nem érheti el.



Gyártó: Joie GmbH.

Származási hely: Kína

Forgalmazza:

Brendon Kft. 1139 Budapest, Váci u. 99. www.brendon.eu

Márkaszerviz: Tel.: 06-70-339-7000; szerviz@brendon.hu

KR 조이 제품을 구매해 주셔서 감사합니다

조이의 가족이 되신 것을 축하 드립니다! 당신과 당신의 귀여운 아이가 함께하는 여행에 조이도 동참 할 수 있게 되어 매우 영광입니다. 조이 듀얼로 카시트는 고품격 품질과 안전인증을 받은 그룹 2/3 카시트입니다. 본 제품은 15-36kg(대략 3-12 세) 유아 어린이까지 사용할 수 있습니다. 이 사용설명서를 잘 읽고 단계별에 따라 아이에게 최상의 안전과 편안함을 제공하여 주시기 바랍니다.

확인하여 주시길 바랍니다.

본 카시트는 3점식 차량용 안전 벨트로 장착이 가능하며, 유럽 안전인증 ECE No. 16 또는 그에 상응하는 기준법에 적합합니다.

주니어 카시트

! 중요 : 추후 사용을 위해 사용 설명서를 잘 보관해 주시길 바랍니다.

사용설명서는 오른쪽 그림과 같이 제품 하단에 있는 보관함에 보관하여 주시길 바랍니다.

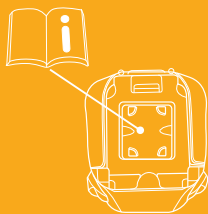

부품 리스트

조립 전에 빠진 부품이 없는지 재 확인 바랍니다. 빠진 것이 있으면 에이원 고객센터로 연락 주시기 바랍니다. 조립 시 연장은 필요하지 않습니다

- | | |
|----------|----------------|
| 1. 헤드레스트 | 5. 헤드레스트 조절 레버 |
| 2. 등보호대 | 6. 측면 충돌 보호대 |
| 3. 시트 | 7. 아이소픽스 커넥터 |
| 4. 팔걸이 | 8. 아이소픽스 가이드 |

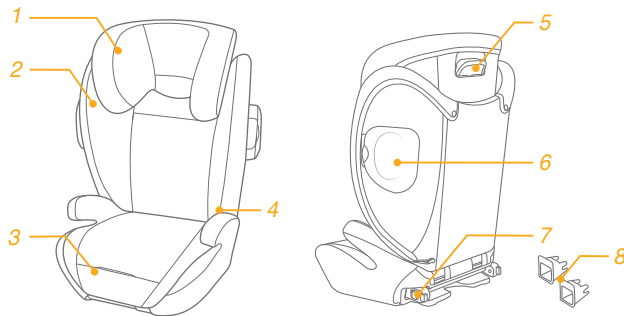

주의

- ! 차량 시트나 차량 문에 끼지 않도록 올바른 위치에 카시트를 장착하여 주시길 바랍니다.
- ! 이 카시트는 15~36kg (대략 3~12세 또는 이하) 자동 차용 어린이 보호장치입니다.
- ! 안전벨트가 꼬이지 않도록 주의하여 주시길 바랍니다.
- ! 올바르게 앉은 카시트의 설치는 급커브, 급정거 그리고 예상치 못한 사고시, 심각한 부상의 위험성이 커지게 합니다.
- ! 절대로 다른 제조사로부터 제작된 부속품을 사용하지 마시길 바랍니다. 부속품 교체가 필요시, 에이원 고객센터로 연락하시길 바랍니다.
- ! 이 설명서의 지시사항에 따라 사용하시길 바랍니다.
- ! 사고통계에 따르면, 어린이들은 앞좌석에 앉는 것보다 뒷좌석에 앉는 것이 더 안전합니다. 앞좌석 에어백이 있는 차량이라면, 차량 매뉴얼을 참고하여 카시트를 장착하여 주시길 바랍니다.
- ! 절대 아이를 카시트에 혼자 두지 마시길 바랍니다.
- ! 사용자 설명서의 제공없이 타인에게 카시트를 제공해서는 안됩니다.
- ! 카시트 사용시, 안전벨트가 올바르게 착용되어야 하며, 허리 벨트가 올라오지 않도록 주의하셔서, 골반을 확실히 고정시키시길 바랍니다.

주의

- ! 차량내에 고정되지 않는 카시트를 놓아서는 안됩니다.급회전, 급정거 그리고 충돌 시, 고정되지 않은 카시트가 차량 탑승자에게 상해를 가할 수 있습니다. 카시트를 사용하지 않으실 때에는 카시트를 차량으로부터 제거하시거나, 차량에 완전히 고정시켜 주시길 바랍니다.
- ! 차량내에 고정되지 않는 물건을 놓아서는 안됩니다. 충돌로 인해서 상해를 줄수 있습니다.
- ! 사고가 있는 경우 카시트 사용을 중단하여 주시길 바랍니다. 보이지 않는 내부 손상이 있을 수 있습니다.
- ! 카시트에 제조사가 제공하거나 추천하지 않은 악세서리를 사용하지 마시길 바랍니다.
- ! 손상되거나 부속품을 분실한 카시트는 사용을 중단하여 주시길 바랍니다. 손상된 차량용 안전벨트를 사용하지 마시길 바랍니다.
- ! 아이의 피부가 화상을 입을 수 있으니, 카시트를 직사광선으로부터 멀리하시길 바랍니다. 카시트에 아이를 앉히시기 전에 카시트의 금속이나 플라스틱 부분을 확인하시길 바랍니다.
- ! 사용한 이력을 모르는 중고 카시트를 사용하지 마시길 바랍니다.
- ! 시트 커버 없이 카시트를 사용하지 마시길 바랍니다.
- ! 제조사가 추천하지 않은 시트류를 교체하여 사용하지 마시길 바랍니다. 시트류는 어린이안전장치 성능에 있어서의 또 하나의 중요한 구성품입니다.

주의

- ! 뒷자석과 마주보게 카시트를 설치하지 마시길 바랍니다.
- ! 높은 높이에서 떨어졌을 때는 보이지 않는 내부 손상이 있을 수 있으니, 사용을 중단하여 주시길 바랍니다. 부주의한 상태에서 손상된 카시트에 대해 제조업체나 판매업체에서는 책임을 지지 않습니다. 위와 같은 상황일 시, 새 카시트를 구입하시기 바랍니다.

긴급사항

사고나 긴급한 상황인 경우, 즉시 아이를 보호하고 치료하는 것이 무엇보다 중요합니다.

제품 정보

카시트를 사용하기 전에 매뉴얼을 숙지하시길 바랍니다.
의문 사항은 조이의 정식 한국 공식사인 에이원으로 연락주시길 바랍니다. (Tel: 1800-8561)

3 점식 안전벨트로 카시트 설치하기

1. 이 제품은 범용 어린이 보호 장치입니다. 이 제품은 유럽 안전인증(UN ECE) no.44.04 승인을 받았으며, 대부분 차량에 장착 가능합니다.
2. 차량 제조자가 표준/범용 어린이 안전 장치 시스템에 적합한 차량이라고 명시한 경우, 사용이 적합한 제품입니다.
3. 본 어린이 보호 장치는 이전의 디자인을 적용한 제품보다 훨씬 엄격한 조건하에 범용으로 분리됩니다.

아이소픽스와 3점식 벨트로 카시트 설치하기

1. 본 제품은 준범용 어린이 보호 장치입니다. 유럽 ECE R44.04 기준 승인으로 승인 받았으며, 아이소픽스 앵커가 설치된 차량에 일반적으로 사용 가능합니다.
2. 차량 매뉴얼을 참고하시어, 아이소픽스 부착으로 승인된 곳에 장착 가능합니다.
3. 관련 의문 사항은, 카시트 판매 업체나 자동차 제조업체에 문의하시기 바랍니다.

제 품: 카시트

사용무게: 아이몸무게 15-36kgs(약 3세에서 12세까지)

분 류: Group 2/3

고객센터: 1800-8561

허리 보호대 조립

아래 그림 ① - ②

1. 등받이 부분을 부스터 시트와 결합할때, 등받이 하단 부분 "U"자 모양의 후크가 베이스에 있는 바와 결합이 되도록 연결해 줍니다. ①

! 등받이 부분을 베이스와 같이 결합할 때, 그 연결 부위에 시트커버가 끼지 않도록 주의하십시오.

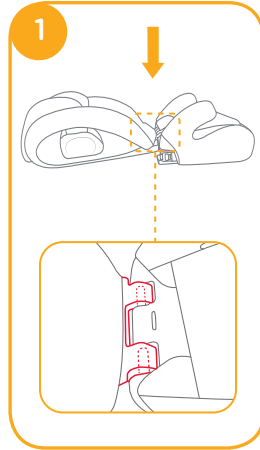

2. 부스터 시트를 잡고 등받이 부분을 화살표와 같이 올려서 딸깍 소리가 날때까지 올려서 등받이를 세워 주십시오. ②

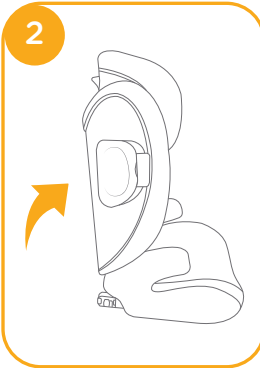

! 부스터베이스를 별도로 사용하는 것은 허용되지 않습니다! ECE R44에 따른 승인은 등받이와 관련해서만 부여되었습니다.

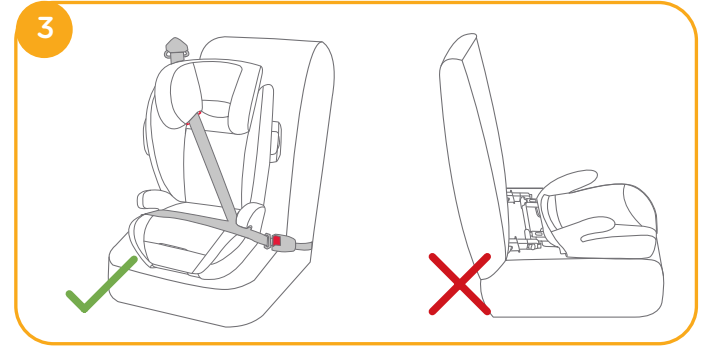

측면 충돌 보호대 사용

아래 그림 ④ - ⑤ 참조

! 아이를 더욱 안전하게 보호하기 위하여 측면 충돌 보호대를 열어주시길 바랍니다. 차량문과 측면 보호 실드가 맞닿은 경우, 측면 보호대를 닫아 주셔도 됩니다.

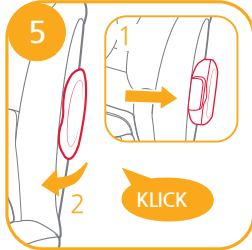
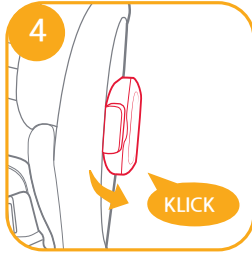

시트 너비 확장 조절

아래 그림 ⑥ 참조

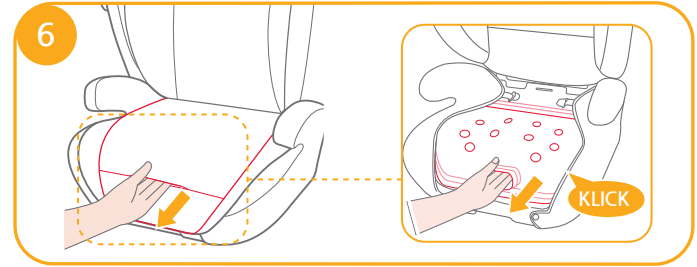

헤드레스트 조절만으로 시트와 폭 동시 조절

아래 그림 ⑦ 참조

! 헤드레스트 뒷 레버를 누르면서 위로 당기면 헤드레스트 높이 조절과 함께 등받이 폭 또한 동시에 확장됩니다.



설치시 고려 사항

아래 그림 8 - 11 참조

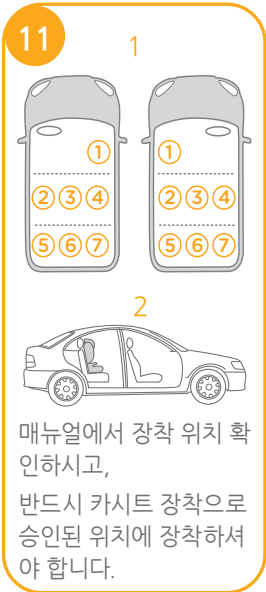
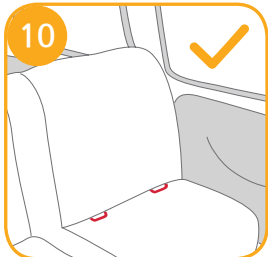
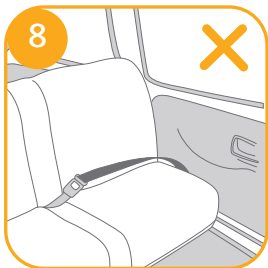

3점식 안전 벨트로 설치

아래 그림 12 - 24 참조

아이소픽스가 설치가능한 차량이라면, 자동차 시트와 등판 사이에 앵커포인트가 있습니다.

차량 설명서를 참고하여 앵커 포인트의 정확한 위치와 특별한 요구 사항이 있는지 확인하여 주시길 바랍니다.

1. 아이소픽스 차량 앵커 포인트에 아이소픽스 가이드를 끼워 고정시켜주시길 바랍니다. 12 아이소픽스 가이드는 차량 시트의 손상을 보호할 수 있습니다. 아이소픽스 커넥터를 올바르게 장착할 수 있도록 도와줍니다.

2. 아이소픽스 커넥터를 사용하기 위해, 아이소픽스 조절 버튼을 눌러 주시길 바랍니다. 13

아이소픽스 커넥터를 아이소픽스 가이드와 마주보도록 180도 회전시켜 주시길 바랍니다. 14

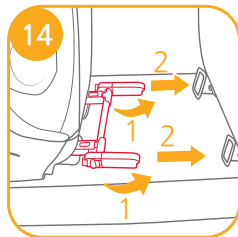
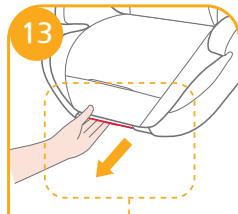
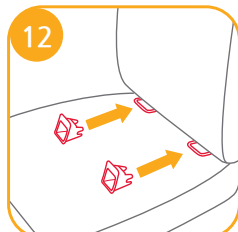

3. 아이소픽스 커넥터를 아이소픽스 앵커 포인트에 장착하여 주시길 바랍니다. 15

! 양쪽 아이소픽스 커넥터가 앵커 포인트에 확실히 고정되어 있는지 확인하여 주시길 바랍니다. 올바른 장착시에는 양쪽 인디케이터의 색상이 녹색을 가릅니다. 15 -1

! 양쪽 아이소픽스 커넥터를 잡아 당겨서 카시트가 차량에 확실히 고정되었는지 재확인하여 주시길 바랍니다.

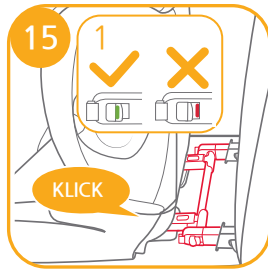

4. 차량으로부터 카시트를 분리하기 위해서는,

a. 보조 락 버튼 16 -1 과 아이소픽스 커넥터의 버튼 16 -2 을 누른 채 카시트를 분리하여 주시길 바랍니다.

b. 180도 아이소픽스 커넥터를 회전한 후, 아이소픽스 조절 버튼을 눌러 커넥터를 접어 주시길 바랍니다. 17

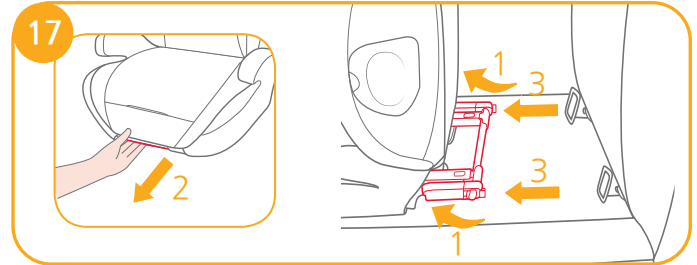
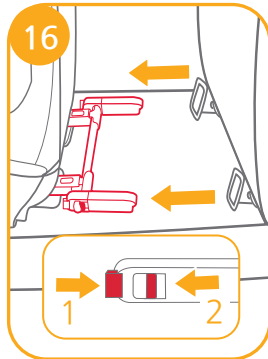

카시트 사용

아래 그림 20 - 24 참조

! 차량용 안전벨트를 잡아 당기시어 벨트 가이드를 통과시켜주신 후 20 ,버클을 체결해 주시길 바랍니다. 20 -3

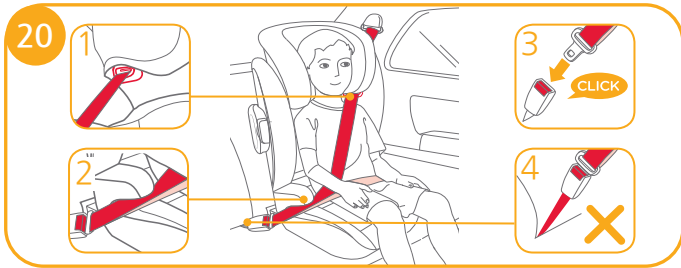

- ! 아이의 어깨와 어깨 벨트 가이드가 일직선상에 놓이도록 어깨벨트를 조정해 주시길 바랍니다. 20-1
- ! 안전벨트가 팔걸이 위에 놓여져서는 안되며, 반드시 팔걸이 아래로 통과되어야 합니다. 20-2
- ! 차량 안전 벨트 체결 버클이 길어 카시트를 고정하기 어려운 경우는 카시트를 사용해서는 안됩니다. 20-4
- ! 허리벨트는 엉덩이부분 아래에 위치해야 합니다. 20
- ! 헤드레스트 하단부가 그림 21 과 같이 아이 어깨와 일직선상에 놓여야 합니다. 21 어깨벨트는 반드시 빨간색 안전벨트 가이드를 통과하여야 합니다. 22



- ! 어깨와 허리벨트가 장착된 전방을 향하는 차량 시트에 카시트를 확실히 고정시켜 주시길 바랍니다.
- ! 아이가 등을 구부리지 않고 카시트에 앉아 있을 수 있도록 해 주시길 바랍니다.
- ! 어깨 벨트는 안전벨트 가이드에 통과되어야 하며 24 느슨하지 않도록 고정시켜 주시길 바랍니다. 23



- ! 벨트가 아이 목, 머리, 얼굴과 맞닿을 시, 헤드레스트 높이를 재조정하시기 바랍니다.
- ! 벨트가 꼬이지 않도록 주의하시길 바랍니다.



시트류 분리

아래 그림 25 - 28참조

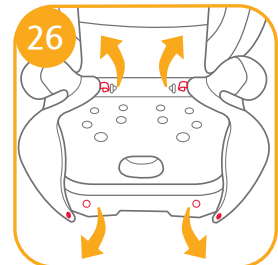
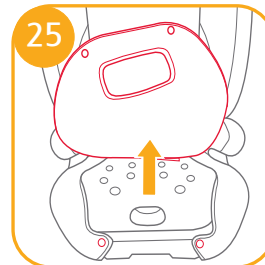

시트류 착용 분리 순서의 반대로 진행
하시길 바랍니다.

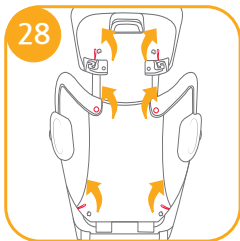

유지 및 보수

- ! 30도 미만의 차가운 물에 시트류(커버등)을 세탁하여 주시길 바랍니다.
- ! 시트에 다리미를 사용하지 마시길 바랍니다.
- ! 표백이나 드라이 클리닝 하시지 마시길 바랍니다.
- ! 원액의 세제, 가솔린 또는 용해제를 사용하여 본 제품을 닦지 마시길 바랍니다. 제품에 손상을 가할 수 있습니다.
- ! 절대로 강한 힘을 가해 시트 패드와 커버의 물기를 제거하지 마십시오. 이로 인해 시트 패드와 커버에 주름이 생길 수 있습니다.
- ! 반드시 그늘에서 말려주시길 바랍니다.
- ! 오랜 기간동안 카시트를 사용하지 않으실 경우에는 자동차에서 분리하여 주십시오. 아이들의 손에 닿지 않는 서늘하고 시원한 곳에 제품을 보관하여 주시길 바랍니다



مرحباً بك في عالم Joie AR

هنا نحننا لاضمامك إلى عائلة Joie! إننا في غاية السعادة لاشتراكنا في رحلتك مع طفلك الصغير، وأثناء القيادة يضمن لك استخدام الكرسي الداعم ذا الظهر المرتفع من سلسلة مقاعد Joie duallo™ درجات السلامة، ويندرج هذا المقعد ضمن فئة منتجات المجموعة 2/3 التي تتميز بالجودة العالية والأمان بالكامل، كما يعد مناسباً للأطفال الذين يتراوح وزنهم بين 36 - 15 كجم (وتتراوح أعمارهم بين 3 - 12 سنة تقريباً)، لذا يرجى قراءة التعليمات الواردة في هذا الدليل بعناية واتباع كل خطوة فيه لضمان قيادة مريحة وتوفير أفضل حماية لطفلك.

الرجاء التحقق مما يلي

هذا المقعد المعزز معتمد وفقاً لمجموعة تعديلات اللائحة 44/04 الصادرة عن لجنة الأمم المتحدة الاقتصادية لأوروبا (UN ECE)، كما أنه متوافق مع اللائحة 16 الصادرة عن نفس اللجنة أو غيرها من المعايير المكافئة، ويشترط تثبيته بأحزمة أمان ثلاثية النقاط قابلة للضم.

مقعد داعم

! هام: يرجى قراءة هذا الدليل بعناية، والاحتفاظ به للرجوع إليه مستقبلاً.
الرجاء الاحتفاظ بدليل التعليمات في حجرة التخزين بالجزء السفلي من المقعد كما هو مبين في الشكل على اليسار.
لمعلومات عن الضمان، يُرجى زيارة موقع الويب الخاص بنا على Joiebaby.com

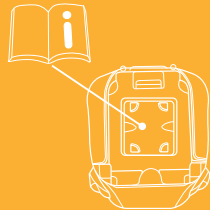

قائمة الأجزاء

يرجى التأكد من توافر كافة الأجزاء قبل القيام بتركيب، وفي حالة فقدان أي من الأجزاء، يرجى الاتصال بالموثوق المحلي. لا داع لاستخدام أية أدوات لتركيب العربة.

- 5 ذراع ضبط مسند الرأس
- 6 واقي الصدمات الجانبي
- 7 رابط المزلاج
- 8 بيت المزلاج

- 1 مسند الرأس
- 2 مسند الجزء السفلي من الظهر
- 3 مقعد
- 4 مسند الذراع

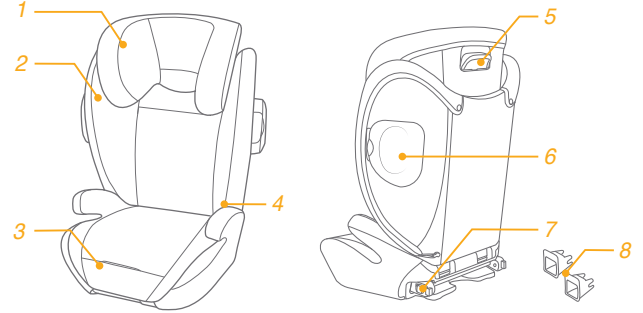

تحذير

- ! بعد وضع طفلك في المعزز، ينبغي تثبيت حزام الأمان بشكل صحيح والتأكد من أن حزام الفخذ يتم تثبيته عند مستوي منخفض، بحيث يتم ربطه بحزم على الحوض.
- ! يحظر ترك المعزز غير مربوطاً بإحكام داخل السيارة، فقد يؤدي استخدام معزز غير مربوط بإحكام إلى انقذافه داخل السيارة والتسبب في إصابة الركاب أثناء اجتياز منعطف حاد أو توقف مفاجئ أو تصادم، لذا قم بإزالة أو تأكد من ربطه بالحزام.
- ! تجنب ترك الأمتعة أو العناصر الأخرى غير دون إحكام ربطها في السيارة، حيث قد يؤدي ذلك إلى حدوث إصابات في حالة التصادم.
- ! يجب استبدال المعزز بعد تعرض الطفل لأي نوع من أنواع الحوادث، حيث قد تتسبب الحوادث في إلحاق أضرار بالمقعد لا يمكن رؤيتها.
- ! تجنب استبدال أي من أجزاء المعزز أو ملحقاته بأخرى يوفرها شركات أخرى مصنعة.
- ! يحظر استخدام أي معزز في حال تلفه أو فقدان أحد أجزائه، وتجنب استخدام حزام مقعد السيارة الذي يتعرض للقطع أو الاهتراء أو التلف.
- ! قد يصبح المعزز ساخناً في حال تركه في أشعة الشمس المباشرة، كما أن ملامسة الطفل لهذه الأجزاء الساخنة قد تتسبب في إصابته بالحروق، لذا احرص دائماً على لمس سطح المعزز المعدني أو البلاستيكي قبل وضع الطفل فيه.

تحذير

- ! يجب وضع المقعد المعزز وتثبيته بحيث لا يتم إعاقته عن طريق أحد المقاعد المتحركة أو أحد أبواب السيارة.
- ! يصمم هذا المعزز فقط للأطفال الذين يتراوح وزنهم بين 15-36 كجم (وتتراوح أعمارهم بين 3 - 12 سنة أو أقل).
- ! ينبغي أن تكون أشرطة مقاعد السيارة محكمة الربط وغير ملتوية.
- ! يؤدي الإخفاق في استخدام هذا المعزز بطريقة صحيحة إلى زيادة خطورة الإصابة أو حدوث الوفاة أثناء اجتياز منعطف حاد أو توقف مفاجئ أو تصادم.
- ! تجنب استخدام المنسوجات التابعة لمُصنعين آخرين مع هذا المقعد، وارجع للموزع المعتمد فقط عند الرغبة في الحصول على قطع غيار Joie.
- ! تجنب استخدام المقعد الداعم بأي طريقة غير الواردة في التعليمات.
- ! وفقاً لإحصائيات الحوادث، يصبح الأطفال أكثر أماناً عند تثبيتهم بشكل صحيح في المقاعد الخلفية للسيارة بدلا من المقاعد الأمامية، وفي حال تجهيز السيارة بوسادة هوائية للمقعد الأمامي، برجاء الرجوع إلى دليل مالك السيارة وكذلك الاطلاع على التعليمات الواردة في هذا الدليل لتثبيت المعزز بطريقة صحيحة.
- ! يحظر بتاتا ترك طفلك دون مراقبة.
- ! يحظر تقديم هذا المعزز لشخص آخر دون منحه هذا الدليل.

تحذير

- ! يحظر استخدام معزز مستعمل أو لا تعرف عمره الافتراضي.
- ! تجنب استخدام هذا المقعد الداعم دون الأجزاء اللينة الخاصة به.
- ! يتعين عدم استبدال الأجزاء اللينة بأي أشياء أخرى بخلاف الموصى بها من قبل المصنِّع حيث إن القطع اللينة (المنسوجات) تشكِّل جزءاً لا يتجزأ من أداء هذا المعزز.
- ! تجنب استخدام أي نقاط اتصال تتمتع بقدرة تحمل بخلاف تلك الواردة في التعليمات والمحددة على المعزز.

! تجنب توجيه المقعد نحو الجزء الخلفي من السيارة.

! يُرجى عدم استخدام مقعد السيارة هذا إذا سقط مقعد السيارة من ارتفاع كبير أو ارتطم بالأرض بسرعة كبيرة أو به علامات تلف واضحة. لسنا مسؤولين عن الاستبدال إذا تلف مقعد السيارة بحكم الحالات غير الطبيعية هذه. ستحتاج إلى شراء مقعد سيارة جديد عند حدوث أي من الحالات المذكورة أعلاه.

الطوارئ

في حالة الطوارئ أو الحوادث، من الأهمية بمكان العناية بطفلك باستخدام الإسعافات الأولية وطلب المعالجة الطبية فوراً.

معلومات المنتج

يرجى قراءة كافة التعليمات الواردة في هذا الدليل قبل استخدام المنتج، وإذا ساورك شك، فاستشر مصنِّع المقعد أو الموزع.

بلنسبة إلى التركيب باستخدام حزام مزود بثلاث نقاط تثبيت

- 1 يمثل هذا المقعد أحد الأنظمة "العلامية" لتقييد حركة الطفل، مع العلم بأنه معتمد وفقاً لمجموعة تعديلات اللائحة 44/04 الصادرة عن لجنة الأمم المتحدة الاقتصادية لأوروبا (UN ECE) بغرض الاستخدام العام في السيارات، كما أنه متوافق مع معظم مقاعد السيارات، وليس جميعها.
- 2 ومن المرجح أن يتم تركيب المقعد بصورة صحيحة، في حال إعلان الشركة المصنعة من خلال دليل السيارات الذي تقدمه أن السيارة مزودة بما يمكنها من تثبيت النظام "العلامي" لهذه الفئة العمرية.
- 3 يتميز طراز هذا المقعد عن غيره من الطرازات بأنه "علامي" حيث إنه مهيباً للتكيف مع جميع الظروف الصعبة.

للتكيب مع نظام المزلاج والحزام المزود بثلاث نقاط

1 يعد هذا المقعد الداعم مقعداً لتقييد حركة الطفل "شبه علامي"، كما يعد من المنتجات المعتمدة وفقاً لمجموعة تعديلات اللائحة الأمم المتحدة الاقتصادية لأوروبا (UN ECE) رقم 44/04، للاستخدام العام في السيارات، والمتوافقة مع أنظمة نقاط تثبيت ISOFIX.

2 يتوافق المقعد الداعم مع السيارات التي تحتوي على وضعيات معتمدة وفقاً للمعيار ISOFIX (كما هو موضح بالتفصيل في دليل استخدام السيارة)، وذلك وفقاً لفئة المقعد الداعم ونظام تثبيته.

3 وإذا راورك الشك، استشر مصنِّع المقعد أو السيارة.

المنتج	مقعد داعم
هذا المنتج مناسب لهذه الفئة	الأطفال الذين تتراوح أوزانهم بين 15 إلى 36 كجم (والذين تتراوح أعمارهم بين 3 إلى 12 سنة)
المجموعة العامة	المجموعة 2/3

تركيب داعم منطقة أسفل الظهر

راجع الصور 1 - 2

1. لتثبيت مسند الظهر بالمقعد الداعم؛ اربط مسند الظهر بالمفصلة ذات المزلاج الموجو دة بالمقعد الداعم. 1

! تجنب عدم وجود أي جزء يعوق غطاء المقعد عند تثبيت مسند الظهر بالمقعد الداعم.

2 لف مسند الظهر لأعلى أثناء ربط المقعد الداعم حتى يصدر صوت طقطقة تشير إلى استقراره في وضع عمودي. 2

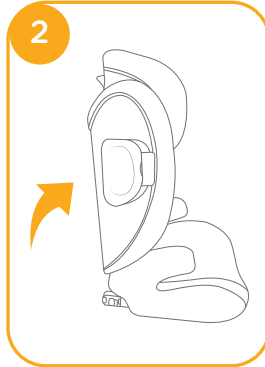
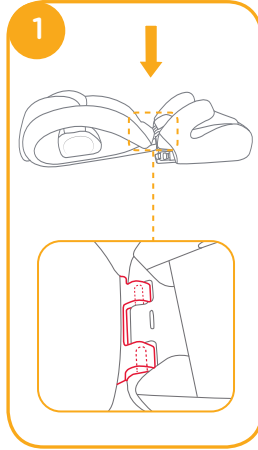

! غير مسموح باستخدام قاعدة المقعد الداعم بشكل منفصل! يتم منح الموافقة حسب ECE R44 فقط عن توصيل مسند الظهر.

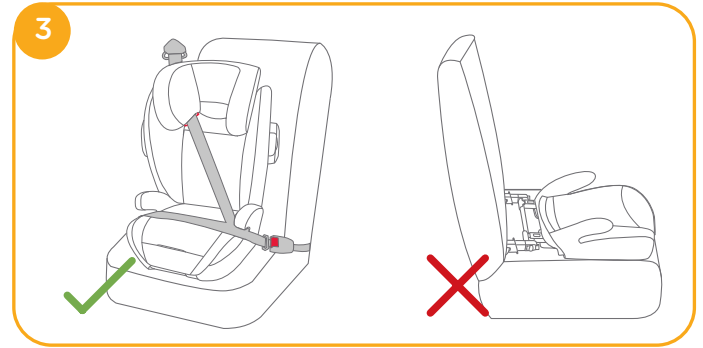

استخدام واقي الصدمات الجانبي

راجع الصور 4 - 5

! يجب التأكد من فتح واقي الصدمات الجانبي المصنوع من البلاستيك لتوفير مزيد من الحماية للطفل. يمكن إغلاق واقي الصدمات الجانبي الغير موجود على نفس الجانب من باب العربة وذلك لتوفير مساحة جلوس إضافية.

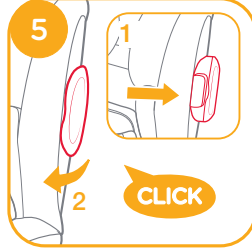
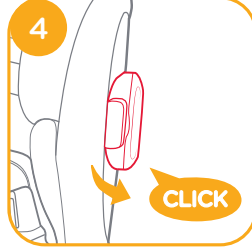

اضبط المقعد

راجع الصور 6

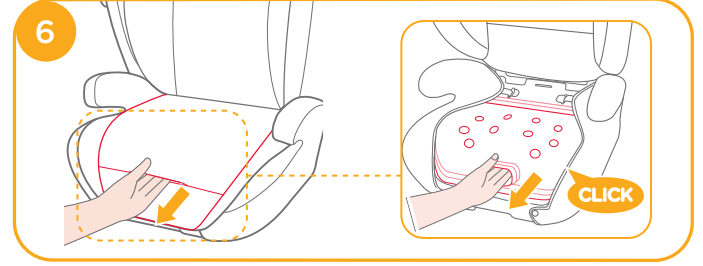

اضبط الارتفاع - لمسند الرأس

راجع الصور 7

! قم بتوسيع المسافة بين الأجنحة الجانبية عن طريق ضبط أوضاع مسند الرأس لأعلى.



تنبيهات بشأن التركيب

راجع الصور 8 - 11

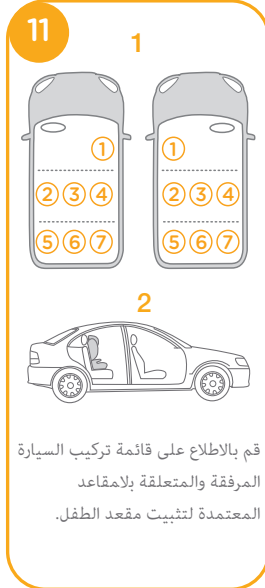
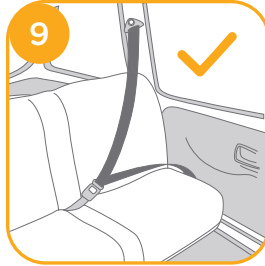
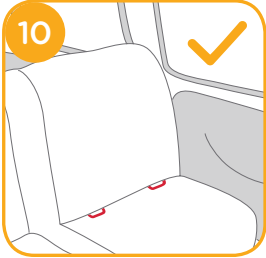
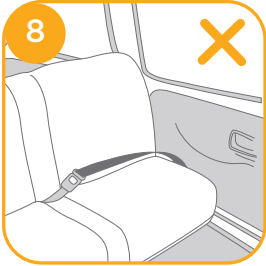

التركيب باستخدام حزام مزود بثلاث نقاط تثبيت

راجع الصور 12 - 24

قد تكون نقاط التثبيت السفلية للسيارة مرئية في ثنية المقعد، وذلك إذا كانت السيارة مجهزة بنظام XIFOSI. راجع دليل ملاك السيارة لتحديد مواقع نقاط التثبيت وتعريفها ومتطلبات استخدامها.

1 رك بـ حلقات المزلاج مع نقاط تثبيت ISOFIX، حيث يمكن أن تحمي حلقات المزلاج سطح مقعد السيارة من أن يتمزق. يمكن استخدام هذه الحلقات أيضاً بمثابة موصلات للمزلاج.

2. اضغط على زر ضبط المزلاج لسحب موصلات المزلاج للخارج. 13

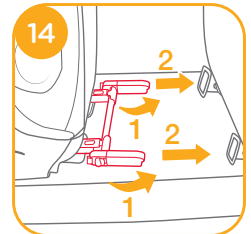
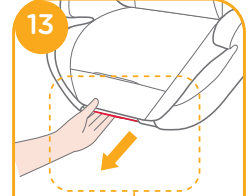
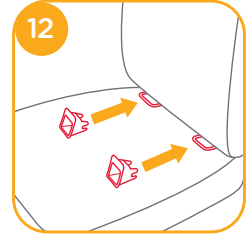

أدر موصلات المزلاج بزاوية 180 درجة إلى أن تصبحا موجهتين نحو حلقات المزلاج. 14

3. قم بمحاذاة موصلات المزلاج مع نقاط تثبيت المزلاج،
 ثم اضغط على كل منها ليتم ربطها معا. ¹⁵
 ! تأكد من تثبيت موصلي المزلاج في نقاط تثبيتهما.
 من المقترض أن يضيء المؤشران في موصلي المز
 لاج بلالون الأخضر بالكامل. 1- ¹⁵
 ! قم بإجراء التحقق للتأكد من إحكام تثبيت المعزز
 وذلك عن طريق سحب كلا موصلي المزلاج.

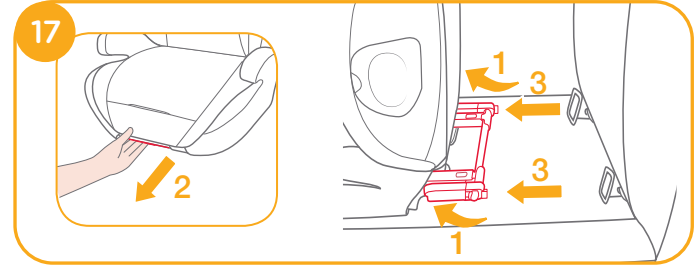
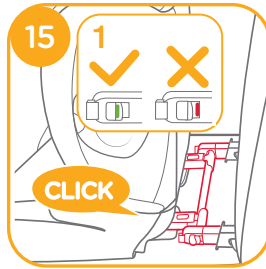

4. لإزالة المعزز:

أ. اضغط على أزرار تحرير المزلاج لفك موصلاته. ¹⁶

ب. أدر موصلات المزلاج بزوايا 180 درجة، ثم اضغط

على رز ضبط المزلاج لطلي الموصلين. ¹⁷

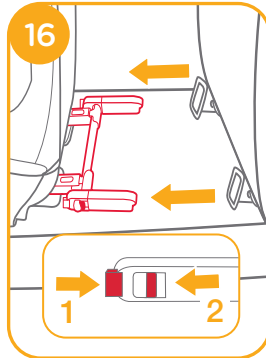

للاستخدام بدون مسند الوسادة

(وضع التوجيه للأمام/ للأطفال الذين يتراوح وزنهم بين 15 - 36 كجم، وتتراوح

أعمارهم بين 3 أشهر - 12 سنوات)

راجع الصور (20) - (24)

! قم بسحب حزام أمان السيارة، وتحريره عبر مسار الحزام ²⁰، ثم سحبه لأعلى. 3- ²⁰



! قم بتمرير حزام الكتف عبر الموجه الخاص به كما هو موضح في 1- 20

! تجنب وضع حزام السيارة أعلى مساند الأذرع، حيث يجب تمريره أسفل هذه المساند. 2- 20

! لا يمكن استخدام المقعد المعزز إذا كان إيزيم حزام أمان السيارة (طرف الإيزيم الأثني) طويل للغاية لتثبيت المعزز بأمان. 4- 20

! يجب تثبيت حزام الفخذ على مستوى منخفض من الفخذين. على أن يكون المقعد الداعم كما في الشكل 20

! لضمان اختيار الارتفاع المناسب لمسند الرأس، لا بد أن يتوازي الجزء السفلي لمسند الرأس مع أعلى كتف الطفل كما هو موضح في 21 مع ضرورة وضع حزام الكتف في المنطقة الحمراء كما هو موضح 22



! ثبت المقعد المعزز في مقابل مقعد السيارة الموجه للأمام والمزود بحزام الكتف والفخذ.

! احرص على أن يجلس طفلك على المقعد المعزز وأن يكون ظهره في وضع مستويٍ مقابل لظهر المقعد.

! ليس كما هو موضح في 23. قم بربط مشبك التثبيت ثم سحبه لأعلى حزام الكتفين لإحكام ربطه. 23

! في حالة وضع الحزام حول رقبة الطفل أو رأسه أو وجهه، قم بإعادة ضبط ارتفاع مسند الرأس.

! تجنب التواء الحزام.



فك الأجزاء اللينة

راجع الصور 25 - 26

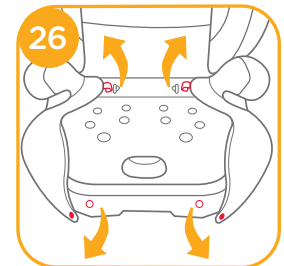

لإعادة تركيب وسادة المقعد كل ما عليك فعله هو
عكس الخطوات السابقة.

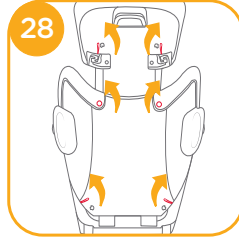

العناية والصيانة

! الرجاء غسل الأجزاء اللينة والبطانة الداخلية بماء بارد بدرجة حرارة أقل من 30 درجة.

! تجنب كي الأجزاء اللينة.

! تجنب استخدام مواد التبييض أو التنظيف الجاف عند غسل الأجزاء اللينة.

! تجنب استخدام المنظفات المحايدة غير المخففة أو البنزين أو المذيبات العضوية الأخرى لتنظيف

المقعد الداعم، حيث قد يؤدي استخدامها إلى إلحاق الضرر بلامقعد الداعم.

! تجنب التواء الأجزاء اللينة والبطانة الداخلية لتجفيفهما بقوة مفرطة، حيث قد يؤدي ذلك إلى ترك

تجاعيد في البطانة الداخلية.

! يرجى تجفيف الأجزاء اللينة والبطانة الداخلية في الظل.

! يرجى فك المقعد الداعم من مقعد السيارة إذا كنت تنوي عدم استخدامه لمدة طويلة. ضع المقعد

الداعم في مكان بارد وجاف وبعيدا عن متناول الأطفال.





Allison Baby UK Ltd,
Venture Point, Towers Business Park
Rugeley, Staffordshire, WS15 1UZ

NUNA International B.V.
Van der Valk Bourmanweg 178 C,
2352 JD Leiderdorp, The Netherlands

bring the kids™

Share the joy at joiebaby.com

P-IM02110