

**Joie™**

Child height 40cm-145cm/  
Child weight ≤ 36kg;

# verso™ R129

## enhanced child restraint

GB Instruction Manual

DE Bedienungsanleitung



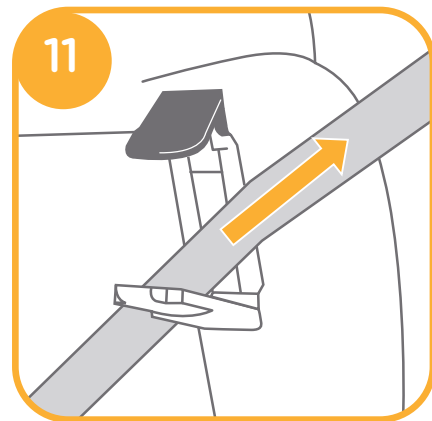
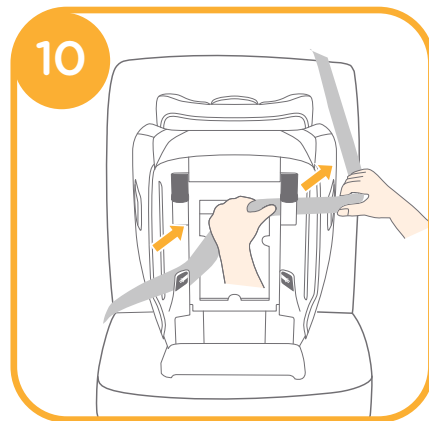
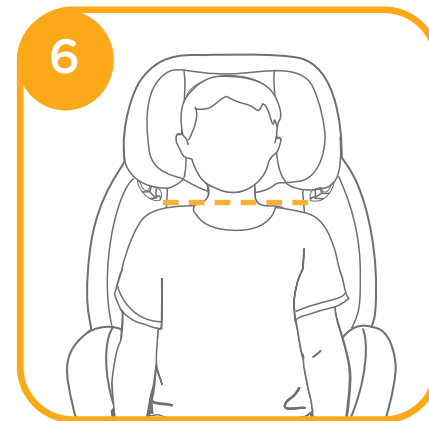
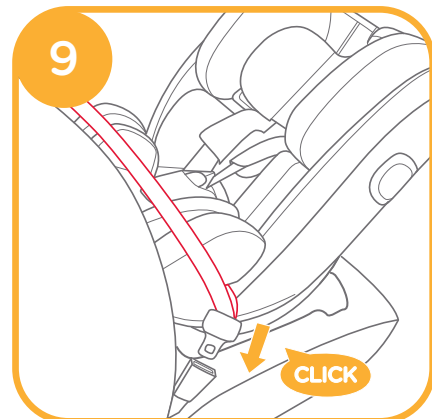
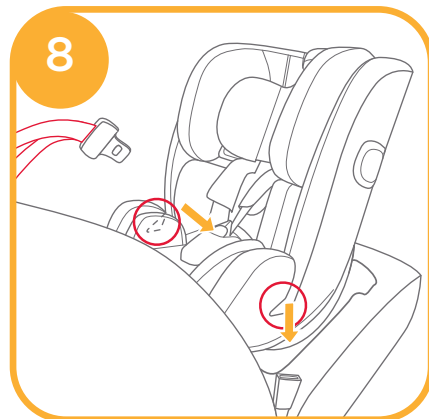
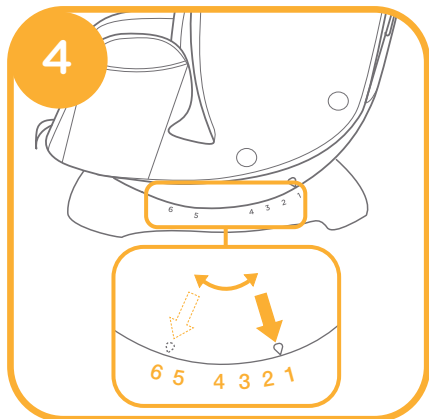
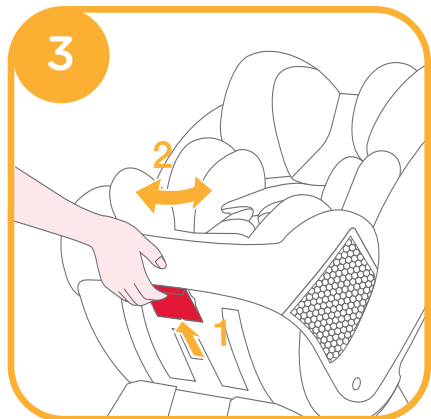
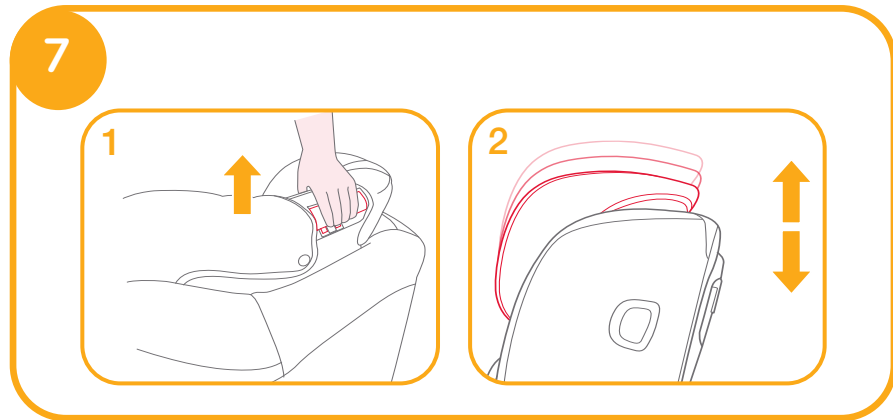
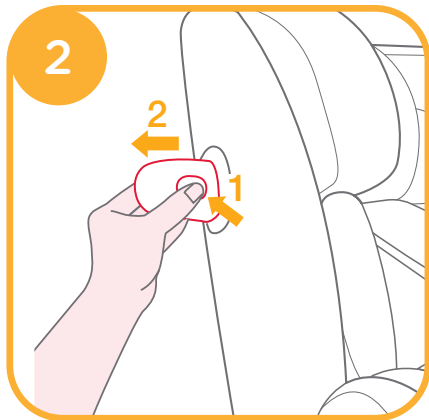
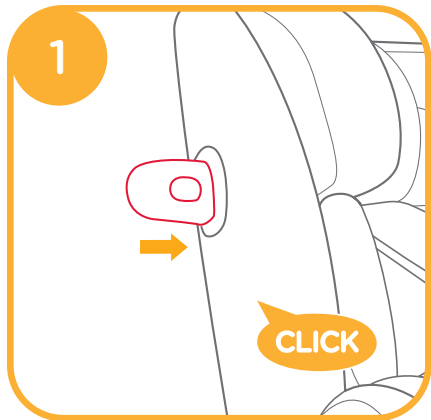

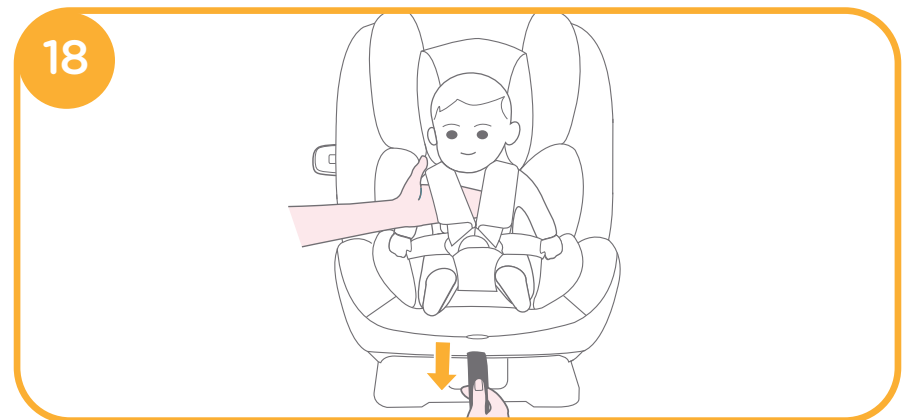
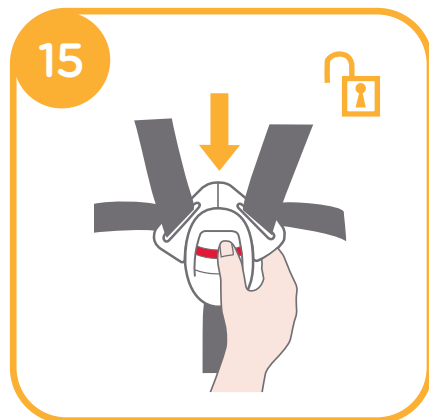
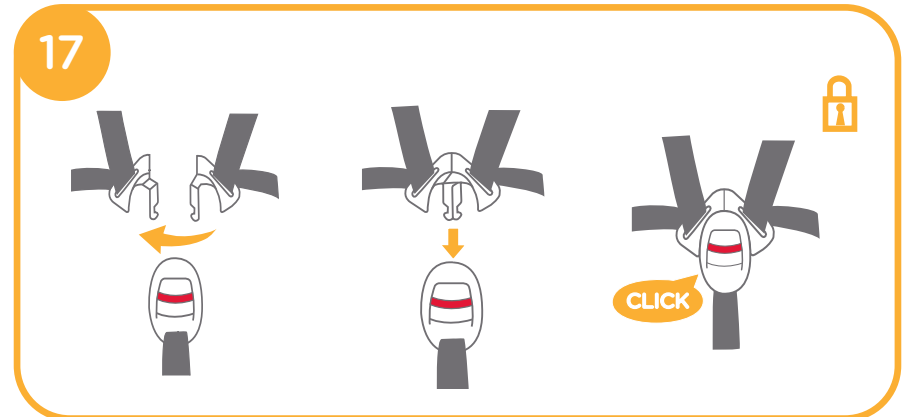
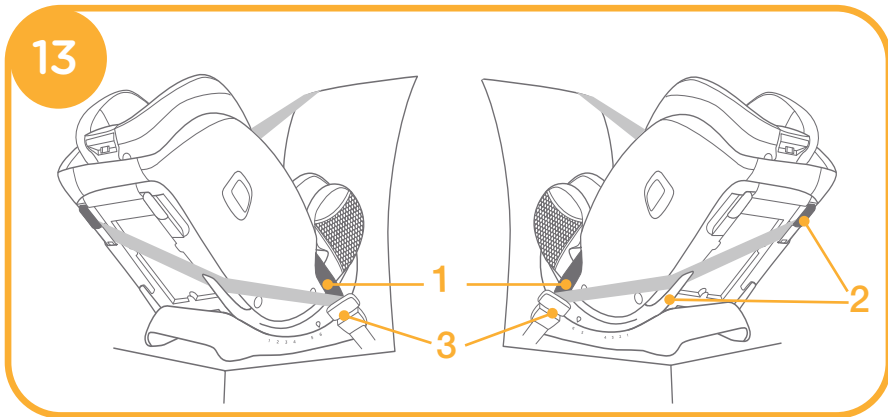
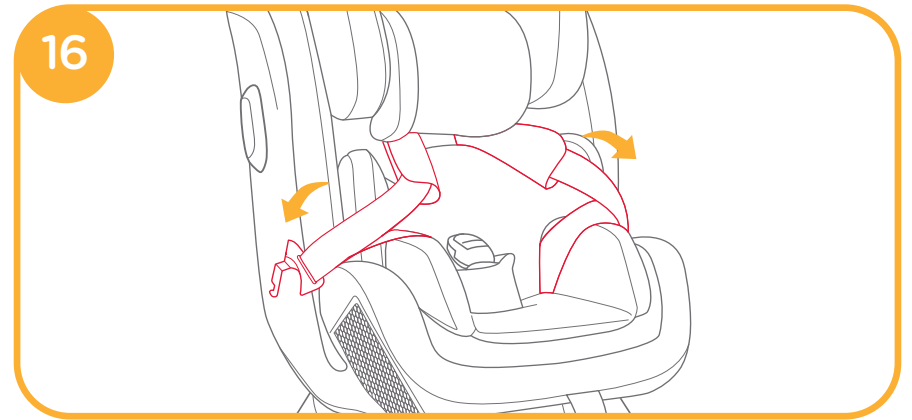
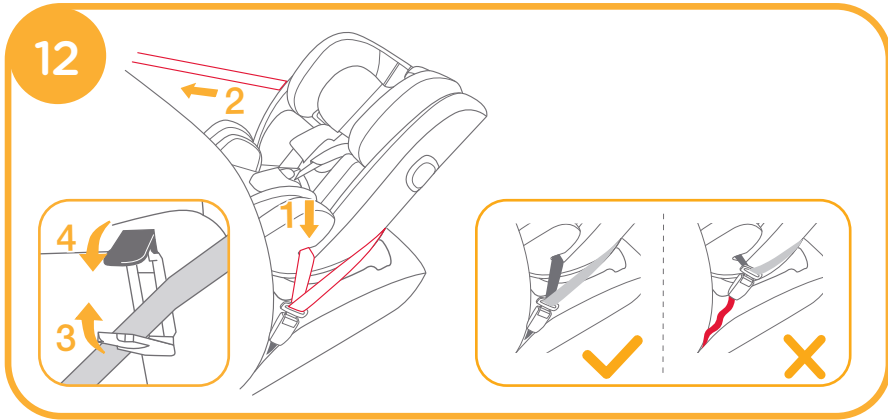

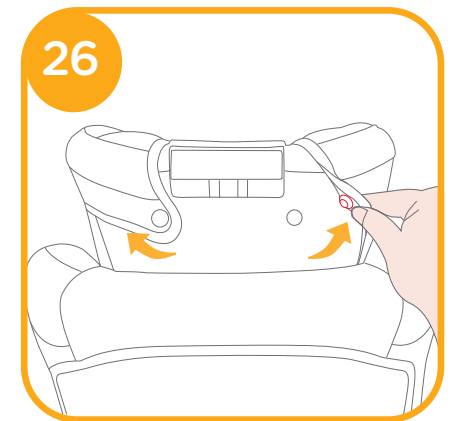
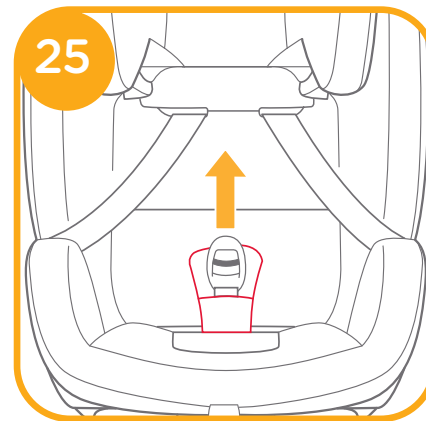
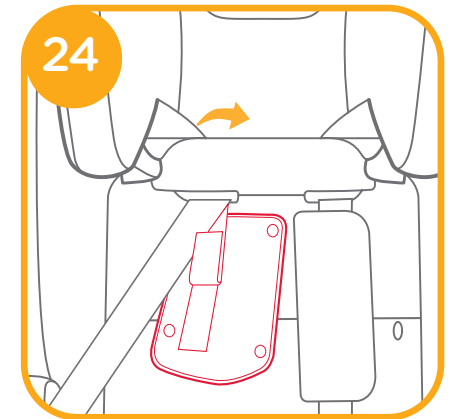
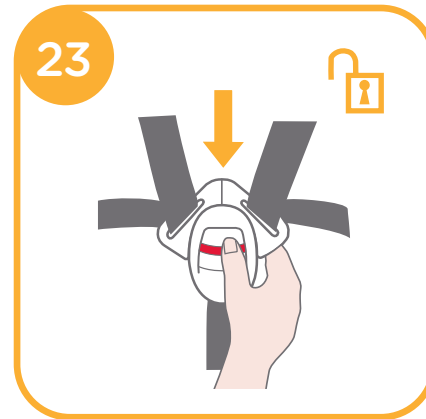
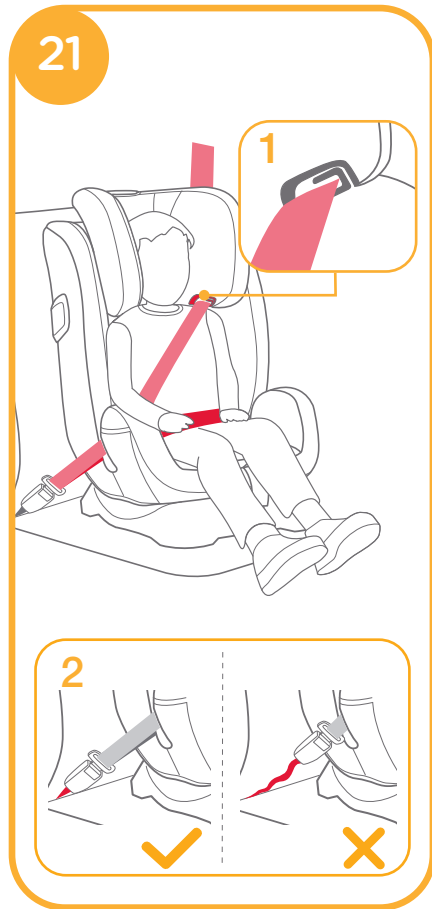
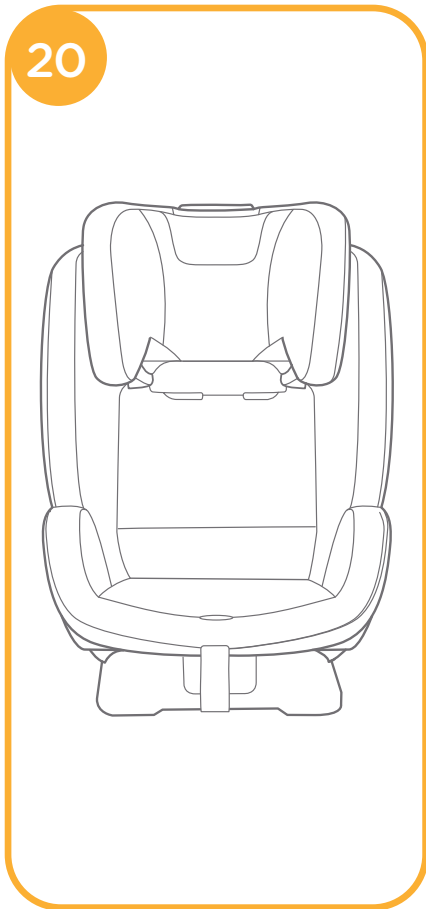
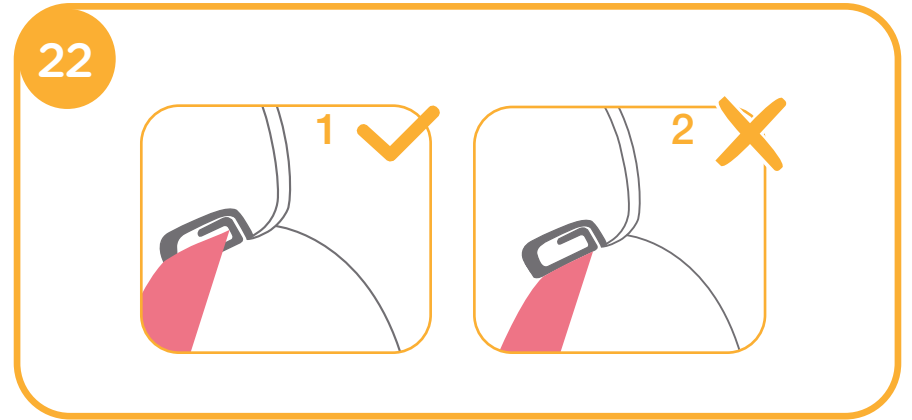
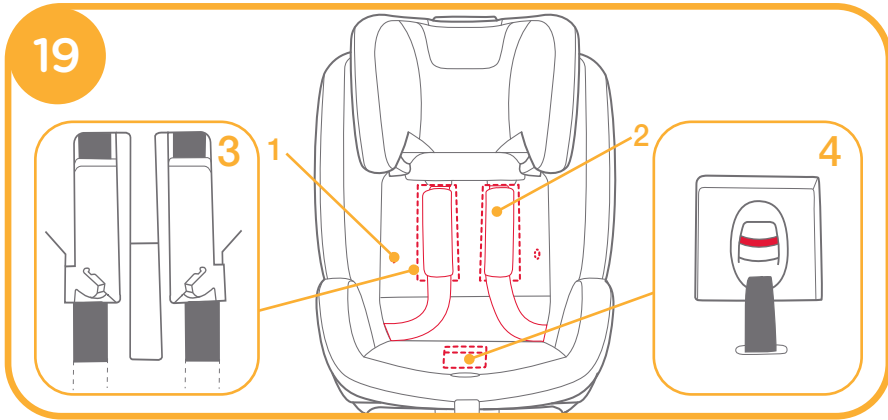

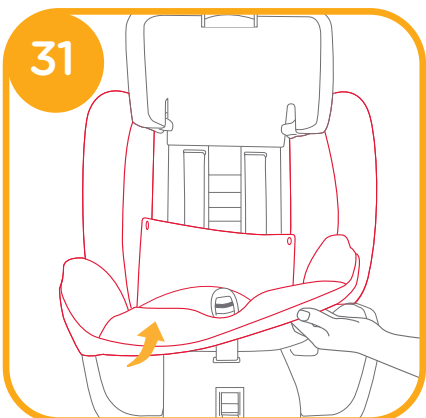
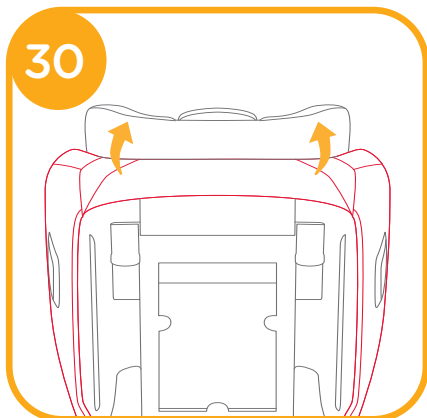
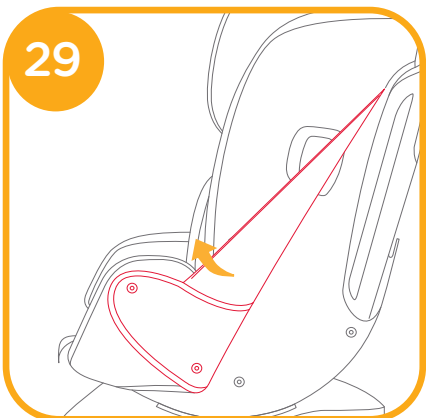
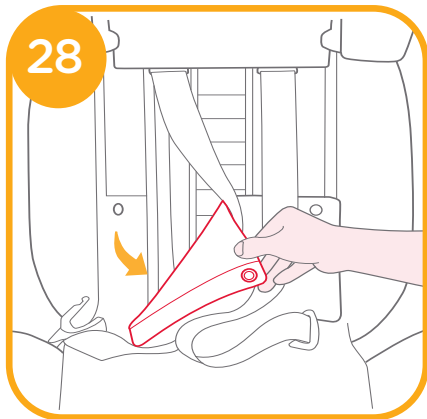
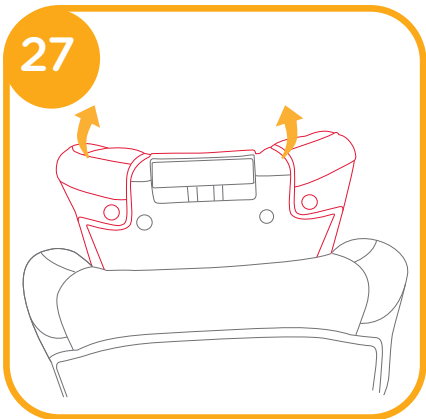

# GB Welcome to Joie™

You have purchased a high quality, fully certified enhance child safety enhanced child restraint. This product is suitable for the use of child's height up to 145cm and weight up to 36kg.

Carefully read this Instruction Manual and follow the installing steps because this is the **ONLY** way to protect your child from serious injury or death in case of an accident, and to provide comfort to your child while using this product.

Keep this instruction manual for future reference.

## Please Confirm

To use this Joie enhanced child restraint with vehicle belt, your child must meet the following requirements.

Rearward Facing: Child height 40cm-105cm / max. 22kg;

Forward Facing: Child height 100cm-145cm / 15kg-36kg;

Please read all the instructions in this manual before installing and using the product.

**! IMPORTANT: KEEP FOR FUTURE REFERENCE. PLEASE READ CAREFULLY.**

Please keep the instruction manual in the storage compartment of the rear cover for future reference.

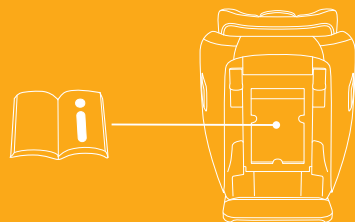

## Parts List

Make sure all parts are available before assembly. If any part is missing, please contact local retailer. No tools are required for assembly.

- |                             |   |
|-----------------------------|---|
| 1 Head Support              | 9 Head Support Adjustment Lever                             |
| 2 Seat                      | 10 Vehicle Belt Lock-off                                    |
| 3 Buckle                    | 11 Instruction Manual Storage Compartment                   |
| 4 Harness Adjuster Strap    | 12 Base   |
| 5 Recline Adjustment Handle | 13 Vehicle Lap Belt Slots                                   |
| 6 Crotch Harness Cover      | 14 Side Impact Protection Pod (*must use on door side only) |
| 7 Infant Insert             |   |
| 8 Shoulder Harness Covers   |   |

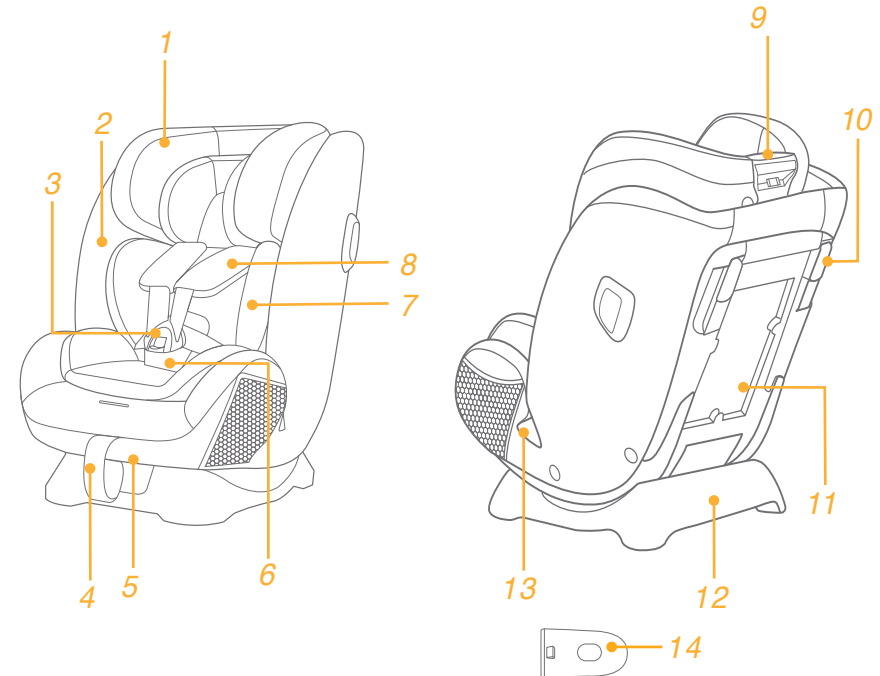

## WARNING

- ! BE cautious that the rigid items and plastic parts of the enhanced child restraint system shall be so located and installed that they are not liable to become trapped by a movable seat or in the door of the vehicle.
- ! DO NOT use the rearward facing enhanced child restraint systems in seating positions where there is an active frontal airbag installed.
- ! To use this enhanced child restraint according to the UN Regulation No.129, your child must meet the following requirements.
- ! Rearward Facing: Child height 40cm -105cm / max. 22kg
- ! Forward Facing: Child height 100cm - 145cm / 15kg - 36kg
- ! The enhanced child restraint may not fit in all approved vehicles when used in some of positions.
- ! Any straps holding the enhanced child restraint to the vehicle should be tight, that any straps restraining the child should be adjusted to the child's body, and that straps should not be twisted.
- ! After your child is placed in this enhanced child restraint, the safety belt must be used correctly. Ensure that any lap strap is worn low down, so that the pelvis is firmly engaged, shall be stressed.
- ! This enhanced child restraint should be replaced when it has been subject to violent stresses in an accident. An accident can cause damage to it that you cannot see.
- ! Consider the danger of making any alterations or additions to the device without approval of the adequate authority, and the danger of not following closely to the installation instructions provided by the enhanced child restraint manufacturer.
- ! Please keep this enhanced child restraint away from sunlight; otherwise it may be too hot for child's skin. Always touch the enhanced child restraint before placing child in it.
- ! NEVER leave your child unattended with this enhanced child restraint.
- ! Any luggage or other objects liable to cause injuries in the event of a collision shall be properly secured.
- ! The enhanced child restraint system shall NOT BE USED without the soft goods.
- ! The soft goods should not be replaced with any other than the one recommended by the manufacturer, because the soft goods constitutes an integral part of the restraint performance.
- ! Please check if this enhanced child restraint can be installed properly in your vehicle before you purchase it.

## WARNING

- ! NO enhanced child restraint can guarantee full protection from injury in an accident. However, proper use of this enhanced child restraint will reduce the risk of serious injury or death to your child.
- ! DO NOT install this enhanced child restraint without following the instructions in this manual or you may put your child at serious risk of injury or death.
- ! DO NOT use this enhanced child restraint if it has damaged or missing parts.
- ! DO NOT have your child in large/oversized clothes because this may prevent your child from being, properly and securely fastened by the shoulder harness straps and the crotch strap between the legs.
- ! IMPORTANT - DO NOT USE IT AS BOOSTER MODE BEFORE THE CHILD'S HEIGHT MORE THAN 100CM (Refer to instructions).

# WARNING

! CAREFULLY read the warnings given in the separate Safety Manual to ensure a secure usage of the product.

## Emergency

In case of emergency or accidents, it is most important to have your child taken care of with first aids and medical treatment immediately.

## Product Information



### Rearward Facing Mode

1. This is Universal Belted Enhanced Child Restraint System. It is approved according to UN Regulation No.129, for use primarily in “Universal seating positions” as indicated by vehicle manufacturers in the vehicle user’s manual.
2. If in doubt, consult either the Enhanced Child Restraint System manufacturer or the retailer.

### Forward Facing Mode

1. This is an i-Size booster seat Enhanced Child Restraint System. It is approved according to UN Regulation No.129, for use primarily in “i-Size seating positions” as indicated by vehicle manufacturers in the vehicle user’s manual.
2. If in doubt, consult either the Enhanced Child Restraint System manufacturer or the retailer.

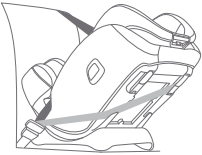
# Choose Your Installation

	Child's Size	Installation Mode	Installation	Reference Age	Recline Position
ECE R129	40cm-105cm/ ≤22kg	Rearward facing mode		Approx 4 years	Position 5-6
	100cm-145cm/ 15kg-36kg	Forward facing mode		3.5 years to 12 years	Position 1-4

### Important

When the child is suitable for both forward and rearward mode, it is recommended to install this child restraint in the rearward mode as it is relatively safer.



## Installation Concerns

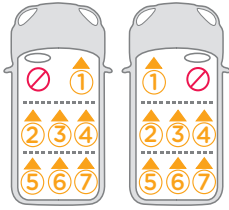
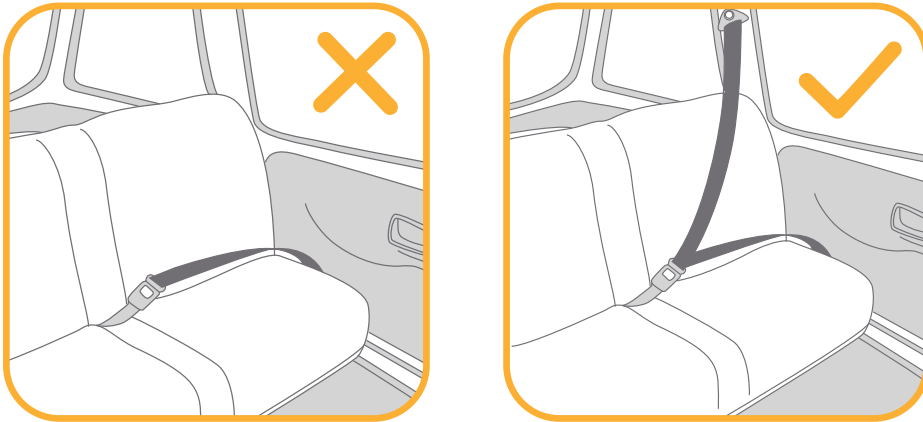

## Use Side Impact Protection

see images 1 - 2

1. The enhanced child restraint is delivered with removable side impact protection. This side impact protection must be used on the door side of the vehicle for best protection. Installation shown in 1
2. Press the release button to remove side impact protection. 2 -1&2 -2

## Recline Adjustment

see images 3 - 4

Press the recline adjustment handle, and adjust the enhanced child restraint to the proper position. 3

The recline angles are shown as 4

There are two recline angles 5-6 for rearward facing mode.

There are four recline angles 1-4 for forward facing mode.

Align the top reclining indicator with the bottom numbers for the desired recline position.

## Height Adjustment

for Head Support and Shoulder Harnesses

see images 5 - 7

- ! When used in rearward facing mode, the shoulder harness height must be even with or just below the top of child's shoulders. 5
  - ! If the shoulder harnesses are not at proper height, the child may be thrown from the enhanced child restraint in case of an accident.
  - ! When used in forward facing mode, the shoulder belt guides must be even with or just above the child's shoulders. 6
1. Please adjust the head support and shoulder harnesses to proper height according to the child's height.
  2. Squeeze the head support adjustment lever 7 -1, meanwhile pull up or push down the head support until it clicks into one position. The head support positions are shown as 7 -2
- ! As the headrest is adjusted up (from 6th-9th position), the sides of the child restraint automatically move outward to provide more shoulder room.

## Rearward Facing Mode

(Child height 40cm-105cm/ Child weight ≤ 22kg)

see images 8 - 18

- ! Please install the child restraint on the rear vehicle seat, and then put the child in the child restraint.

## i. Installation for Rearward Facing Mode

- ! Please adjust the enhanced child restraint to the desired recline position (2 positions for rearward facing mode). Align the top reclining indicator with one of the bottom white numbers.
  - ! Make sure the shoulder harness is adjusted to proper height before installing this enhanced child restraint.
  - ! When installing and adjusting the safety belts, make sure that both the shoulder belt and the lap belt are not twisted and will not stop the safety belts from functioning properly.
1. Pass the vehicle lap belt through the vehicle lap belt slots, then engage the vehicle buckle tongue into the buckle. **8 9**
- ! Vehicle lap belt must pass underneath infant insert.
2. Pass the vehicle shoulder belt through the two rear-facing vehicle belt slots at the back of the enhanced child restraint. **10**
- ! Open the belt lock off and insert the shoulder belt through it. **11**
  - ! Ensure the belt lock off is completely closed when not in use to prevent injury, or damage to vehicle upholstery.
3. Press the enhanced child restraint down firmly and pull the vehicle shoulder belt to fasten the enhanced child restraint securely. **12 -1&12 -2**
- ! Ensure to close the lock-off after checking the enhanced child restraint is securely fastened. **12 -3&12 -4**
  - ! Keep your fingers off when closing the lock-off clips to avoid injury.
  - ! The enhanced child restraint can not be used if the vehicle safety belt buckle (female buckle end) is too long to anchor the enhanced child restraint securely.
  - ! Double check that the enhanced child restraint is securely installed and does not move on the vehicle seat.
4. Correctly assembled vehicle belt is shown as **13**
- ! Ensure that the vehicle lap belt passes through the vehicle lap belt slot. **13 -1**
  - ! Ensure that the vehicle shoulder belt passes through the rear-facing vehicle belt slot. **13 -2**
  - ! The vehicle buckle tongue is engaged with the buckle correctly, as **13 -3**

## ii. Securing your Child in the Child Restraint Use Infant Insert

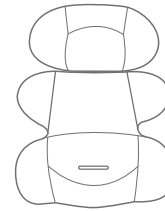

We recommend using the full infant insert while the baby is under 60cm and can be used until they outgrow the infant insert. The infant insert increases side impact protection.

1. While pressing the harness adjustment button, pull completely the two shoulder harnesses of the enhanced child restraint. **14**
  2. Press the button to disengage the buckle. **15**
  3. Fix the buckles on the both sides of seat to make placing the baby more convenient. **16**  
Place the child into the enhanced child restraint and pass both arms through the harnesses.
  4. Engage the buckle.
  5. Pull the adjustment webbing toward you to adjust it to the proper length and make sure your child is snugly secured. **18**
- ! After the child is seated, recheck whether the shoulder harnesses are at the proper height.
  - ! Always keep child secured in harness and properly tightened by removing any slack.

# Forward Facing Mode

(Child height 100cm-145cm)

see images 19 - 22

## i. Installation for Forward Facing Mode

- ! When using in the forward facing mode, please remove the infant insert, and place the shoulder harness straps, buckle and buckle tongues in the harness hideaway storage compartments.
  - ! Please adjust the shoulder harnesses to proper length before storing the shoulder straps and buckle in their storage compartments.
  - ! Please adjust the enhanced child restraint to the desired recline position. (4 positions for forward facing mode). Align the top reclining indicator with one of the bottom white numbers.
  - ! While using and adjusting the vehicle seat belt, check that there are no twists in the vehicle seat belt that could cause your child fastened incorrectly.
1. Press the button to disengage the buckle as 15
  2. Remove Crotch Strap as shown in 25 and then the infant insert.
- ! When installing the enhanced child restraint in the forward facing mode, do not use the infant insert.
  - ! Please keep the crotch belt cover well to avoid loss.
3. Detach the snaps. 19 -1
  4. Lift the upper flap upward and pull the lower flap forward, and then store the shoulder straps in their storage compartments. 19 -2
  5. Pull the buckle to the back of the seat pad, and then store the buckle and buckle tongues in respective storage compartments. 19 -3 & 19 -4
  6. Reattach the snaps to recover the seat pad. The recovered seat pad is shown as 20

## ii. Securing the child in the child restraint system

1. Please check whether the vehicle shoulder belt guides are at proper height when the child is in the enhanced child restraint.
  2. Position the shoulder belt through the shoulder belt guide and pass the lap belt through the vehicle lap belt slots. Engage the vehicle buckle and pull the vehicle belt to make sure it is tightened. 21 22
- ! Shoulder belt must pass through shoulder belt guide. 21 -1
  - ! Lap belt must pass through lap belt slot.
  - ! The enhanced child restraint can not be used if the vehicle safety belt buckle (female buckle end) is too long to anchor the enhanced child restraint securely. 21 -2
  - ! NEVER use a 2-point vehicle belt (lap-belt only) to secure your child.
  - ! DO NOT use shoulder belt loose or positioned under arm.
  - ! DO NOT use shoulder belt behind child's back.
  - ! DO NOT allow child to slide down in the enhanced child restraint in case of strangulation.

## Detach Soft Goods

see images 23 - 31

Press the red button to disengage the buckle. 23

Follow steps 24 - 31 to detach soft goods.

To re-attach the soft goods please repeat the above steps in the reverse step.

# Care and Maintenance

- ! After removing the foam of infant insert, please store it somewhere that the child can not access it.
- ! Please wash the soft goods with cold water under 30°C.
- ! Do not iron the soft goods.
- ! Do not bleach or dry clean the soft goods.
- ! Do not use undiluted neutral detergent, gasoline or other organic solvent to wash the child restraint. It may cause damage to the child restraint.
- ! Do not twist the soft goods to dry with great force. It may leave the soft goods with wrinkles.
- ! Please hang dry the soft goods in the shade.
- ! Please remove the enhanced child restraint and base from the vehicle seat if not in use for a long period of time. Put the enhanced child restraint in a cool, dry place where your child cannot access it.



# DE Willkommen bei Joie™

Sie haben ein hochwertiges, vollständig zertifiziertes verstärktes Kinderrückhaltesystem erworben. Dieses Produkt eignet sich für die Verwendung mit einem Kind mit einer Körpergröße von bis zu 145 cm und einem Gewicht von bis zu 36 kg.

Lesen Sie diese Bedienungsanleitung aufmerksam und befolgen Sie die Installationsschritte, da dies die **EINZIGE** Möglichkeit ist, Ihr Kind vor ernsthaften oder gar tödlichen Verletzungen im Falle eines Unfalls zu schützen und den Komfort Ihres Kindes während der Verwendung dieses Produktes zu gewährleisten.

Bewahren Sie diese Gebrauchsanleitung zum künftigen Nachschlagen auf.

## Bitte prüfen

Damit Sie dieses verstärkte Kinderrückhaltesystem von Joie mit einem Fahrzeuggurt verwenden können, muss Ihr Kind folgende Anforderungen erfüllen.

Blick gegen die Fahrtrichtung: Körpergröße des Kindes 40 bis 105 cm/max. 22 kg;

Blick in Fahrtrichtung: Körpergröße des Kindes 100 bis 145 cm/ 15 bis 36 kg;

Bitte lesen Sie vor Installation und Nutzung des Produktes alle Anweisungen in dieser Anleitung.

**! WICHTIG: FÜR KÜNFTIGE BEZUGNAHME AUFBEWAHREN. BITTE SORGFÄLTIG DURCHLESEN.**

Bitte bewahren Sie diese Gebrauchsanleitung zum Nachschlagen im Fach der hinteren Abdeckung auf.

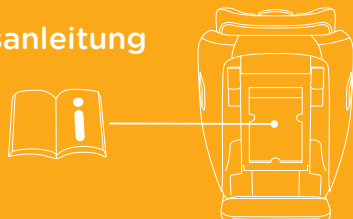

## Teileliste

Überprüfen Sie vor der Montage, ob alle Teile vorhanden sind. Falls etwas fehlen sollte, wenden Sie sich an Ihren Händler vor Ort. Für die Montage werden keine Werkzeuge benötigt.

- |   |                             |    |   |
|---|-----------------------------|----|---|
| 1 | Kopfstütze                  | 9  | Kopfstützenversteller   |
| 2 | Sitz                        | 10 | Fahrzeuggurt-Arretierung  |
| 3 | Verschluss                  | 11 | Fach für Bedienungsanleitung                                    |
| 4 | Gurtverstellriemen          | 12 | Basis   |
| 5 | Griff zur Neigungsanpassung | 13 | Fahrzeuggurtschlitze  |
| 6 | Schrittgurtabdeckung        | 14 | Seitlicher Aufprallschutz (darf nur an Türseite genutzt werden) |
| 7 | Babyeinsatz                 |    |   |
| 8 | Schultergurtabdeckungen     |    |   |

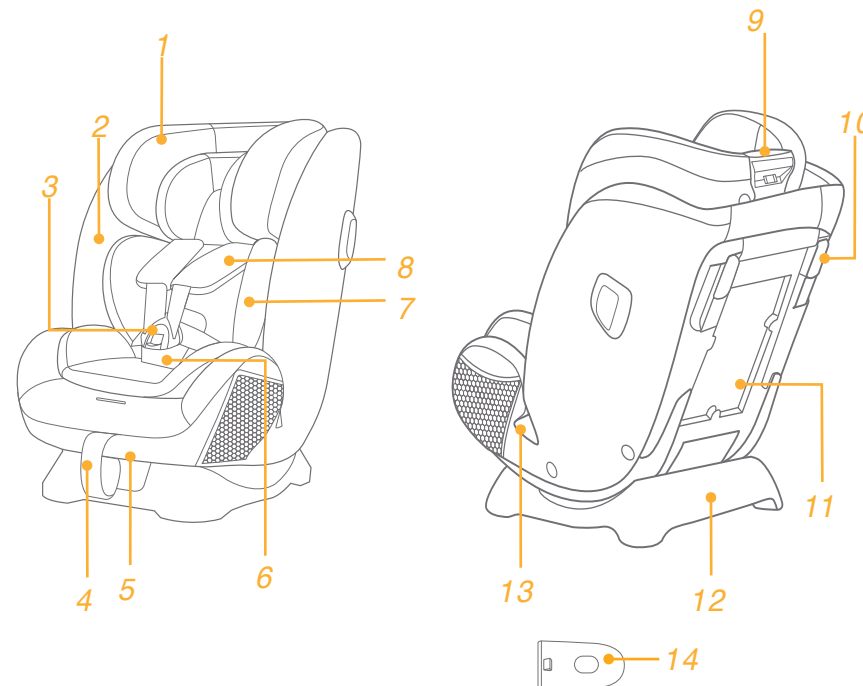

# WARNUNG

- ! Darauf achten, dass starre Teile und Kunststoffteile des erweiterten Kinderrückhaltesystems so platziert und installiert sind, dass sie nicht von einem beweglichen Sitz oder in der Fahrzeughür eingeklemmt werden.
- ! Verwenden Sie entgegen der Fahrtrichtung ausgerichtete Kinderrückhaltesysteme NICHT in Sitzpositionen, an denen ein aktiver Front-Airbag installiert ist.
- ! Zur Nutzung dieses fortschrittlichen Kinderrückhaltesystems entsprechend der UN-Richtlinie Nr. 129 muss Ihr Kind die folgenden Voraussetzungen erfüllen.
- ! Blick gegen die Fahrtrichtung: Körpergröße des Kindes 40 bis 105 cm/max. 22kg
- ! Blick in Fahrtrichtung: Körpergröße des Kindes 100 bis 145 cm/ 15 bis 36 kg
- ! Das fortschrittliche Kinderrückhaltesystem passt bei Verwendung in einigen Positionen möglicherweise nicht in alle zugelassenen Fahrzeuge.
- ! Die Gurte, die das fortschrittliche Kinderrückhaltesystem im Fahrzeug sichern, müssen richtig befestigt sind; die Gurte, die das Kind halten, müssen an den Körper des Kindes angepasst und dürfen nicht verdreht sein.
- ! Bringen Sie den Sicherheitsgurt richtig an, nachdem Sie Ihr Kind in dieses fortschrittliche Kinderrückhaltesystem gesetzt haben. Stellen Sie sicher, dass der Beckengurt so tief wie möglich angelegt ist, damit das Becken sicher gehalten wird.
- ! Dieses Kinderrückhaltesystem sollte ersetzt werden, wenn sie übermäßiger Belastung in einem Unfall ausgesetzt waren. Ein Unfall kann es beschädigen, ohne sichtbare Spuren aufzuweisen.
- ! Beachten Sie die Gefahren durch nicht von einer zuständigen Stelle zugelassenen Veränderungen oder Ergänzungen an diesem Produkt. Beachten Sie außerdem die Gefahren bei Nichteinhaltung der Installationsanweisungen des Herstellers eines Kinderrückhaltesystems.
- ! Bitte platzieren Sie dieses fortschrittliche Kinderrückhaltesystem nicht im direkten Sonnenlicht; andernfalls kann es zu heiß für die Haut Ihres Kindes werden. Fassen Sie das Kinderrückhaltesystem immer erst an, bevor Sie das Kind hineinsetzen.
- ! Lassen Sie Ihr Kind niemals unbeaufsichtigt in diesem fortschrittlichen Kinderrückhaltesystem zurück.
- ! Gepäck und andere Gegenstände, die bei einem Unfall Verletzungen verursachen könnten, sollten angemessen gesichert werden.
- ! Das fortschrittliche Kinderrückhaltesystem sollte NICHT ohne die Textilteile verwendet werden.

# WARNUNG

- ! Die Textilteile sollten ausschließlich durch die vom Hersteller empfohlenen Teile ersetzt werden, da sie das Verhalten des Kinderrückhaltesystems wesentlich beeinflussen.
- ! Bitte vergewissern Sie sich, dass dieses fortschrittliche Kinderrückhaltesystem richtig in Ihrem Fahrzeug installiert werden kann.
- ! KEIN Kinderrückhaltesystem kann vollständigen Schutz vor Verletzungen bei einem Unfall garantieren. Dennoch reduziert der ordnungsgemäße Einsatz dieses fortschrittlichen Kinderrückhaltesystems die Gefahr ernsthafter oder tödlicher Verletzungen Ihres Kindes.
- ! Installieren oder verwenden Sie das verstärkte Kinderrückhaltesystem NICHT, ohne die Anweisungen in dieser Anleitung zu befolgen; andernfalls drohen Ihrem Kind ernsthafte oder gar tödliche Verletzungen.
- ! Verwenden Sie dieses verstärkte Kinderrückhaltesystem NICHT, falls es beschädigt ist oder Teile fehlen.
- ! Ziehen Sie Ihrem Kind beim Einsatz dieses verstärkten Kinderrückhaltesystems im Fahrtrichtung-Modus KEINE übergroßen Kleidungsstücke an; andernfalls kann Ihr Kind nicht ordnungsgemäß und zuverlässig über die Schultergurte und den Schrittgurt zwischen den Beinen gesichert werden.
- ! WICHTIG – NICHT VORWÄRTS GERICHTET VERWENDEN, BEVOR DAS KIND MINDESTENS 100 CM IST (siehe Anweisungen).

# WARNUNG

! Lesen Sie zur sicheren Benutzung des Produktes SORGFÄLTIG die Warnhinweise in der separaten Sicherheitsanleitung.

## Notfall

Bei einem Notfall oder Unfall muss Ihr Kind unverzüglich erste Hilfe bekommen und medizinisch versorgt werden.

## Produktinformationen



### Rückwärts gerichteter Modus

1. Dies ist ein universelles verbessertes Kinderrückhaltesystem mit Gurt. Es ist gemäß UN-Richtlinie Nr. 129 primär für die Verwendung in „universellen“ Sitzpositionen zugelassen, wie vom Fahrzeughersteller im Handbuch Ihres Fahrzeugs aufgeführt ist.
2. Bitte wenden Sie sich im Zweifelsfall an den Hersteller oder Händler des verstärkten Kinderrückhaltesystems.

### Vorwärts gerichteter Modus

1. Diese Sitzerrhöhung ist ein verstärktes „i-Size“-Kinderrückhaltesystem. Es ist gemäß UN-Regelung Nr.129 primär für die Verwendung in „i-Size“-Sitzpositionen zugelassen, wie vom Fahrzeughersteller im Handbuch Ihres Fahrzeugs aufgeführt ist.
2. Bitte wenden Sie sich im Zweifelsfall an den Hersteller oder Händler des verstärkten Kinderrückhaltesystems.

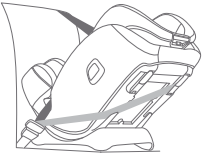
# Ihre Installation wählen

	Körpergröße des Kindes	Installationsmodus	Installation	Referenzalter	Neigungsposition
ECE R129	40 bis 105 cm/ ≤ 22 kg	Rückwärts gerichteter Modus		Ca. 4 Jahre	Position 5-6
	100 bis 145 cm/ 15 bis 36 kg	Vorwärts gerichteter Modus		3.5 bis 12 Jahre	Position 1-4

### Wichtig

Wenn das Kind sowohl für den nach vorne als auch für den nach hinten gerichteten Modus geeignet ist, wird empfohlen, dieses Kinderrückhaltesystem im rückwärts gerichteten Modus zu installieren, da dieser relativ sicherer ist.

## Hinweise zur Installation

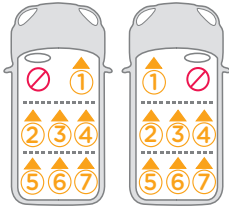
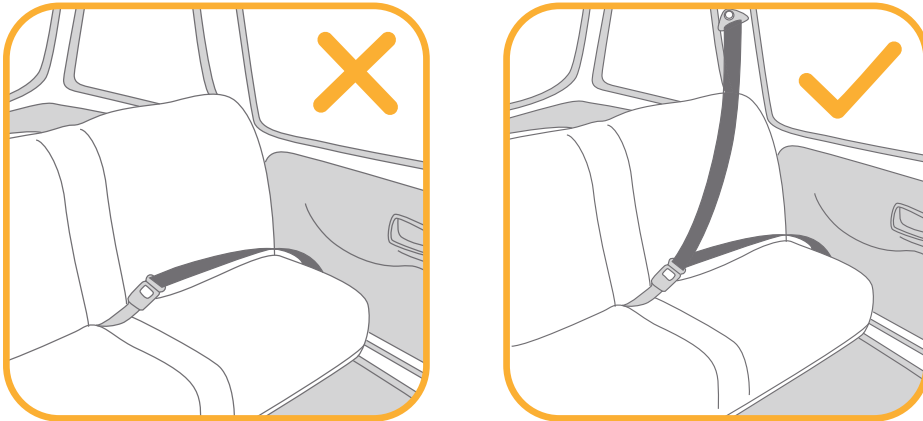

## Seitlichen Aufprallschutz verwenden

siehe Abbildungen 1 - 2

1. Das fortschrittliche Kinderrückhaltesystem wird mit abnehmbarem seitlichem Aufprallschutz geliefert. Dieser seitliche Aufprallschutz muss für optimalen Schutz auf der Türseite des Fahrzeugs verwendet werden. Installation in 1
2. Drücken Sie zum Entfernen des seitlichen Schutz den Freigabeknopf. 2 -1&2 -2

## Neigungseinstell

siehe Abbildungen 3 - 4

Drücken Sie den Griff zur Neigungsanpassung und setzen Sie das fortschrittliche Kinderrückhaltesystem auf eine geeignete Position. 3

Die Neigungswinkel werden dargestellt in 4

Die zwei Neigungswinkel 5 bis 6 sind für den rückwärts gerichteten Modus vorgesehen.

Die vier Neigungswinkel 1 bis 4 sind für den vorwärts gerichteten Modus vorgesehen.

Richten Sie die oberen Neigungsanzeige mit den Zahlen darunter auf die gewünschte Neigungsposition aus.

## Höhenanpassung für Kopfstütze und Schultergurte

siehe Abbildungen 5 - 7

! Verwendung im rückwärts gerichteten Modus müssen die Schultergurte gleich hoch wie die Oberseite der Schultern des Kindes oder knapp darunter verlaufen. 5

! Wenn sich die Schultergurte nicht in der richtigen Höhe befinden, könnte das Kind bei einem Unfall aus dem verstärkten Kinderrückhaltesystem geschleudert werden.

! Bei Verwendung im vorwärts gerichteten Modus müssen die Schultergurtführungen gleich hoch wie die Oberseite der Schultern des Kindes oder knapp darüber verlaufen. 6

1. Stellen Sie die Kopfstütze und die Schultergurte je nach Körpergröße des Kindes bitte auf die richtige Höhe ein.
  2. Drücken Sie den Kopfstützenversteller 7 -1 zusammen, während Sie die Kopfstütze nach oben ziehen oder nach unten drücken, bis sie in einer Position einrastet. Die Positionen der Kopfstütze sind dargestellt in 7 -2
- ! Bei Anpassung der Kopfstütze nach oben (von der 6. bis zur 9. Position) bewegen sich die Seiten des Kinderrückhaltesystems automatisch nach außen, damit die Schultern mehr Platz erhalten.

## Rückwärts gerichteter Modus

(Körpergröße des Kindes 40 - 105 cm/ Gewicht des Kindes ≤ 22 kg)

siehe Abbildungen 8 - 18

! Installieren Sie das Kinderrückhaltesystem am Rücksitz eines Fahrzeugs, und setzen Sie das Kind dann in das Kinderrückhaltesystem.



## i. Installation für den rückwärts gerichteten Modus

- ! Bitte passen Sie das verstärkte Kinderrückhaltesystem auf die gewünschte Neigungsposition an (2 Positionen beim rückwärts gerichteten Modus). Richten Sie Neigungsanzeige oben mit den weißen Zahlen darunter aus.
  - ! Achten Sie darauf, dass der Schultergurt auf die richtige Höhe angepasst ist, bevor Sie dieses verstärkte Kinderrückhaltesystem installieren.
  - ! Achten Sie beim Installieren und Anpassen der Sicherheitsgurte darauf, dass sowohl Schultergurt als auch Beckengurt nicht verdreht sind und die Funktion der Sicherheitsgurte nicht beeinträchtigen.
1. Führen Sie den Fahrzeugbeckengurt durch die Beckengurtschlitze des Fahrzeugs und stecken Sie die Steckzunge in das Gurtschloss. **8 9**
  - ! Der Fahrzeugbeckengurt muss unter dem Babyeinsatz verlaufen.
  2. Führen Sie den Fahrzeugsicherheitsgurt durch die beiden nach hinten gerichteten Fahrzeuggurtschlitze an der Rückseite des verstärkten Kinderrückhaltesystems. **10**
  - ! Öffnen Sie die Gurtsperre und führen Sie den Schultergurt hindurch. **11**
  - ! Vergewissern Sie sich, dass die Gurtsperre komplett geschlossen ist, wenn sie nicht verwendet wird; ansonsten kann es zu Verletzungen kommen oder die Polsterung des Fahrzeugs beschädigt werden.
  3. Drücken Sie das verstärkte Kinderrückhaltesystem sicher nach unten und ziehen Sie den Fahrzeugschultergurt zur sicheren Befestigung des verstärkten Kinderrückhaltesystems. **12 -1 & 12 -2**
  - ! Achten Sie darauf, die Arretierung nach Prüfung der sicheren Befestigung des verstärkten Kinderrückhaltesystems zu verschließen. **12 -3 & 12 -4**
  - ! Achten Sie darauf, dass Ihre Finger beim Schließen der Sperre nicht eingequetscht und dabei verletzt werden können.
  - ! Das verstärkte Kinderrückhaltesystem kann nicht verwendet werden, wenn der Verschluss (Gurtschloss) des Fahrzeugsicherheitsgurtes zu lang ist, um das fortschrittliche Kinderrückhaltesystem fest zu verankern.
  - ! Vergewissern Sie sich, dass das verstärkte Kinderrückhaltesystem sicher installiert ist und sich nicht auf dem Fahrzeugsitz bewegt.
  4. Siehe richtig montierter Fahrzeuggurt in **13**
  - ! Vergewissern Sie sich, dass der Beckengurt Fahrzeugs durch den Schlitz des Taillengurts im Fahrzeug läuft. **13 -1**
  - ! Vergewissern Sie sich, dass der Schultergurt des Fahrzeugs durch den rückwärts gerichteten Schlitz des Fahrzeuggurts läuft. **13 -2**
  - ! Die Steckzunge des Fahrzeugs sitzt korrekt im Gurtschloss, siehe **13 -3**

## ii. Kind im Kinderrückhaltesystem sichern Verwendung des Babyeinsatz

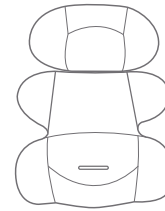

Sie sollten den vollständigen Babyeinsatz verwenden, solange das Baby weniger als 60 cm misst, und Sie können ihn verwenden, bis es dem Babyeinsatz entwachsen ist. Der Babyeinsatz ist mit einem seitlichen Aufprallschutz verstärkt.

1. Ziehen Sie die beiden Schultergurte des fortschrittlichen Kinderrückhaltesystems vollständig heraus, während Sie den Gurteinstellknopf gedrückt halten. **14**
  2. Drücken Sie den Knopf zum Lösen der Schnalle. **15**
  3. Befestigen Sie die Schnallen an beiden Seiten des Sitzes, damit sich das Baby komfortabler hineinsetzen lässt. **16**
  - Setzen Sie das Kind in das fortschrittliche Kinderrückhaltesystem und führen Sie beide Arme durch die Gurte.
  4. Schließen Sie die Schnalle.
  5. Ziehen Sie die Gurtführung zu sich und stellen Sie sie auf die passende Länge ein, sodass Ihr Kind sicher gehalten wird. **18**
- ! Prüfen Sie nach Hineinsetzen des Kindes noch einmal, ob sich der Schultergurt auf der richtigen Höhe befindet.
  - ! Achten Sie stets darauf, dass Ihr Kind sicher angeschnallt und gut befestigt ist, indem Sie jeglichen Durchhang beseitigen.

# Vorwärts gerichteter Modus

(Körpergröße des Kindes 100 – 145 cm)

siehe Abbildungen 19 - 22

## i. Installation für den vorwärts gerichteten Modus

- ! Entfernen Sie den Babyeinsatz bei Verwendung im vorwärts gerichteten Modus und verstauen Sie die Schultergurte, den Verschluss und die Steckungen in den Ablagefächern für die Gurte.
  - ! Stellen Sie die Schultergurte bitte auf eine passende Länge ein, bevor Sie die Schultergurte und den Verschluss in ihren Ablagefächern verstauen.
  - ! Bitte passen Sie das verstärkte Kinderrückhaltesystem auf die gewünschte Neigungsposition an. (4 Positionen für den vorwärts gerichteten Modus). Richten Sie Neigungsanzeige oben mit den weißen Zahlen darunter aus.
  - ! Prüfen Sie bei Verwendung und Anpassung des Fahrzeugsitzgurtes, dass der Fahrzeuggurt nicht verdreht ist; andernfalls lässt sich Ihr Kind möglicherweise nicht richtig sichern.
1. Drücken Sie den Knopf zum Lösen der Schnalle, siehe 15
  2. Entfernen Sie den Schrittgurt wie in 25 und dann den Babyeinsatz.
    - ! Verwenden Sie den Babyeinsatz nicht bei Installation des verstärkten Kinderrückhaltesystems im vorwärts gerichteten Modus.
    - ! Bewahren Sie den Schrittgurt gut auf, damit er nicht verloren geht.
  3. Die Druckknöpfe öffnen. 19 -1
  4. Heben Sie die obere Lasche hoch und ziehen Sie die untere Lasche nach vorne; verstauen Sie dann die Schultergurte in ihren Ablagefächern. 19 -2
  5. Ziehen Sie die Schnalle zur Rückseite des Sitzpolsters und bewahren Sie Schnalle und Steckungen dann in den entsprechenden Aufbewahrungsfächern auf. 19 -3 & 19 -4
  6. Schließen Sie die Druckknöpfe wieder, damit das Sitzpolster wieder einsatzbereit ist. Das zusammengefügte Sitzpolster ist abgebildet in 20

## ii. Kind im Kinderrückhaltesystem sichern

1. Bitte prüfen Sie, ob sich die Schultergurtführungen des Fahrzeugs auf der richtigen Höhe befinden, wenn sich das Kind im verstärkten Kinderrückhaltesystem befindet.
2. Führen Sie den Schultergurt durch die Schultergurtführung und den Beckengurt durch die Beckengurtschlitze des Fahrzeugs. Schließen Sie den Verschluss des Fahrzeuggurts und vergewissern Sie sich, dass er fest anliegt. 21 22
  - ! Der Schultergurt muss durch die Schultergurtführung laufen. 21 -1
  - ! Der Beckengurt muss durch den Beckengurtschlitz verlaufen.
  - ! Das verstärkte Kinderrückhaltesystem kann nicht verwendet werden, wenn der Verschluss (Gurtschloss) des Fahrzeugsicherheitsgurtes zu lang ist, um das verstärkte Kinderrückhaltesystem fest zu verankern. 21 -2
  - ! Verwenden Sie zur Sicherung Ihres Kindes NIEMALS einen 2-Punkt-Fahrzeuggurt (reiner Beckengurt).
  - ! Verwenden Sie den Schultergurt NICHT locker oder unter dem Arm positioniert.
  - ! Verwenden Sie den Schultergurt NICHT hinter dem Rücken des Kindes.
  - ! Lassen Sie Ihr Kind NICHT unbeaufsichtigt im verstärkten Kinderrückhaltesystem herunterrutschen, wenn Strangulationsgefahr droht.

## Textilteile entfernen

siehe Abbildungen 23 - 31

- Drücken Sie den roten Knopf zum Lösen der Schnalle. 23
- Befolgen Sie zum Entfernen der Textilteile die Schritte 24 - 31.
- Bringen Sie die Textilteile wieder an, indem Sie die obigen Schritte in umgekehrter Reihenfolge befolgen.

# Pflege und Wartung

- ! Bitte bewahren Sie den Schaumstoff des Babyeinsatzes nach Entfernen außerhalb der Reichweite des Kindes auf.
- ! Bitte waschen Sie die Textilteile mit kaltem Wasser unter 30 °C.
- ! Sie dürfen die Textilteile nicht bügeln.
- ! Sie dürfen die Textilteile nicht bleichen oder in die chemische Reinigung geben.
- ! Reinigen Sie dieses Kinderrückhaltesystem nicht mit unverdünnten neutralen Reinigungsmitteln, Benzin oder anderen organischen Lösungsmitteln. Diese können das Kinderrückhaltesystem beschädigen.
- ! Wringen Sie die Textilteile nicht kräftig aus. Andernfalls könnten an den Textilteilen Falten zurückbleiben.
- ! Bitte hängen Sie die Textilteile zum Trocknen im Schatten auf.
- ! Bitte entfernen Sie fortschrittliches Kinderrückhaltesystem und Basis vom Fahrzeugsitz, wenn es längere Zeit nicht verwendet wird. Bewahren Sie das fortschrittliche Kinderrückhaltesystem an einem kühlen, trockenen Ort außerhalb der Reichweite des Kindes auf.







Joie™

Allison Baby UK Ltd,  
Venture Point, Towers Business Park  
Rugeley, Staffordshire, WS15 1UZ

NUNA International B.V.  
Van der Valk Bourmanweg 178 C,  
2352 JD Leiderdorp, The Netherlands

bring the kids™

Share the joy at [www.joiebaby.com](http://www.joiebaby.com)

IM-001135B